

Groupe extérieur Digital Inverter 2

RAV-GM302AT P-E/Digital Inverter 2

Unité Extérieure Digital Inverter

Date de création 23-07-2025 - Diffusion tout public



Caractéristiques techniques

Unité extérieure	RAV-GM302AT P-E	
Puissance froid	kW	2.5
Puissance chaud	kW	3.4
Débit d'air	m ³ /h	1800
Niveau de pression sonore (GV)	dB(A)	46
Niveau de puissance sonore (GV / Silence)	dB(A)	61
Plage de fonctionnement froid	°C	-15/46
Plage de fonctionnement chaud	°C	-15/15
Dimensions (H x L x P)	mm	550 X 780 X 290
Poids	kg	29
Type de compresseur		Rotary
Liaisons frigorifiques (Gaz / Liquide)	m	3/8" / 1/4"
Longueur de liaison frigo min./max.	m	2.0 / 20.0
Dénivelé max.	m	10
Longueur sans appoint	m	20
Charge initiale de R32	kg (TeqCO ₂)	0.63(0.425)
Appoint de charge	g/m	20g/m
Alimentation électrique	V-ph-Hz	220/240 - 1P+N+T - 50
Section alimentation mini UE	mm ²	3G1,5
Protection électrique	A	16
Section connexion UE / UI	mm ²	4G1,5
Catégorie DESP		I

Plan

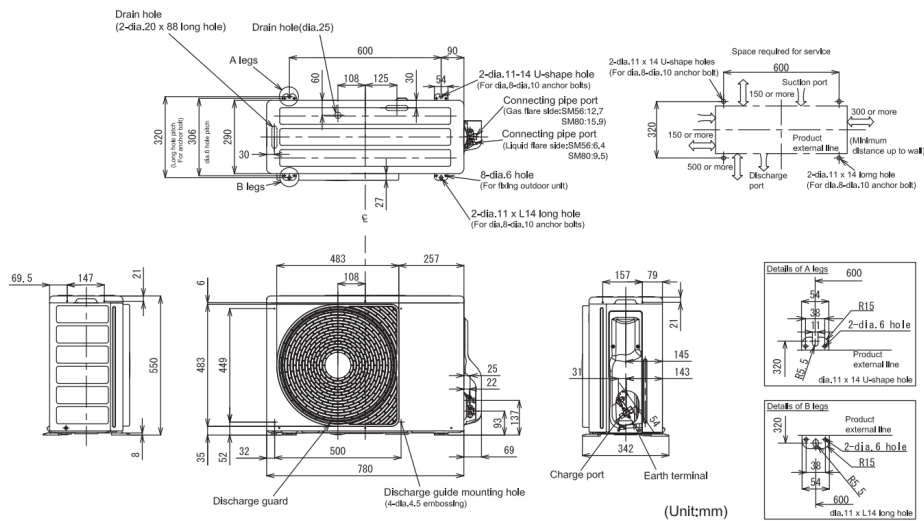

TFD SNC se réserve le droit de modifier sans préavis les modèles ou données techniques figurant dans ce fichier.