

TOSHIBA

CLIMATISEUR (TYPE SPLIT) Manuel du propriétaire

R32

Unité intérieure

Pour usage commercial

Modèle:

Type plafonnier

RAV-HM701CTP-E

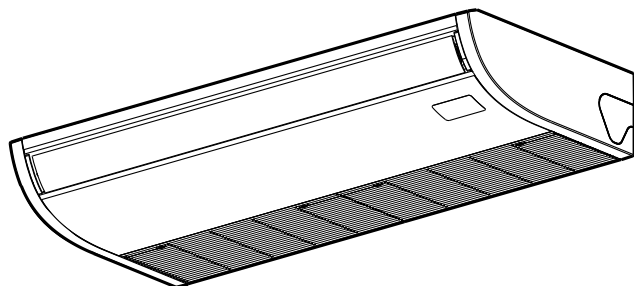

Scannez le CODE QR pour accéder au manuel d'installation et d'utilisation sur le site web.

<https://www.toshiba-carrier.co.th/manuals/default.aspx>

Les manuels sont disponibles en AR/BG/CS/DA/DE/EL/EN/ES/ET/FI/FR/HR/HU/IT/LV/NL/NO/PL/PT/RO/RU/SK/SL/SV/TR.



Instruction d'origine

Merci beaucoup d'avoir choisi le climatiseur.
 Veuillez lire attentivement ce manuel du propriétaire avant d'utiliser votre climatiseur.









- Le cas échéant, adressez-vous au fabricant (ou au revendeur) pour obtenir le «Manuel du propriétaire» et le «Manuel d'installation».
- Consigne à l'attention du constructeur ou du revendeur
- Veuillez expliquer clairement le contenu du Manuel du Propriétaire avant de le transmettre.

Table des matières

| | |
|--|---|
| 1 Noms de pièce | 2 |
| 2 Télécommande avec fil | 2 |
| 3 Fonctionnement commandé par la minuterie | 5 |
| 4 Réglage du flux d'air | 5 |
| 5 Entretien | 6 |
| 6 Dépannage | 7 |
| 7 Fonctionnement et performance | 8 |
| 8 Installation | 9 |
| 9 Spécifications | 9 |

■ Informations concernant le transport, la manipulation et l'entreposage du carton

◆ Exemples d'indication sur le carton

| Symbole | Description | Symbole | Description |
|--|--|---|------------------------------|
|  | Gardez au sec |  | Ne le laissez pas tomber |
|  | Fragile |  | Ne le couchez pas |
|  11 cartons | Hauteur d'empilement (12 cartons peuvent être empilés dans ce cas) |  | Ne marchez pas sur ce carton |
|  | Cette face vers le haut |  | Ne pas faire un pas |
|  | Manipuler avec soin | | |

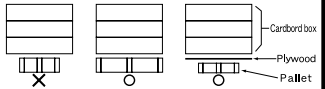
| Autres précautions | Description |
|---|--|
|  <div style="border: 1px solid black; padding: 5px; margin-left: 10px;"> <p>Caution Injury possibility. Don't handle with packing band, or may get injured in case of broken band.</p> </div> | <p>PRÉCAUTION</p> <p>Risque de blessure. Ne pas manipuler à l'aide de la bande d'emballage sous peine de se blesser en cas de rupture de bande.</p> |
| <div style="border: 1px solid black; padding: 5px;"> <p>Stacking notice.</p> <p>In case that cardboard boxes protrude out of pallet when stacking, lay a 10mm thick plywood over the pallet.</p>  </div> | <p>Notice concernant l'empilement.</p> <p>Dans le cas où des caisses en carton dépassent de la palette lors de l'empilement, glissez une plaque de contreplaqué de 10 mm d'épaisseur au-dessus de la palette.</p> |

1 Noms de pièce

■ Unité intérieure

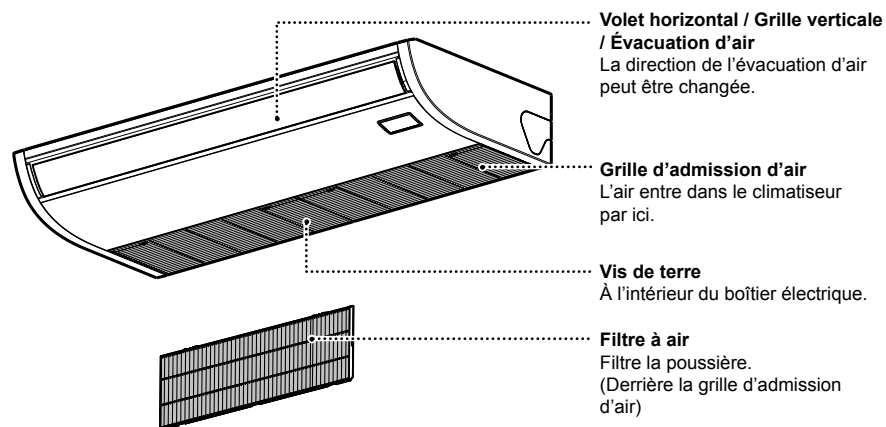

■ Unité extérieure (La conception varie en fonction de l'unité extérieure. L'illustration suivante est un exemple.)

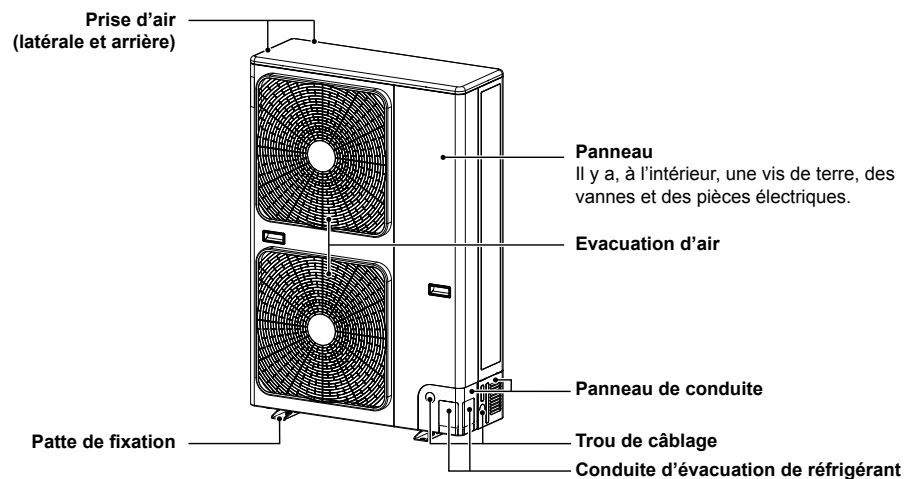

2 Télécommande avec fil

Nom du modèle de télécommande : RBC-ASCU1*

2.1 Noms et fonctions des composants

Lorsque vous appuyez sur le bouton, le rétroéclairage de l'écran LCD s'allume pendant 15 secondes.

■ Bouton

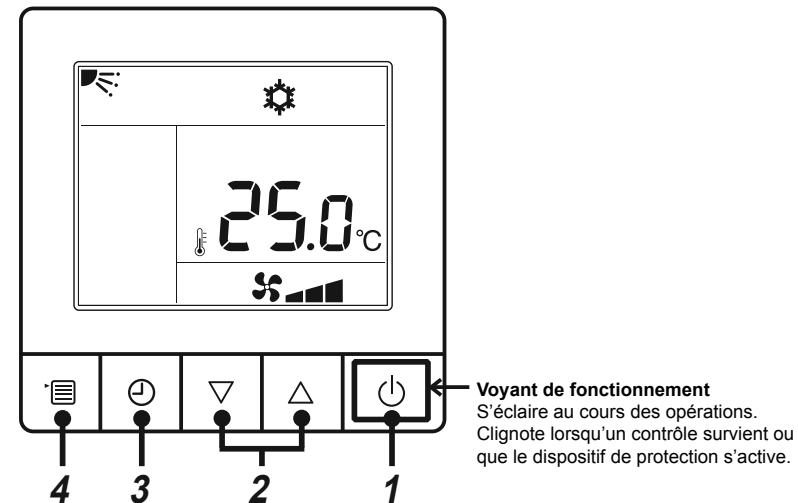

- 1 Bouton ON/OFF**
Appuyez sur le bouton pour mettre le climatiseur en marche, et appuyez à nouveau sur le bouton pour l'arrêter.
- 2 Bouton de réglage**
Il est utilisé pour le réglage de la température dans des conditions générales. En mode de fonctionnement, en mode de vitesse du ventilateur et en mode de sens du vent, il est utilisé pour modifier les réglages respectifs.
- 3 Bouton d'arrêt de la minuterie**
Arrêt de la minuterie.
- 4 Bouton de menu**
Il est utilisé pour la sélection du mode de fonctionnement, de la vitesse du ventilateur et de l'orientation soufflage.
À chaque pression sur le bouton, la commutation s'effectue dans l'ordre suivant.
 - Dans les différents modes de l'unité intérieure, la sélection de la vitesse du ventilateur ou de l'orientation soufflage peut être omise.

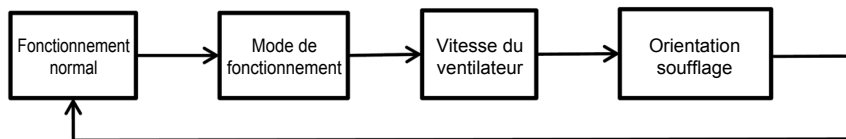

■ Icône d'indication

Toutes les icônes montrées sur l'écran le sont à des fins d'illustration uniquement. Les icônes relatives au chauffage n'existent pas sur le modèle à refroidissement seul. Si « SETTING » clignote, le fonctionnement ne sera pas accepté.

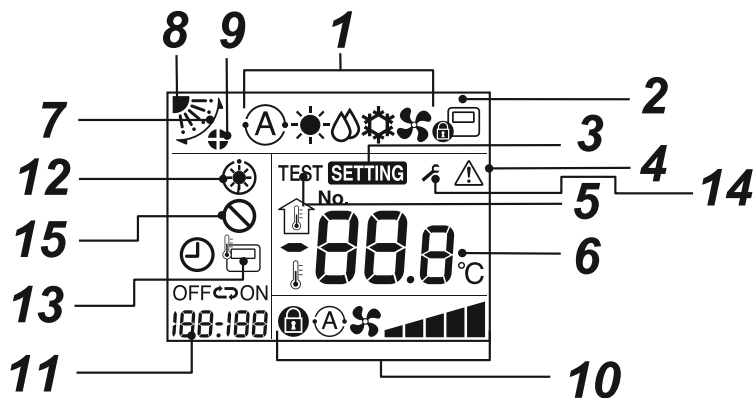

- 1 Icône d'indication du mode de fonctionnement**
Indique le mode de fonctionnement sélectionné.
- 2 Icône d'indication de commande centralisée**
Elle s'affichera lorsque le climatiseur sera commandé de manière centralisée et utilisé avec une télécommande centrale et d'autres dispositifs de commande centraux.
Si la commande centrale interdit l'utilisation de la télécommande, clignotera lors de l'appui sur la touche ON/OFF, touche de mode ou de température de la télécommande, indiquant que ces touches ne fonctionnent pas.
(Les réglages qui peuvent être configurés sur la télécommande varieront en fonction du mode de commande centralisée.
Pour plus de détails, veuillez lire le Mode d'emploi de la télécommande centralisée.)
- 3 Icône d'indication de réglage**
Indique que le système effectue un contrôle automatique après que le disjoncteur a été déconnecté ou que d'autres événements se sont produits.

- 4 Icône d'indication des réparations**
S'affiche lors d'une inspection ou lorsque le dispositif de protection est en marche.
- 5 Icône d'indication de test de fonctionnement**
S'affiche au cours d'une période d'essai de fonctionnement.
- 6 Icône d'indication de réglage de la température**
Affiche la température de consigne sélectionnée.
- 7 Icône d'indication de l'orientation soufflage**
S'affiche lorsque le volet monte et descend.
- 8 Icône d'indication de position du volet**
Indique la position du volet.
- 9 Icône d'indication du verrouillage du volet**
S'affiche lorsqu'il y a un dispositif de verrouillage du volet.
(Type cassette 4 voies uniquement)

10 Icône d'indication de vitesse de ventilation

• Indique la vitesse du ventilateur sélectionné.

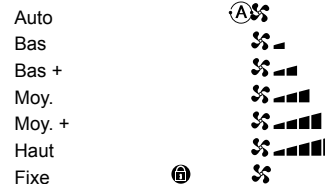

11 Icône d'indication d'arrêt de la minuterie

Affiche le code d'erreur lorsqu'une erreur se produit.
En état normal, affiche l'heure d'arrêt de la minuterie

12 Indicateur de pré-chauffage

Affiché lorsque le mode chauffage est activé ou que le cycle de dégivrage est lancé.
Alors que cette indication s'affiche, le ventilateur intérieur s'arrête ou fonctionne en mode ventilateur.

13 Icône d'indication de capteur de la télécommande

S'affiche quand le capteur de télécommande est utilisé.

14 Affichage d'avis

S'affiche si un code d'avis survient.
Pour en savoir plus, contactez votre revendeur (distributeur).

15 Absence de fonction

Affiché lorsque la fonction demandée n'est pas disponible sur ce modèle.

2.2 Fonctionnement

Lorsque vous utilisez le climatiseur pour la première fois ou que vous modifiez les réglages, veuillez suivre les étapes ci-dessous.
Ensuite, appuyez sur le bouton On/Off pour lancer le fonctionnement du climatiseur avec les réglages choisis.

■ Veille

Si « SETTING » clignote, le fonctionnement ne sera pas accepté par le système.

CONDITION

- Pendant l'utilisation, maintenez l'interrupteur d'alimentation en position ouverte.
- Après une longue période de non utilisation, veuillez mettre l'interrupteur d'alimentation en position de marche au moins 12 heures à l'avance.
- Environ 1 minute après la mise sous tension, la télécommande peut fonctionner. Il ne s'agit pas d'un dysfonctionnement.

■ Lancement du fonctionnement

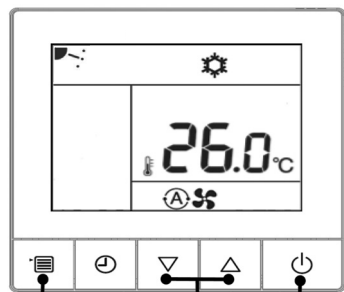

Bouton de menu Bouton de réglage Bouton ON/OFF

1 Bouton ON/OFF

Appuyez sur le bouton pour allumer l'indicateur de fonctionnement et lancer le fonctionnement.

2 Sélection du mode de fonctionnement

Passez au mode de fonctionnement en appuyant sur le bouton de menu.

- L'icône du mode de fonctionnement actuel clignote.

À chaque pression sur le bouton de réglage, le mode de fonctionnement et ses icônes changent dans l'ordre suivant :

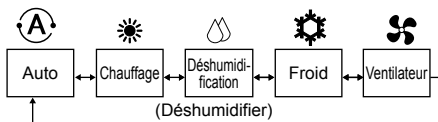

- « Déshumidification » n'est pas disponible pour le type gainable dissimulé à pression statique élevée.
- Si le bouton n'est pas actionné dans les 30 secondes, la sélection du mode de fonctionnement s'arrête.

3 Sélection de la vitesse du ventilateur

Passez au mode de vitesse du ventilateur en appuyant sur le bouton de menu.

- L'icône de vitesse du ventilateur en cours clignote.

À chaque pression sur le bouton de réglage, le mode de vitesse du ventilateur et ses indications changent dans l'ordre suivant :



- La vitesse du ventilateur qui peut être réglée varie en fonction des unités intérieures connectées.
- En mode ventilateur, « Auto » ne peut pas être sélectionné.
- Les modèles sur lesquels la vitesse du ventilateur n'est pas réglable affichent « Auto ».
- Si le bouton n'est pas actionné dans les 30 secondes, la sélection de vitesse du ventilateur s'arrête.

4 Sélection de la température

Appuyez sur le bouton de réglage pour ajuster la température.

- La plage de réglage de la température est de 18,0°C à 29,0°C
- La sensibilité du réglage de la température est de 0,5°C.

■ Fonctionnement à 8°C (Pour le pré-chauffage d'objet)

Le climatiseur peut contrôler la température de chauffage à environ 8°C en mode chauffage.

Le chauffage à 8°C nécessite quelques réglages à l'aide de la télécommande. Demandez à l'installateur ou au revendeur d'effectuer les réglages conformément au Manuel d'installation de l'unité intérieure.

Marche

1. Réglez la température affichée à 18°C en mode chauffage en appuyant sur la [▼].
2. Réglez la température affichée à 8°C en appuyant sur la [▼] pendant au moins 4 secondes.

Arrêt

1. Réglez la température affichée à 18°C en appuyant sur la [▲].
 - Le climatiseur revient au mode HEAT normal. Sélectionnez la température et le mode de fonctionnement souhaités.

REMARQUE

- La température de l'air soufflé est inférieure à celle obtenue en mode de chauffage normal.
- Il est possible que la pièce ne soit pas chauffée uniformément selon l'emplacement d'installation de la télécommande.
- Il est possible que la pièce n'atteigne pas 8°C selon les dimensions de la pièce ou les conditions d'installation.
- Le réglage de vitesse du ventilateur est disponible pendant le fonctionnement de chauffage à 8°C.
 - Si vous arrêtez ce mode à l'aide de la touche [▼].
 - Si vous utilisez un autre mode de fonctionnement à l'aide de la touche [■].
 - Lorsque vous modifiez le réglage de la température ou le mode de fonctionnement, ou lorsque vous démarrez/arrêtez le fonctionnement à l'aide de la télécommande sans fil ou de la télécommande de contrôle centralisé.
- Lorsque ce mode de fonctionnement est utilisé, il est recommandé de respecter les heures de fonctionnement et de faire effectuer un entretien périodique par un technicien qualifié.

3 Fonctionnement commandé par la minuterie

3.1 Mode d'arrêt de la minuterie

Arrêt de la minuterie : Lorsque l'heure réglée est atteinte, l'unité intérieure arrête de fonctionner.

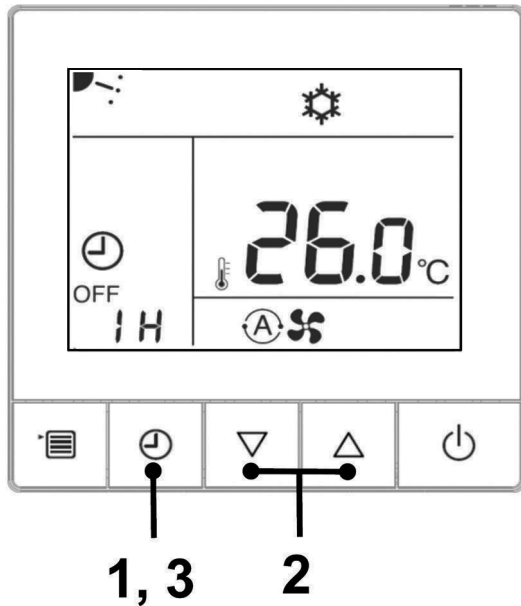

1 Bouton d'arrêt de la minuterie

Appuyez sur le bouton d'arrêt de la minuterie pendant le fonctionnement du climatiseur.

- Les icônes et **OFF** s'allument, tandis que **SETTING** et l'icône d'indication de la minuterie clignotent.

2 Sélection de l'heure d'arrêt de la minuterie

Appuyez sur la touche de réglage pour régler la minuterie.

- L'augmentation se fait par incréments de 0,5 heure (30 minutes), 1 heure, 2 heures ..., elle peut aller jusqu'à 24 heures.
- Si vous n'appuyez pas sur le bouton dans les 30 secondes, le réglage de l'heure d'arrêt de la minuterie est annulé.

3 Appuyez sur la touche d'arrêt de la minuterie

L'icône **SETTING** disparaît et l'icône d'indication d'arrêt de la minuterie passe de clignotante à fixe, puis la fonction d'arrêt de la minuterie démarre.

Lors de l'exécution de la minuterie d'arrêt, l'indication de temps s'affiche sous forme de compte à rebours.

■ Annulation de la programmation

1 Appuyez sur la touche d'arrêt de la minuterie.

L'icône d'indication de la programmation disparaît.

REMARQUE

- Lorsque la minuterie d'arrêt est active, elle continue à fonctionner même si le climatiseur est mis en marche ou arrêté avec le bouton de marche/arrêt.

4 Réglage du flux d'air

Pour obtenir les meilleurs refroidissement ou chauffage, réglez les volets d'air comme il convient (languettes inclinables pour diriger le flux d'air de haut en bas). L'air froid descend et l'air chaud monte, il faut donc incliner les volets vers le bas pour chauffer une pièce, et les mettre horizontalement pour la rafraîchir.

⚠ PRÉCAUTION

Orientez les volets à l'horizontale pendant le refroidissement.

Si les volets sont orientés vers le bas lors du refroidissement, de la condensation risque de se former sur le port de refoulement et / ensuite des gouttes d'eau tombent des volets.

- Lorsque l'unité est à l'arrêt, le volet horizontal (plaque de réglage du débit d'air vertical) se ferme automatiquement.
- Lorsque le chauffage est en cours de préparation, le volet horizontal (plaque de réglage du débit d'air vertical) est orienté vers le haut. Le volet commence à osciller lorsque le mode préparation de chauffage est terminé, mais l'indicateur d'oscillation apparaît sur la télécommande même si le chauffage est en cours de préparation.

Concernant les caractéristiques de l'air, l'air froid s'accumule dans la zone inférieure et l'air chaud dans la zone supérieure.

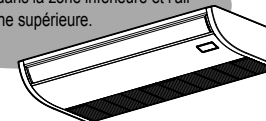

Pour régler l'orientation du volet et l'oscillation automatique

- Appuyez plusieurs fois sur le bouton Menu et sélectionnez le mode de sens du vent pour faire clignoter le sens du vent.
- Appuyez plusieurs fois sur le bouton de réglage pour afficher l'orientation du volet comme indiqué dans la figure ci-dessous.
 - Si vous n'appuyez sur aucun bouton pendant 30 s, le mode de sens du vent s'interrompt.

▼ En chauffage

Le volet peut être réglé sur six étapes. Orientez le volet vers le bas. S'il n'est pas dirigé vers le bas, l'air chaud peut ne pas atteindre le sol.

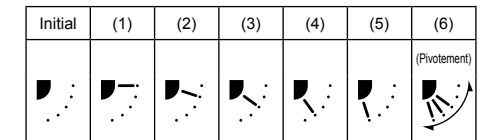

| Mode de fonctionnement | Orientations disponibles |
|------------------------|-----------------------------------|
| CHAUFFAGE, VENTILATEUR | (1) ↔ (2) ↔ (3) ↔ (4) ↔ (5) ↔ (6) |

▼ En refroidissement

Le volet peut être réglé sur quatre étapes. Orientez le volet horizontalement. S'il est orienté vers le bas, de la rosée peut se former à la surface du port d'évacuation d'air et peut tomber. Si un verrouillage du volet est effectué dans la position (1), la vitesse du ventilateur sera limitée pour éviter la contamination du plafond.

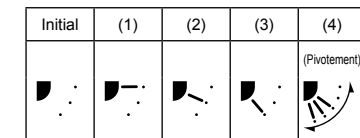

| Mode de fonctionnement | Orientations disponibles |
|------------------------------------|--------------------------|
| REFROIDISSEMENT, DÉSHUMIDIFICATION | (1) ↔ (2) ↔ (3) ↔ (4) |

▼ En ventilation

Le volet peut être réglé sur six étapes.
Sélectionnez un sens du vent.

■ Oscillation automatique

L'indicateur OSCILLATION  s'affiche et le volet commence à osciller.



Réglage du flux d'air horizontal

Pour changer la direction du flux d'air horizontal, dirigez les volets verticaux de l'intérieur du volet extérieur dans la direction de votre choix.

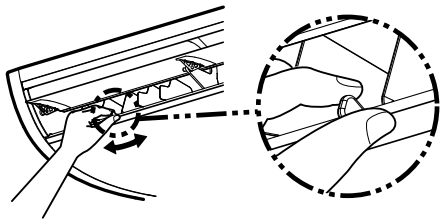

REMARQUE

- Lorsque le volet horizontal est orienté vers le bas en mode REFROIDISSEMENT, des gouttelettes d'eau peuvent se former à la surface de l'armoire ou du volet et chuter.
- Lorsque le volet horizontal est orienté horizontalement en mode CHAUFFAGE, l'air peut ne pas réchauffer la pièce de manière uniforme.

5 Entretien

AVERTISSEMENT

Le nettoyage du filtre à air et des pièces formant celui-ci implique un travail dangereux en hauteur, vous devez par conséquent vous assurer qu'il est effectué par un installateur qualifié ou une personne d'entretien qualifiée.

N'y procédez pas vous-même.

ATTENTION

N'appuyez pas sur les boutons avec des mains mouillées.

Cela pourrait entraîner une électrocution.

Nettoyage des filtres à air

- Lorsque l'indicateur de filtre s'affiche sur la télécommande, nettoyez les filtres à air. (Uniquement pour les télécommandes RBC-AMTU*** et RBC-AMSU***)
- Des filtres obstrués peuvent réduire les performances de refroidissement et de chauffage.

En cas d'inutilisation prolongée de l'unité

1. Faites fonctionner le ventilateur pendant quelques heures pour sécher l'intérieur.
2. Arrêtez le climatiseur avec la télécommande et coupez le disjoncteur.
3. Nettoyez les filtres à air, puis remettez-les en place.

Avant la saison froide

Nettoyez le bac d'évacuation

- Contactez le revendeur où vous avez acheté ce produit. (L'évacuation ne fonctionne pas si le bac d'évacuation ou l'évent est bouché. Dans certains cas, l'évacuation peut déborder et mouiller le mur ou le sol. Veuillez à nettoyer le bac d'évacuation avant la période d'utilisation en mode de refroidissement.)

◆Faites une vérification périodique

- Si l'unité est utilisée pendant une période prolongée, des pièces peuvent se détériorer et entraîner des dysfonctionnements ou une mauvaise vidange de l'eau sèche en fonction de la chaleur, de l'humidité ou de la poussière.
- Outre l'entretien normal, il est recommandé de faire vérifier l'unité et de faire effectuer son entretien par le distributeur auprès duquel vous l'avez achetée.

REMARQUE

Il est recommandé de nettoyer et d'entretenir régulièrement les unités intérieure et extérieure du climatiseur afin de s'assurer d'un fonctionnement optimal et dans un souci de protection de l'environnement.

Lorsque vous utilisez le climatiseur durant une longue période, il est recommandé d'effectuer un entretien périodique (une fois par an). En outre, vérifiez régulièrement l'unité extérieure pour de la rouille et des rayures et de les enlever ou d'appliquer un traitement anti-rouille, s'il y a lieu.

En règle générale, quand une unité intérieure est utilisée pendant 8 heures ou plus par jour, il faut nettoyer les unités intérieure et extérieure au moins une fois tous les 3 mois. Confiez les travaux de nettoyage/d'entretien à un professionnel.

Cet entretien peut prolonger la durée de vie du produit même si elle implique des frais au propriétaire.

Si vous ne les nettoyez pas régulièrement les unités intérieure et extérieure risquent d'avoir une baisse des performances, du gel, des fuites d'eau, voire même une panne du compresseur.

Liste de l'entretien

| Pièce | Unité | Vérification (visuelle / auditive) | Entretien |
|---------------------------------------|-------------------------|--|--|
| Échangeur de chaleur | Intérieure / Extérieure | Poussière/ blocage de saleté, rayures | Nettoyez l'échangeur de chaleur quand il est encrassé. |
| Moteur du ventilateur | Intérieure / Extérieure | Bruit | Prenez les mesures appropriées en cas de présence de sons anormaux. |
| Filtre | Intérieure | Poussière / saleté, casse | <ul style="list-style-type: none"> • Nettoyez le filtre avec de l'eau quand celui-ci est contaminé. • Remplacez-le s'il est endommagé. |
| Ventilateur | Intérieure | <ul style="list-style-type: none"> • Vibration, équilibre • Poussière / saleté, aspect général | <ul style="list-style-type: none"> • Remplacez le ventilateur quand il vibre trop ou n'est pas bien équilibré. • Nettoyez-le ou brossez-le s'il est contaminé. |
| Entrée d'air / grille de sortie d'air | Intérieure / Extérieure | Poussière / saleté, rayures | Réparez-les ou remplacez-les si elles sont déformées ou endommagées. |
| Bac d'évacuation | Intérieure | Poussière / blocage de saleté, contamination lors de l'évacuation | Nettoyez le bac d'évacuation et vérifiez l'inclinaison pour une bonne évacuation. |
| Panneau externe, volets | Intérieure | Poussière / saleté, rayures | Nettoyez-les s'ils sont contaminés ou appliquez un enduit protecteur. |
| Extérieure | Extérieure | <ul style="list-style-type: none"> • Rouille, dégradation de l'isolant • Dégradation / écaillage du revêtement | Appliquez un enduit protecteur. |

6 Dépannage

Si des situations inhabituelles persistent après la vérification des points ci-dessus, arrêtez l'unité, coupez le disjoncteur et appelez le distributeur auprès duquel vous avez acheté le produit en lui indiquant le numéro du produit et le symptôme. Ne tentez pas de réparer l'unité vous-même car cela est dangereux. Si le témoin de vérification (E0, F01, H01, etc.) apparaît sur l'afficheur LCD de la télécommande câblée, indiquez également ses éléments au distributeur.

En cas de panne du climatiseur, l'indication d'arrêt de la minuterie affiche alternativement le code de vérification et le numéro de l'unité intérieure en panne.

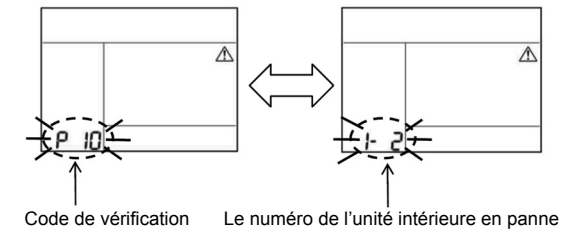

■ Historique des dépannages et confirmation

Si le climatiseur tombe en panne, vous pouvez afficher l'historique de dépannage en suivant les étapes ci-dessous. (L'historique de dépannage peut enregistrer au maximum 4 enregistrements.)

L'historique de dépannage peut être consulté lorsque le climatiseur est en marche ou à l'arrêt.

- Si vous affichez l'historique des dépannages pendant l'arrêt de la minuterie, l'arrêt de la minuterie sera annulé.

| Étape | Instructions de fonctionnement |
|-------|--|
| 1 | <p>Appuyez longuement sur le bouton d'arrêt de la minuterie pendant plus de 10 secondes jusqu'à ce qu'une icône d'indication apparaisse, indiquant que vous êtes entré en mode historique de dépannage.</p> <p>Si [Maintenance et révision] s'affiche, cela signifie que vous êtes entré dans le mode historique de dépannage.</p> <ul style="list-style-type: none"> • L'indication de température s'affiche [01: Ordre de l'historique de dépannage]. • L'indication d'arrêt de la minuterie affiche alternativement le [Code de vérification] et le [Numéro d'unité intérieure] en panne. |
| 2 | <p>À chaque pression sur le bouton de réglage, l'historique du dépannage enregistré s'affiche dans l'ordre de [01] (le plus récent) à [04] (le plus ancien).</p> <p>Conditions</p> <p>En mode historique de dépannage, n'appuyez pas sur le bouton de menu pendant plus de 10 secondes. Sinon, tout l'historique de dépannage de l'unité intérieure sera supprimé.</p> |
| 3 | <p>Une fois la vérification terminée, appuyez sur le bouton ON/OFF pour revenir au mode normal.</p> <ul style="list-style-type: none"> • Il continuera à fonctionner s'il est en mode de fonctionnement. Veuillez appuyer à nouveau sur le bouton On/ Off si vous êtes en mode d'arrêt. |

7 Fonctionnement et performance

▼ Vérifications avant le démarrage

- Vérifiez si le fil de terre est coupé ou débranché.
- Vérifiez que le filtre à air est installé.
- Enclenchez le disjoncteur au minimum 12 heures avant de démarrer le dispositif.

▼ Fonction de protection de 3 minutes

Cette fonction empêche l'activation du climatiseur dans les 3 minutes qui suivent la mise en marche de l'interrupteur principal/du disjoncteur pour faire redémarrer le climatiseur.

▼ Coupure de courant

Si une coupure de courant se produit lorsque l'unité est en cours de fonctionnement, celle-ci s'arrête complètement.

- Pour remettre le climatiseur en marche, appuyez sur la touche ON / OFF de la télécommande.
- La foudre ou un téléphone de voiture sans fil à proximité peut provoquer un dysfonctionnement de l'unité. Éteignez l'interrupteur principal ou le disjoncteur, puis allumez-les à nouveau. Appuyez sur la touche ON / OFF de la télécommande pour remettre l'appareil en marche.

▼ Fonctionnement en mode de dégivrage

Si l'unité extérieure givre pendant le chauffage, le dégivrage démarrera automatiquement (et fonctionnera pendant environ 2 à 10 minutes) afin de maintenir la puissance calorifique.

- Les ventilateurs des unités intérieures et extérieures cesseront de fonctionner pendant le dégivrage.
- Lors du dégivrage, l'eau obtenue est évacuée via la plaque inférieure de l'unité extérieure.

▼ Capacité de chauffage

Lorsque l'unité fonctionne en mode de chauffage, la chaleur est absorbée à partir de l'extérieur et redirigée vers la pièce. Cette méthode de chauffage est appelée «système de pompe à chaleur». Lorsque la température extérieure est insuffisante, il est recommandé d'utiliser un autre appareil de chauffage associé au climatiseur.

▼ Dispositif de protection

- Il interrompt le fonctionnement lorsqu'une surcharge se produit dans le climatiseur.
- Si le dispositif de protection est activé, l'unité cesse de fonctionner et le témoin de fonctionnement clignote, de même que l'indicateur de vérification au niveau de la télécommande.

▼ Si le dispositif de protection est activé

- Coupez le disjoncteur et effectuez une vérification. La poursuite du fonctionnement peut entraîner un dysfonctionnement.
- Vérifiez que le filtre à air est installé. Si ce n'est pas le cas, il se peut que l'échangeur de chaleur soit bouché par de la poussière et une fuite d'eau peut avoir lieu.

▼ Pendant le refroidissement

- L'admission ou l'évacuation d'air de l'unité extérieure est bloquée.
- Un vent fort souffle de façon continue contre le refoulement de l'unité extérieure.

▼ Pendant le chauffage

- Le filtre à air est bouché par une grande quantité de poussière.
- L'admission ou l'évacuation d'air de l'unité intérieure est bloquée.

▼ N'ouvrez pas le disjoncteur

- Pendant la période d'utilisation en mode de climatisation, laissez le disjoncteur enclenché et utilisez la touche ON / OFF de la télécommande.

▼ Avertissements relatifs à la neige et au gel sur l'unité extérieure

- Dans les régions enneigées, il arrive souvent que l'admission ou l'évacuation d'air de l'unité extérieure soient recouvertes de neige ou gelées. Si vous laissez le gel ou la neige tels quels sur l'unité extérieure, la machine risque de tomber en panne et la qualité du chauffage peut diminuer.
- Dans les régions froides, vérifiez bien que l'eau est parfaitement rejetée par le biais du tuyau d'évacuation. Si de l'eau reste à l'intérieur du tuyau d'évacuation ou de l'unité extérieure, elle risque de geler. Le cas échéant, la machine risque de tomber en panne et la qualité du chauffage peut diminuer.

▼ Conditions de fonctionnement du climatiseur

Pour un bon fonctionnement du climatiseur, utilisez-le dans les conditions de température ci-après

| | |
|-------------------------|---|
| Mode de refroidissement | Température extérieure : de -20°C à 46°C (temp. du thermomètre sec) |
| | Température de la pièce : de 21°C à 32°C (temp. du thermomètre sec), de 15°C à 24°C (temp. du thermomètre mouillé) |
| | [ATTENTION] Humidité relative ambiante : inférieure à 80%. Si le climatiseur fonctionne à un taux supérieur, de la condensation peut se former à sa surface. |
| Mode de chauffage | Température extérieure : de -20°C à 15°C (temp. du thermomètre mouillé) |
| | Température de la pièce : de 15°C à 28°C (temp. du thermomètre sec) |

Si le climatiseur est utilisé dans des conditions autres que celles stipulées ci-dessus, un système de sécurité peut se déclencher.

8 Installation

N'installez pas le climatiseur dans les emplacements suivants

- N'installez pas le climatiseur dans une pièce à moins de 1 m d'un téléviseur, d'une chaîne stéréo ou d'une radio, faute de quoi le bruit transmis par le climatiseur risquerait d'affecter le fonctionnement de ces appareils.
- N'installez pas le climatiseur près d'un appareil à haute fréquence (machine à coudre, un appareil de massage à usage professionnel, etc.) pour éviter tout dysfonctionnement du climatiseur.
- N'installez pas le climatiseur dans des lieux exposés à de la poussière de fer ou d'autres métaux. Si de la poussière de fer ou d'un autre métal adhère ou s'accumule à l'intérieur du climatiseur, il peut entrer en combustion spontanée et déclencher un incendie.
- Dans un lieu humide ou pouvant contenir des substances grasses, de la vapeur, de la suie ou du gaz corrosif.
- Dans un endroit riche en sel, tel qu'une zone de bord de mer.
- Dans un lieu où de l'huile pour machines est utilisée en grande quantité.
- Dans un endroit habituellement exposé à un vent fort tel qu'une zone de bord de mer.
- Dans un lieu sujet à des émanations de gaz sulfureux, notamment une station thermale.
- Dans un bateau ou une grue mobile.
- En milieu acide ou alcalin (près de sources chaudes, d'une usine de produits chimiques ou d'un endroit sujet à des émissions dues à la combustion). De la corrosion pourrait se former sur l'ailette en aluminium et le tuyau en cuivre de l'échangeur de chaleur.
- N'installez pas le climatiseur près d'un obstacle (évent d'aération, du matériel d'éclairage, etc.) qui perturbe la circulation de l'air de refoulement. (Une circulation d'air irrégulière risque d'affecter le bon fonctionnement ou de désactiver certains dispositifs).
- N'utilisez pas le climatiseur à des fins particulières, comme la conservation de nourriture, d'instruments de précision ou d'objets d'art, ou dans un lieu d'élevage d'animaux ou de culture de plantes. (Cela peut dégrader la qualité des matériaux conservés).
- N'installez pas le climatiseur sur un objet qui doit être préservé de l'humidité (de la condensation pourrait s'écouler de l'unité intérieure à un taux d'humidité de 80% ou plus lorsque l'orifice d'évacuation est obstrué.)
- Dans un lieu où du solvant organique est utilisé.
- Près d'une porte ou d'une fenêtre exposée à l'humidité de l'air extérieur.
De la condensation peut se former sur le climatiseur.
- Dans un lieu où un vaporisateur spécial est utilisé.

Attention au bruit et aux vibrations

- N'installez pas le climatiseur dans un endroit où le bruit du fonctionnement de l'unité extérieure ou son évacuation d'air chaud gênent votre voisinage.
- Installez le climatiseur sur une base solide et stable évitant la transmission du bruit de fonctionnement, d'échos et de vibrations.
- Si une unité intérieure fonctionne, il est possible que d'autres unités intérieures éteintes émettent des sons.

9 Spécifications

| Modèle | Niveau de pression sonore (dB(A)) | | Poids (kg) |
|----------------|-----------------------------------|-----------|------------|
| | Refroidissement | Chauffage | |
| RAV-HM701CTP-E | * | * | 23 |

* En dessous de 70 (dB(A))

Informations sur les exigences en matière d'écoconception. (Règlement (EU) 2016/2281)
<http://ecodesign.toshiba-airconditioning.eu/en>

Déclaration de conformité

Fabricant: CARRIER AIR CONDITIONING (THAILAND) CO., LTD.
144/9 MOO 5, BANGKADI INDUSTRIAL PARK, TIVANON ROAD,
TAMBOL BANGKADI, AMPHUR MUANGPATHUMTHANI,
PATHUMTHANI 12000, THAILAND

Titulaire du TCF: Carrier RLC Europe S.A.S
Immeuble Le Cristalia 3 rue Joseph Monier
92500 Rueil-Malmaison FRANCE

Déclare par la présente que le matériel décrit ci-dessous :

Dénomination générale: Climatiseur

Modèle/type: RAV-HM701CTP-E

Nom commercial: Climatiseur série / Super inverseur numérique série Inverseur numérique

Est conforme aux clauses de la Directive « Machines » (Directive 2006/42/EC) et aux réglementations transposées en loi nationale

Nom: Ekkalak Laksanasamrith
Fonction: Directeur principal, service Assurance qualité
Date: 23 février 2026
Lieu de délivrance: Thaïlande

REMARQUE

Cette déclaration devient nulle et non avenue si des modifications techniques ou opérationnelles sont introduites sans le consentement du fabricant.

Déclaration de conformité

Fabricant: CARRIER AIR CONDITIONING (THAILAND) CO., LTD.
144/9 MOO 5, BANGKADI INDUSTRIAL PARK, TIVANON ROAD,
TAMBOL BANGKADI, AMPHUR MUANGPATHUMTHANI,
PATHUMTHANI 12000, THAILAND

Titulaire du TCF: Carrier Solutions UK Ltd.
Porsham Close, Belliver Industrial Estate,
PLYMOUTH, Devon,
PL6 7DB, Royaume-Uni

Déclare par la présente que le matériel décrit ci-dessous :

Dénomination générale: Climatiseur

Modèle/type: RAV-HM701CTP-E

Nom commercial: Climatiseur série / Super inverseur numérique série Inverseur numérique

Conforme aux dispositions de la réglementation de 2008 relative à la fourniture de machines (sécurité)

Nom: Ekkalak Laksanasamrith
Fonction: Directeur principal, service Assurance qualité
Date: 23 février 2026
Lieu de délivrance: Thaïlande

REMARQUE

Cette déclaration devient nulle et non avenue si des modifications techniques ou opérationnelles sont introduites sans le consentement du fabricant.

CARRIER AIR CONDITIONING (THAILAND) CO., LTD.

144/9 MOO 5, BANGKADI INDUSTRIAL PARK, TIVANON ROAD, TAMBOL BANGKADI, AMPHUR MUANGPATHUMTHANI, PATHUMTHANI 12000, THAILAND

1115653840A