

# TOSHIBA

R32

**INVERTER**

FRANÇAIS

## MANUEL D'INSTALLATION CLIMATISEUR (TYPE SPLIT)

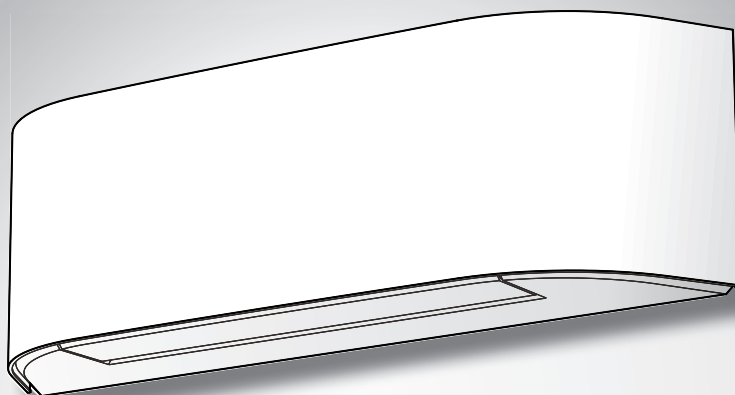

Scannez le CODE QR pour accéder au manuel d'installation et du propriétaire sur le site web.

<https://www.toshiba-carrier.co.th/manuals/default.aspx>

Les manuels sont disponibles en BG/CS/DA/DE/EL/EN/ES/ET/FI/FR/HR/HU/IT/LT/LV/NL/NO/PL/PT/RO/RU/SK/SL/SV.











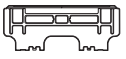
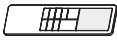





**Unité intérieure (Type Multiple)**  
**RAS-M07N4KVRG-E1**

**Unité intérieure (Type Simple)**  
**RAS-B10N4KVRG-E2**  
**RAS-B13, 16N4KVRG-E1**

**Unité extérieure**  
**RAS-10, 13, 16P2AVSG-E**

# ACCESSOIRES ET ELEMENTS D'INSTALLATION

| Unité Intérieure |   |     |   |
|------------------|---|-----|---|
| No.              | Noms des pièces   | No. | Noms des pièces   |
| ①                | <br>Plaque d'installation × 1  | ②   | <br>Télécommande sans fil × 1                           |
| ③                | <br>Batterie × 2   | ④   | <br>Support de télécommande × 1                         |
| ⑤                | <br>Filtre ultra-pur × 2   | ⑥   | <br>Vis de montage × 10                                 |
| ⑦                | <br>Vis à bois à tête plate × 2  | ⑧   | <br>Vis × 2   |
| ⑨                | <br>Manuel du Propriétaire × 1   | ⑩   | <br>Manuel d'Installation × 1                          |
| ⑪                | <br>Tissu décoratif (gris foncé) × 1<br>Tissu décoratif (gris clair) × 1 | ⑫   | <br>Étiquette B × 2 (pour le Modèle multi)             |
| ⑬                | <br>Manuel de Sécurité × 1   | ⑭   | <br>Manuel de Service et d'Informations sur le R32 × 1 |

| Unité Extérieure |   |
|------------------|---|
| No.              | Noms des pièces   |
| ⑮                | <br>Raccord d'évacuation × 1 |

## ● Filtre à air

Nettoyez-les toutes les 2 semaines.

1. Ouvrez la grille d'entrée d'air.
2. Retirez les filtres à air.
3. Aspirez ou nettoyez les filtres, puis séchez-les.
4. Réinstallez les filtres à air et fermez la grille d'admission d'air.

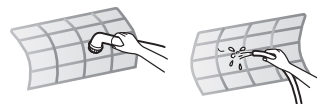
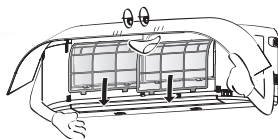

## ● Filtre

Entretien et durée de vie

Nettoyez tous les 3 à 6 mois lorsque la poussière a collé ou recouvert le filtre.

1. Il est conseillé d'utiliser un aspirateur pour éliminer les poussières collées ou profondément incrustées dans le filtre ou d'utiliser le ventilateur pour chasser la poussière hors du filtre.
2. Si nécessaire, nettoyez le filtre à l'eau claire et l'exposer 3 ou 4 heures au soleil ou à l'air libre, jusqu'à ce qu'il soit totalement sec.  
Sinon, utiliser un sèche-cheveux. Il faut cependant noter que laver le filtre à l'eau peut réduire les performances du filtre.
3. Remplacer tous les 2 ans ou moins. (Contacter votre revendeur pour acheter un nouveau filtre) (P/N : RB-A622DA)

**Remarque:** La durée de vie du filtre dépend du niveau d'impuretés du milieu d'utilisation. Vous devrez probablement nettoyer et remplacer le filtre plus souvent en cas de niveaux élevés d'impuretés. Dans tous les cas, Nous vous recommandons d'utiliser des filtres complémentaires qui vous permettront d'optimiser les effets purifiants et désodorisants de votre climatiseur.

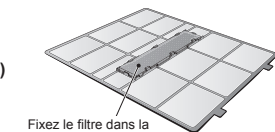
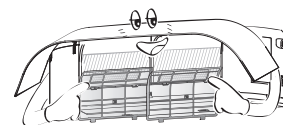

Fixez le filtre dans la position prévue pour le filtre à air

## ● Tissu décoratif

Entretien et durée de vie

- Nettoyez le tissu lorsqu'il est obstrué ou recouvert de poussières.
- Prenez de grandes précautions lors du nettoyage du tissu décoratif.
- Passez l'aspirateur sur le tissu décoratif à l'aide d'un embout à brosse douce servant à nettoyer les meubles ou les rideaux.
- En cas de salissures importantes sur le tissu décoratif, veuillez le confier à une blanchisserie pour un nettoyage à sec ou le laver à la main avec de l'eau chaude et séparément des autres vêtements (pour éviter les taches de couleur), puis faites-le sécher à l'ombre.

**Remarque:**

- Éteignez le climatiseur en appuyant sur 'OFF' et débranchez-le avant de retirer la grille et le tissu décoratif.
- Assurez-vous que le tissu décoratif est complètement sec avant de réinstaller la grille.
- Ne mettez pas le tissu décoratif dans le lave-vaisselle, le lave-linge, le sèche-linge, le four, le four à micro-ondes ou à proximité d'une flamme nue.

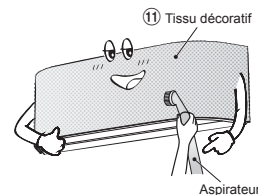

⑪ Tissu décoratif

Aspirateur

# PLAN D'INSTALLATION DES UNITÉS INTÉRIURE ET EXTÉRIURE

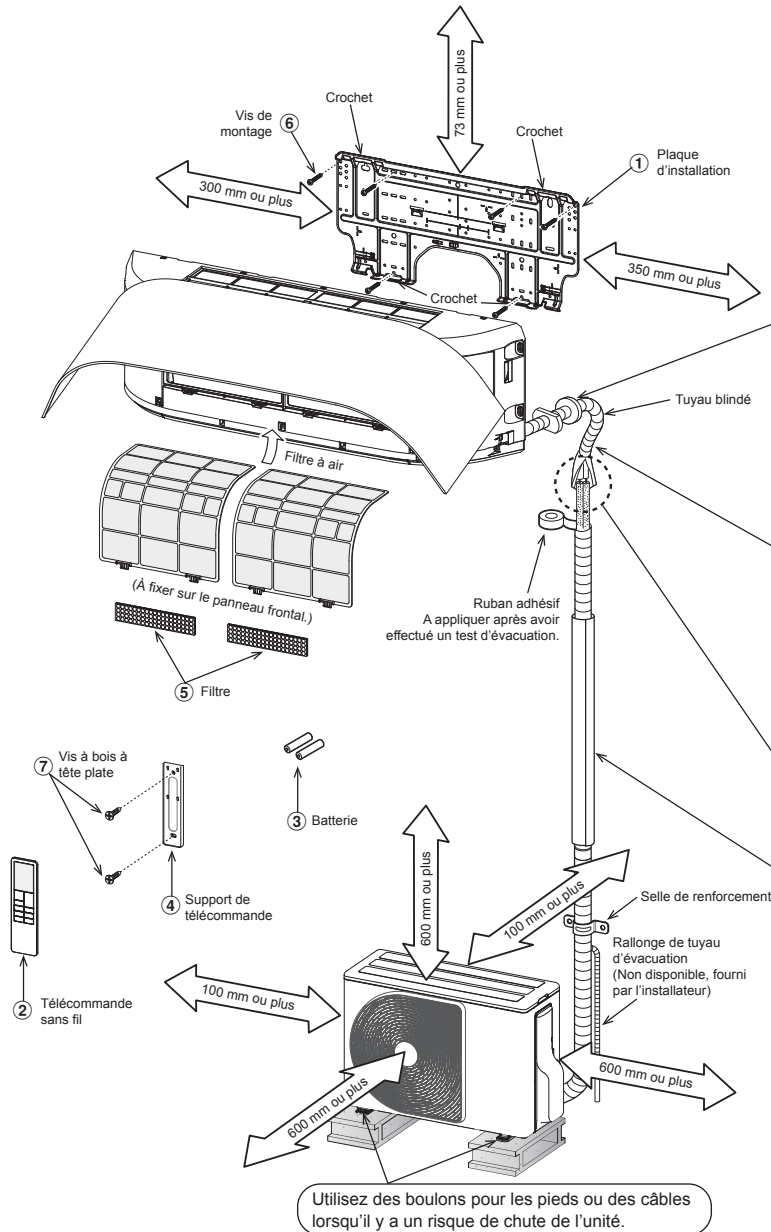

Pour la tuyauterie derrière à gauche et en bas à gauche

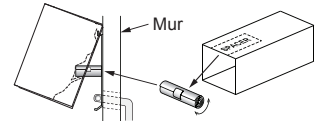

Coupez un morceau de la boîte d'emballage de l'unité intérieure pour faire une SPACER. Enroulez et insérez l'entretoise entre l'unité extérieure et le mur pour incliner celle-ci pour qu'elle fonctionne mieux.

La tuyauterie auxiliaire peut être raccordée derrière à gauche, derrière à droite, en bas à droite ou en bas à gauche.

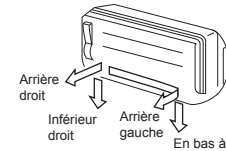

Ne laissez pas le tuyau de vidange se relâcher.

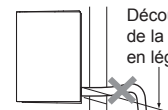

Veillez à ce que le tuyau de vidange soit incliné vers le bas.

La connexion évasée doit être installée à l'extérieur.

La tuyauterie de réfrigérant doit être protégée des dommages physiques. Installez une gaine en plastique ou équivalent.

Isoler les tuyaux de réfrigérant séparément avec l'isolant, et non ensemble.

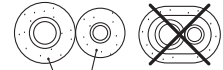

Mousse de polyéthylène résistante à la chaleur

## Pièces d'installation en option

| Référence de pièce | Nom des pièces  | Quantité           |
|--------------------|---|--------------------|
| A                  | Tuyauterie de réfrigérant<br>Côté liquide : Ø6,35 mm<br>Côté gaz : Ø9,52 mm<br>(Pour 07k, 10k, 13k)<br>: Ø12,70 mm<br>(Pour 16k)                                      | Un de chaque sorte |
| B                  | Matériau d'isolation du tuyau<br>(mousse en polyéthylène, de 6 mm d'épaisseur)<br>(Pour 07k, 10k, 13k)<br>(mousse en polyéthylène, de 8 mm d'épaisseur)<br>(Pour 16k) | 1                  |
| C                  | Mastic, bandes PVC  | Un de chaque sorte |

## Fixation des boulons de l'unité extérieure

- Fixez l'unité extérieure à l'aide des boulons et des écrous de fixation si l'appareil doit être exposé à un vent violent.
- Utilisez des boulons d'ancrage et des écrous de Ø8 mm ou de Ø10 mm.
- S'il est nécessaire de purger l'eau de dégivrage, fixez le raccord d'évacuation (15) à la plaque inférieure de l'unité extérieure avant de l'installer.

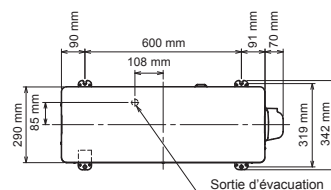

※ Lors de l'utilisation d'une unité extérieure multi-systèmes, référez-vous au Manuel d'installation fourni avec le modèle concerné.

# UNITÉ INTÉRIEURE

## Endroit d'installation

- Un lieu qui conserve des espaces autour de l'unité intérieure comme indiqué sur le schéma.
- Un lieu sans obstacle à proximité de l'entrée et de la sortie d'air.
- Un lieu permettant d'installer facilement la tuyauterie de l'unité extérieure.
- Un lieu qui permet l'ouverture du panneau avant.
- L'unité intérieure doit être installée à au moins 2,5 m de hauteur. Veuillez également à ne pas rien placer sur le dessus de l'unité intérieure.

### ATTENTION

- Éviter l'exposition directe au soleil du récepteur sans fil de l'unité intérieure.
- Le microprocesseur de l'unité intérieure ne doit pas être trop proche de sources de bruit RF. (Pour en savoir davantage, consultez le Manuel du Propriétaire.)

## Télécommande

- Un lieu où il n'y a pas d'obstacles tels qu'un rideau qui pourrait bloquer le signal de l'unité intérieure.
- N'installez pas la télécommande dans un endroit exposé à la lumière directe du soleil ou à proximité d'une source de chaleur telle qu'un poêle.
- Maintenez la télécommande à au moins 1 m du téléviseur ou de l'équipement stéréo le plus proche. (Cela est nécessaire pour éviter des distorsions d'image ou des interférences sonores.)
- L'emplacement de la télécommande doit être déterminé comme indiqué ci-dessous.

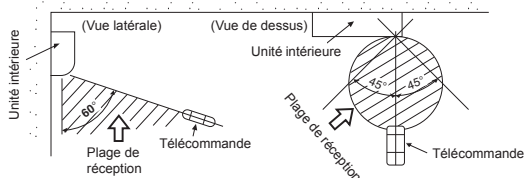

## Découpe d'un orifice et montage de la plaque d'installation

### Découpe d'un orifice

Lors de l'installation du tuyau réfrigérant de l'arrière.

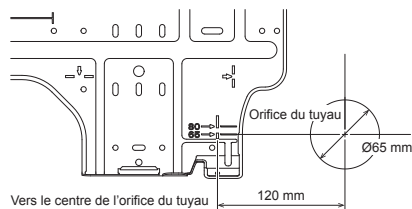

1. Après avoir déterminé l'emplacement du trou du tube sur la plaque de montage (➔), percez l'ouverture du tube (Ø65 mm) légèrement inclinée vers le bas vers le côté extérieur.

### REMARQUE

- Si vous percez un mur contenant des tiges métalliques, une grille métallique ou une plaque métallique, veuillez à utiliser un anneau de bordure d'orifice de tuyau vendu séparément.

## Montage de la plaque d'installation

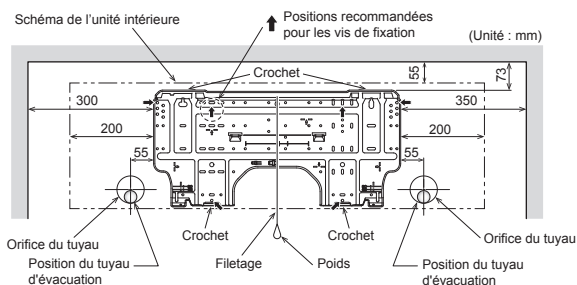

## Dégagements sous l'unité intérieure

- Dégagements pour la plage de déplacement de la grille d'admission d'air et le volet horizontal en fonctionnement au-dessus d'une tringle à rideaux, d'un encadrement de fenêtre ou d'autres objets.

(Unité : mm)

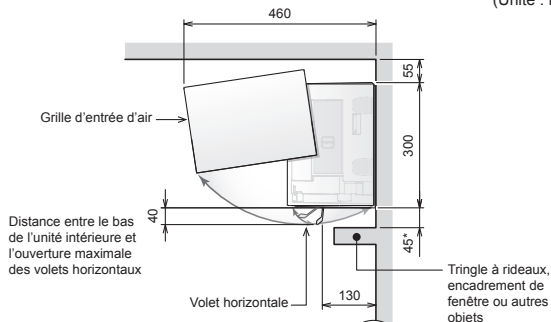

### ATTENTION

- L'espace entre l'unité intérieure et une tringle à rideaux, un encadrement de fenêtre ou autres objets doit être de 45 mm ou plus.
- Si l'espace est inférieur à 45 mm, l'ouverture et la fermeture de la grille d'admission d'air et du volet horizontal peuvent être entravées.
- Toutefois, aucun objet ne doit se trouver devant la sortie d'air. Cela bloquerait la direction du flux d'air et diminuerait les performances.

## Lorsque la plaque d'installation est montée directement sur le mur

1. Fixez la plaque d'installation sur le mur en la vissant dans les parties supérieure et inférieure pour accrocher l'unité intérieure.
2. Pour monter la plaque d'installation sur un mur de béton avec les chevilles d'ancrage, les utiliser comme représenté ci-dessous.
3. Installez la plaque d'installation horizontalement dans le mur.

### ATTENTION

Lorsque vous installez la plaque d'installation avec une vis de montage, n'utilisez pas le trou du boulon d'ancrage. Sinon, l'unité risque de tomber et d'entraîner des blessures et des dommages matériels.

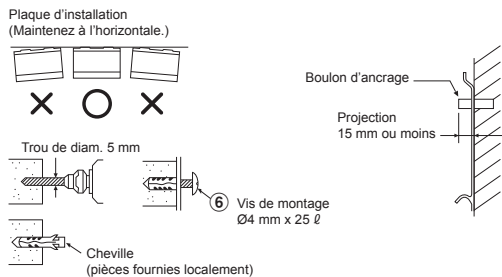

### ATTENTION

Le fait de ne pas fixer fermement l'unité peut entraîner des blessures corporelles et des dommages matériels en cas de chute de l'unité.

- En cas de mur en plâtre, en brique, en ciment ou autre, faites des trous de 5 mm de diamètre dans le mur.
- Insérez des chevilles adaptées aux vis de montage ⑥.

### REMARQUE

- Fixez les quatre coins et les parties inférieures de la plaque d'installation avec les 4 à 6 vis de montage.

# Installation de la tuyauterie et du tuyau de vidange

## Mise en forme de la tuyauterie et du tuyau d'évacuation

- La rosée entraîne un problème de machine, aussi veillez à isoler les deux tuyaux de raccordement. (Utilisez de la mousse de polyéthylène comme matériau isolant.)
- Le raccordement des tuyaux peut être réalisé dans les sens suivants.

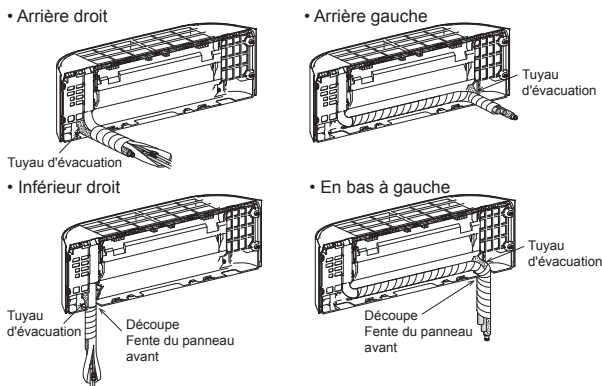
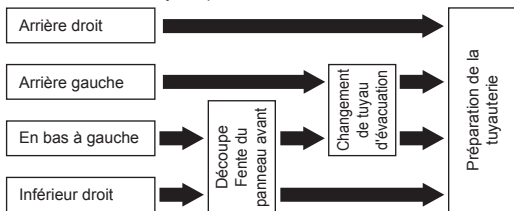

- Découpe de la fente du panneau avant**
  - Découpez la fente en bas à gauche ou en bas à droite du panneau avant pour le raccordement en bas à gauche ou en bas à droite à l'aide d'une scie à chantourner.
- Changement de tuyau d'évacuation**
  - Par défaut d'usine, le tuyau d'évacuation est installé sur le côté droit.
  - Pour raccorder la tuyauterie en bas en direction de la gauche et derrière en direction de la gauche, il est nécessaire de changer le tuyau d'évacuation et le bouchon d'évacuation.

### Comment découper le panneau avant

- Pour raccorder la tuyauterie au côté inférieur, le panneau avant doit être découpé.
- Retirez le panneau avant en retirant les 2 vis de fixation puis retirez prudemment le panneau avant du corps principal.
- ⚠ Veillez à ce que la grille d'admission d'air ne puisse pas chuter, sous peine de provoquer des blessures corporelle ou des dommages matériels.

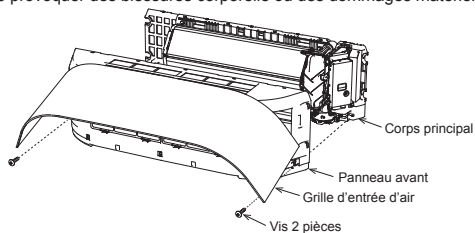

- Les marquages pour la découpe sont indiqués à l'intérieur du panneau avant aux endroits suivants.

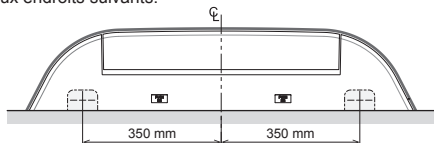

- Coupez le tuyau existant depuis l'intérieur du panneau avant à l'aide d'une scie à chantourner ou un outil équivalent.
- Les bavures de plastique résultant du processus de découpe doivent être retirées à l'aide d'une lime demi-ronde ou un outil équivalent.

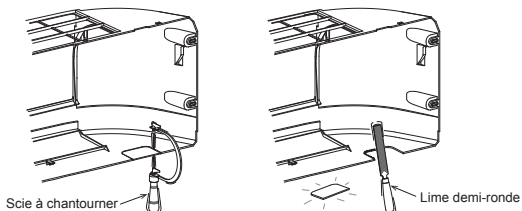

## ATTENTION

Lors de la découpe du panneau avant, faites attention aux outils de découpe et aux bordures coupantes du plastique. Ils pourraient occasionner des blessures.

### Comment retirer le tuyau d'évacuation

- Retirez les vis de fixation du bloc LED puis le tirer hors du corps principal.
- Retirez les 2 vis de fixation du bac d'évacuation puis retirez prudemment le bac d'évacuation du corps principal.

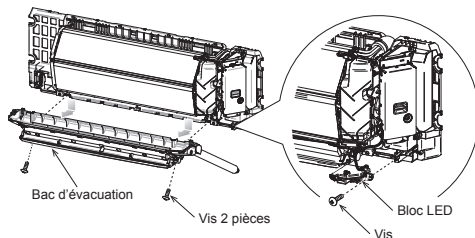

- Pour retirer le tuyau d'évacuation, retirez la vis de fixation du tuyau d'évacuation, faites pivoter la plaque en acier du tuyau d'évacuation pour le sortir du bac d'évacuation et tirez sur le tuyau d'évacuation.

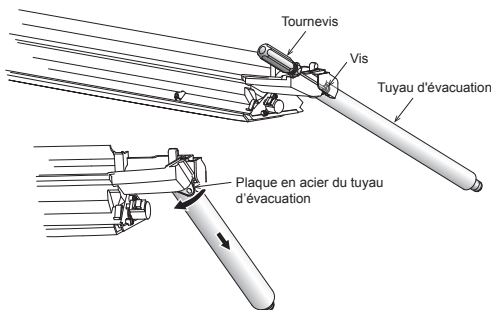

### Comment fixer le tuyau d'évacuation

- Pour installer le tuyau d'évacuation, insérez fermement le tuyau d'évacuation jusqu'à ce que la pièce de raccordement entre en contact avec l'isolant thermique, fixez la plaque en acier du tuyau d'évacuation dans une position prédéterminée du bac d'évacuation puis fixez-le avec la vis d'origine.

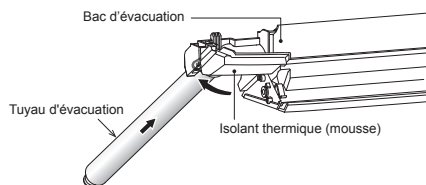

## ATTENTION

Lors du retrait ou de l'installation du tuyau d'évacuation, faites attention aux bordures coupantes de la plaque en acier. Les bordures peuvent occasionner des blessures.

### Comment retirer le bouchon d'évacuation

- Pincez le bouchon d'évacuation à l'aide d'une pince pointue et tirez.

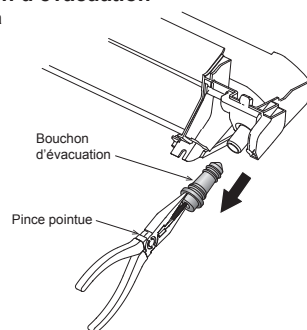

## Comment fixer le bouchon d'évacuation

- Insérez une clé hexagonale (diam. 4 mm) au centre de la tête.

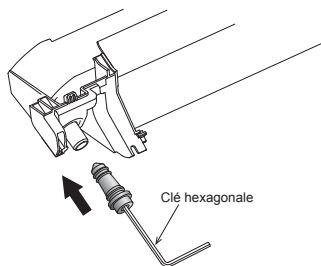

- Insérez fermement le bouchon d'évacuation.

N'appliquez pas d'huile de lubrification (huile pour machine réfrigérante) lors de l'insertion du bouchon d'évacuation. Cela provoquerait une détérioration et une fuite au niveau du bouchon d'évacuation.

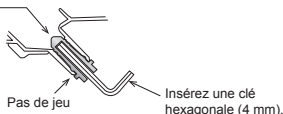

## ATTENTION

Insérez fermement le tuyau d'évacuation et le bouchon d'évacuation ; sinon, il y a un risque de fuite d'eau.

## Raccordement à gauche avec la tuyauterie

- Cintrez le tuyau de raccordement de manière à ce qu'il soit posé à 43 mm au-dessus de la surface du mur. Si le tuyau de raccordement est posé à plus de 43 mm au-dessus de la surface du mur, il se peut que l'unité intérieure soit posée de manière instable sur le mur. Lorsque vous cintrez le tuyau de raccordement, veillez à utiliser une cintreuse à ressort afin de ne pas écraser le tuyau.

## Cintrez le tuyau de raccordement sur un rayon de 30 mm.

Pour raccorder le tuyau après l'installation de l'unité (figure)

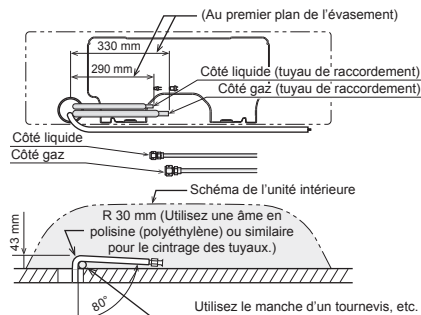

## REMARQUE

Si le tuyau est mal courbé, il se peut que l'unité intérieure soit posée de manière instable sur le mur. Après avoir fait passer le tuyau de raccordement à travers le trou du tuyau, connectez le tuyau de raccordement aux tuyaux auxiliaires et enroulez la bande de revêtement autour d'eux.

## ATTENTION

- Attachez fermement les tuyaux auxiliaires (deux), le câble d'alimentation et le câble de raccordement avec du ruban adhésif.

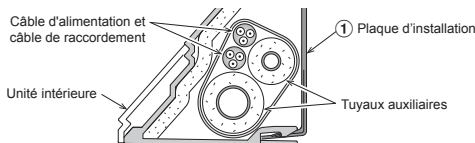

- Disposez les tuyaux avec soin de manière à ce qu'aucun tuyau ne dépasse de la plaque arrière de l'unité intérieure.
- Raccordez soigneusement les tuyaux auxiliaires et les tuyaux de raccordement entre eux et coupez le ruban isolant enroulé sur le tuyau de raccordement pour éviter de taper deux fois sur le joint ; en outre, scellez le joint avec le ruban en vinyle, etc.
- La rosée entraîne un problème de machine, aussi veillez à isoler les deux tuyaux de raccordement. (Utilisez de la mousse de polyéthylène comme matériau isolant.)
- Lorsque vous cintrez un tuyau, faites-le avec précaution pour ne pas l'écraser.

## Installation de l'unité intérieure

- Faites passer le tuyau par le trou dans le mur et accrochez l'unité intérieure sur la plaque d'installation aux crochets supérieurs.
- Faites pivoter l'unité intérieure vers la droite et la gauche pour confirmer qu'elle est bien accrochée à la plaque d'installation.
- Tout en appuyant l'unité intérieure sur le mur, accrochez-la à la partie inférieure de la plaque d'installation. Tirez l'unité intérieure vers vous pour confirmer qu'elle est bien accrochée à la plaque d'installation.

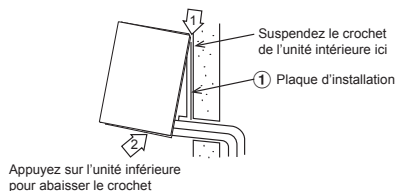

- Pour détacher l'unité intérieure de la plaque d'installation, tirez l'unité intérieure vers vous tout en poussant son fond vers le haut aux endroits indiqués.

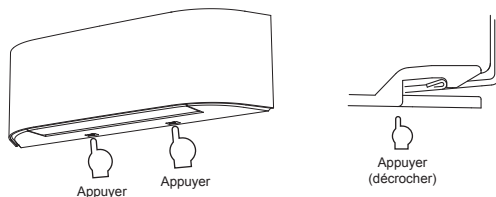

## ATTENTION

### MONTAGE DE L'UNITÉ INTÉRIEURE SUR LA PLAQUE D'INSTALLATION

- Il se peut que la partie inférieure de l'unité intérieure soit instable à cause de l'état des tuyauteries et que l'installateur ne puisse pas la fixer sur la plaque d'installation. Dans ce cas, utilisez les vis fournies pour fixer l'unité intérieure sur la plaque d'installation.
- En particulier, lorsque les tuyaux sont tirés hors du côté gauche, l'unité intérieure doit être vissée à la plaque d'installation.

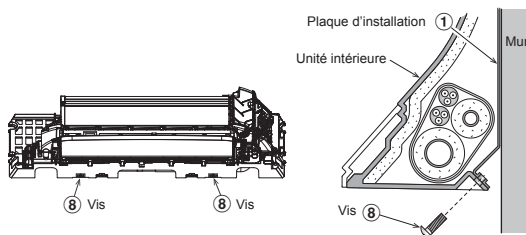

### MONTAGE DE L'UNITÉ INTÉRIEURE DIRECTEMENT SUR LE MUR

- Si le côté gauche ou droit de l'unité intérieure risque de flotter, les vis fournies doivent être utilisées pour fixer l'unité intérieure directement sur le mur à l'emplacement prédéfini.
- Si le mur est en parpaings, briques, béton ou similaire, déterminez la position des vis de montage sur le mur en utilisant les symboles (▶) sur le corps principal de l'unité principale, percez les trous et insérez des supports d'ancrage adaptés aux vis de fixation.

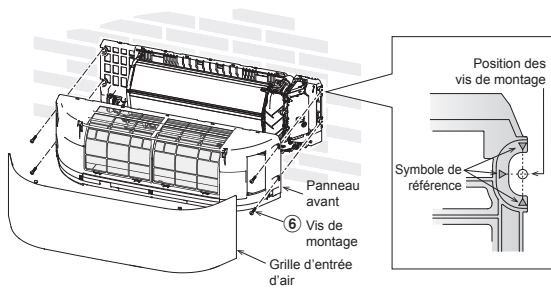

## Vidange

1. Acheminez le tuyau de vidange en suivant une pente descendante.

### REMARQUE

- L'orifice doit être réalisé en légère pente descendante du côté extérieur.

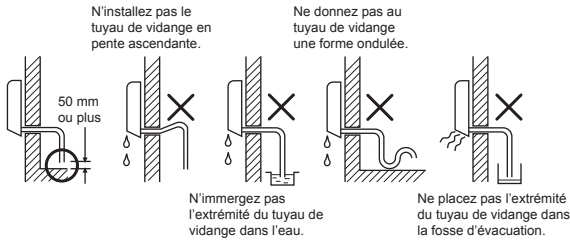

2. Mettez de l'eau dans le bac et assurez-vous que l'eau est évacuée par les portes.

3. Lorsque vous raccordez une rallonge de tuyau de vidange, isolez la pièce de raccordement de la rallonge de tuyau de vidange avec un tuyau blindé.

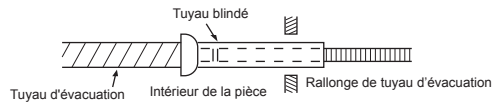

### ATTENTION

Disposez le tuyau de vidange de manière à garantir une évacuation correcte de l'unité.  
Une mauvaise vidange peut entraîner la formation de gouttes de rosée.

La structure de ce climatiseur est conçue pour évacuer l'eau de rosée collectée, qui se forme à l'arrière de l'unité intérieure, vers le bac d'évacuation. Par conséquent, ne rangez pas le cordon d'alimentation et les autres pièces à une hauteur supérieure au guide d'évacuation.

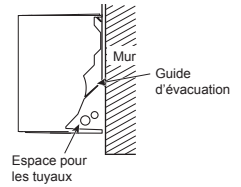

## UNITÉ EXTÉRIÈRE

### Endroit d'installation

- Un endroit qui procure de l'espace autour de l'unité extérieure comme indiqué sur le diagramme.
- Un endroit qui peut supporter le poids de l'unité extérieure et n'amplifie pas le niveau sonore et les vibrations.
- Un endroit tel que les voisins ne sont pas gênés par le bruit et les évacuations d'air.
- Un endroit qui n'est pas exposé à un vent fort.
- Un endroit libre de toute fuite de gaz combustible.
- Un endroit qui ne bloque aucun passage.
- Quand l'unité extérieure doit être installée sur un endroit élevé, s'assurer de stabiliser son support.
- La longueur admissible du tuyau de raccordement.

| Modèle                               | RAS-10P2AVSG-E            | RAS-13P2AVSG-E            | RAS-16P2AVSG-E            |
|--------------------------------------|---------------------------|---------------------------|---------------------------|
| Sans charge                          | Jusqu'à 15 m              | Jusqu'à 15 m              | Jusqu'à 15 m              |
| Longueur maximum                     | 20 m                      | 20 m                      | 20 m                      |
| Charge de réfrigérant supplémentaire | 16 - 20 m<br>(20 g / 1 m) | 16 - 20 m<br>(20 g / 1 m) | 16 - 20 m<br>(20 g / 1 m) |
| Charge de réfrigérant maximum        | 0,75 kg                   | 0,90 kg                   | 0,90 kg                   |

- La hauteur admissible du site d'installation de l'unité extérieure.

| Modèle          | RAS-10P2AVSG-E | RAS-13P2AVSG-E | RAS-16P2AVSG-E |
|-----------------|----------------|----------------|----------------|
| Hauteur maximum | 12 m           | 12 m           | 12 m           |

- Un endroit tel que l'eau de drainage ne cause aucun problèmes
- Un endroit où il peut être installé horizontalement.

### Précautions à prendre pour ajouter du réfrigérant

Utilisez une balance ayant une précision d'au moins 10 g par trait de graduation lorsque vous ajoutez du réfrigérant.

N'utilisez pas une balance de salle de bain ou tout autre instrument similaire.

### ATTENTION

Si l'unité extérieure est installée dans un endroit où l'eau de vidange pourrait provoquer des dommages, scellez hermétiquement le point de fuite d'eau avec un adhésif en silicone ou un produit de calfatage.

### Précautions à prendre pour l'installation dans les régions sujettes aux chutes de neige et aux températures froides

- Ne pas utiliser le raccord d'évacuation fourni pour l'évacuation de l'eau. L'eau doit être évacuée directement depuis les orifices d'évacuation.
- Afin de protéger l'unité extérieure de l'accumulation de neige, installer une structure de surélévation et fixer un capot et une plaque de protection contre la neige.
- \* Ne pas utiliser pas de conception à double-étage.

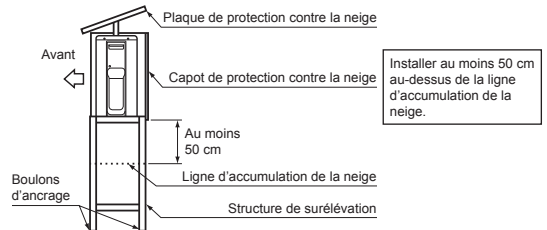

### ATTENTION

1. Installer l'unité extérieure sans que rien ne bloque l'évacuation d'air.
2. Quand l'unité extérieure est installée sur un endroit toujours exposé à un grand vent comme une côte maritime ou l'étage élevé d'un immeuble, protéger l'opération normale du ventilateur avec un conduit ou un bouclier coupe vent.
3. Dans les zones de grand vent, choisir un emplacement d'installation de façon à ce que le vent ne puisse pas pénétrer dans l'unité.
4. L'installation dans l'un des endroits suivants peut être à l'origine de problèmes.

Ne pas installer l'appareil dans de tels endroits.

- Un endroit souillé d'huile de machine.
- Un endroit salin comme une côte.
- Un endroit où l'air est rempli de gaz sulfure.
- Un endroit des ondes de haute fréquence risquent d'être générées par des équipements audio, des matériels à souder et des équipements médicaux.

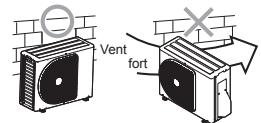

## Évacuation de l'eau

- Des trous sont prévus sur la plaque de base de l'unité extérieure afin de garantir que l'eau de dégivrage produite pendant le fonctionnement de chauffage est évacuée efficacement.
- Si une évacuation centralisée est nécessaire lors de l'installation de l'unité sur un balcon ou un mur, suivez les étapes ci-dessous pour évacuer l'eau.

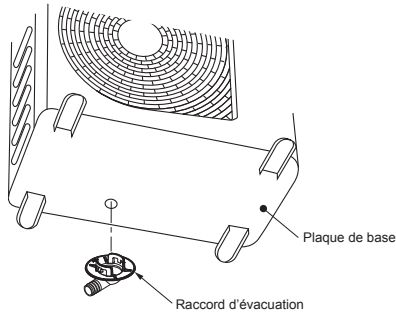

- Installez le raccord d'évacuation et un tuyau d'évacuation disponible dans le commerce (d'un diamètre intérieur de 16 mm), et évacuez l'eau. (Pour connaître l'emplacement du raccord d'évacuation, reportez-vous au schéma d'installation des unités intérieures et extérieures.)
- Vérifiez que l'unité extérieure est horizontale, et acheminez le tuyau d'évacuation à un angle incliné vers le bas tout en vous assurant qu'il est bien raccordé.

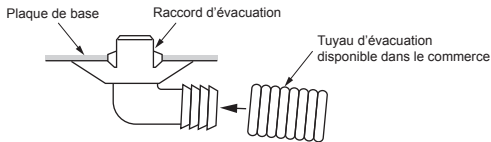

N'utilisez pas un tuyau d'arrosage ordinaire, mais un tuyau pouvant s'aplatir et éviter l'écoulement de l'eau.

## Connexion du tuyau réfrigérant

### Évasement

- Coupez le tuyau avec un coupe-tubes.



- Insérer un raccord conique dans le tuyau et évaser le tuyau.

- Marge de projection au cours de l'évasement : **A (Unité : mm)**

**RIDGID** (type embrayage)

| Diam. extérieur du tuyau en cuivre | Outil utilisé  | Outil traditionnel utilisé |
|------------------------------------|----------------|----------------------------|
| Ø6,35                              | 0 à 0,5        | 1,0 à 1,5                  |
| Ø9,52                              | 0 à 0,5        | 1,0 à 1,5                  |
| Ø12,70                             | 0 à 0,5        | 1,0 à 1,5                  |
| Épaisseur des tuyaux               | 0,8 mm ou plus |                            |

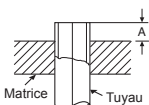

**IMPERIAL** (type écrou papillon)

| Diam. extérieur du tuyau en cuivre | Outil utilisé  |
|------------------------------------|----------------|
| Ø6,35                              | 1,5 à 2,0      |
| Ø9,52                              | 1,5 à 2,0      |
| Ø12,70                             | 2,0 à 2,5      |
| Épaisseur des tuyaux               | 0,8 mm ou plus |

### ATTENTION

- Ne rayez pas la surface intérieure de la partie évasée lors de l'ébavurage.
- Si la surface intérieure de la partie évasée est rayée, une fuite de gaz réfrigérant risque de se produire.

## Étanchéité du raccord

Alignez les centres des tuyaux de raccordement et serrez l'écrou d'évasement aussi loin que possible avec les doigts. Puis serrez l'écrou à l'aide d'une clé et d'une clé dynamométrique comme sur l'illustration.

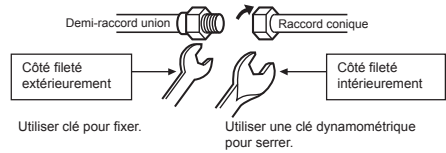

### ATTENTION

Ne pas provoquer trop de torsion. Sinon, l'écrou pourrait se casser dans certaines conditions.

(Unité : N·m)

| Diam. extérieur du tuyau en cuivre | Couple de serrage         |
|------------------------------------|---------------------------|
| Ø6,35 mm                           | 14 à 18 (1,4 à 1,8 kgf·m) |
| Ø9,52 mm                           | 30 à 42 (3,0 à 4,2 kgf·m) |
| Ø12,70 mm                          | 50 à 62 (5,0 à 6,2 kgf·m) |

- Couple de serrage des raccords des tuyaux évasés**

La pression du fluide R32 est supérieure à celle du fluide R22 (environ 1,6 fois). Par conséquent, à l'aide d'une clé dynamométrique, serrez fermement les sections de raccordement du tuyau (évasé reliant les unités intérieure et extérieure) jusqu'à ce que vous atteigniez le couple de serrage spécifié. Des raccords incorrects risquent de causer une fuite de gaz, mais également des troubles du cycle de réfrigération.

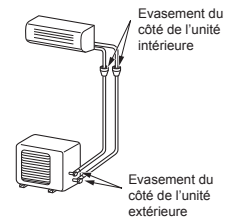

## Évacuation

Après le raccordement de la tuyauterie à l'unité intérieure, vous pouvez effectuer la purge de l'air en une seule fois.

### PURGE DE L'AIR

Evacuer l'air dans les tuyaux de connexion et l'unité intérieure à l'aide de la pompe d'évacuation. Ne pas utiliser le réfrigérant dans l'unité extérieure.

Pour plus de détails, voir le manuel de la pompe d'évacuation.

### Utilisation de la pompe à vide

Veillez à utiliser une pompe à vide disposant d'une fonction de prévention de contre courant pour que l'huile interne de la pompe ne reflue pas dans les tuyaux du climatiseur lorsque la pompe s'arrête.

(Si l'huile de la pompe à vide pénètre dans le climatiseur utilisant le fluide R32, cela risque d'engendrer des troubles du cycle de réfrigération.)

- Raccordez le tuyau de chargement de la valve multiple au port de service de la valve compacte du côté du gaz.
- Raccordez le tuyau de chargement à la buse de la pompe à vide.
- Ouvrez complètement la poignée de basse pression de la valve multiple.
- Actionnez la pompe à vide pour commencer l'évacuation. Effectuez l'évacuation pendant environ 15 minutes si la longueur du tuyau est de 20 mètres. (15 minutes pour 20 mètres) (en supposant un débit de la pompe de 27 litres par minute) Puis vérifiez que l'indication du manovacuomètre est égale à  $-101$  kPa ( $-76$  cmHg).
- Fermez la poignée de basse pression de la valve multiple.
- Ouvrez entièrement la tige de manoeuvre des valves compactes (du côté du gaz et du côté du liquide).
- Retirez le tuyau de chargement de la port service.
- Serrez les capuchons des valves compactes.

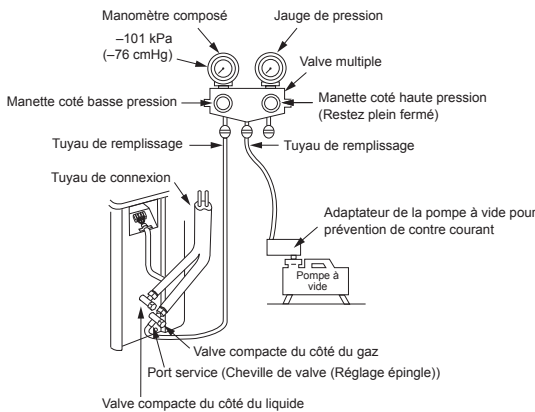

### ATTENTION

#### • GARDER EN MEMOIRE 7 POINTS IMPORTANTS EN CE QUI CONCERNE LA TUYAUTERIE.

- Eviter les poussières et l'humidité (dans les tuyaux de connexion).
- Bien serrer les connexions (entre les tubes et l'unité).
- Evacuer l'air dans les tuyaux de connexion en utilisant la POMPE À VIDE.
- Vérifier les fuites de gaz (points de connexion).
- Vérifiez, avant l'utilisation, que toutes les valves compactes soient complètement ouvertes.
- Les raccords mécaniques réutilisables et les joints évasés ne sont pas autorisés à l'intérieur. Si des raccords mécaniques sont réutilisés à l'intérieur, les pièces d'étanchéité doivent être remplacées. Si des joints évasés sont réutilisés à l'intérieur, la partie évasée doit être ne réutiliser.
- Ne faites pas fonctionner le climatiseur en l'absence de réfrigérant dans le système.

## Précautions concernant le manieiment des vannes

- Ouvrir entièrement la tige de manoeuvres en la tournant vers l'extérieur mais n'essayez pas de l'ouvrir au-delà de la butée.

| Taille du tuyau de la valve compacte | Taille de la clé hexagonale |
|--------------------------------------|-----------------------------|
| 12,70 mm et de plus petite taille    | A = 4 mm                    |
| 15,88 mm                             | A = 5 mm                    |

### Processus de purge

- Arrêtez le climatiseur.
- Raccordez le tuyau de chargement de la valve multiple au port de service de la valve compacte du côté du gaz.
- Allumez le climatiseur en fonctionnement du refroidissement plus de 10 minutes.
- Vérifiez que la pression de fonctionnement du système est une valeur normale. (Réf. avec spécifications du produit)
- Libérez le capuchon de la tige de manoeuvre des deux robinets de service.
- Utilisez la clé hexagonale pour fermer complètement la tige de manoeuvre du côté liquide. (\*Assurez-vous qu'il n'y a pas d'entrée d'air dans le système)
- Continuez à faire fonctionner le climatiseur jusqu'à ce le manomètre tombe dans la plage de  $0,5 - 0$  kgf/cm<sup>2</sup>.
- Utilisez la clé hexagonale pour fermer complètement la tige de manoeuvre du côté gaz. Et éteignez ensuite immédiatement le climatiseur.
- Retirez le manomètre de l'orifice de service de la valve compacte.
- Serrez fermement la tige de manoeuvre des deux robinets de service.

### ATTENTION

Il convient de vérifier l'état de fonctionnement du compresseur pendant le processus de purge. Aucun son anormal ne doit être émis, hormis des vibrations.

Si une anomalie survient, éteignez immédiatement le climatiseur.

- Serrer fermement le capuchon de la tige de manoeuvre avec le couple indiqué dans le tableau suivant :

| Capuchon                         | Taille du capuchon (H) | Couple                          |
|----------------------------------|------------------------|---------------------------------|
| Capuchon de la tige de manoeuvre | H17 - H19              | 14~18 N·m<br>(1,4 à 1,8 kgf·cm) |
|                                  | H22 - H30              | 33~42 N·m<br>(3,3 à 4,2 kgf·cm) |
| Capuchon du port d'entretien     | H14                    | 8~12 N·m<br>(0,8 à 1,2 kgf·cm)  |
|                                  | H17                    | 14~18 N·m<br>(1,4 à 1,8 kgf·cm) |

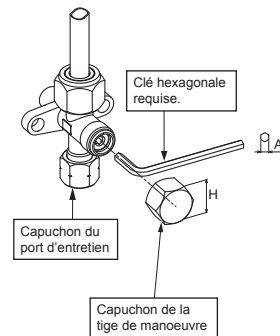

# TRAVAUX ÉLECTRIQUES

| Modèle                            | RAS-M07N4KVRG-E1                                     | RAS-B10N4KVRG-E2 | RAS-B13N4KVRG-E1 | RAS-B16N4KVRG-E1                                     |
|-----------------------------------|--|------------------|------------------|--|
| Alimentation électrique           | 50Hz, 220 – 240V Monophasé                           |                  |                  |  |
| Intensité d'utilisation maximale  | 4,50A  | 6,20A            | 8,00A            | 9,50A  |
| Intensité nominale du disjoncteur | 10A  | 10A              | 10A              | 16A  |
| Câble d'alimentation              | H07RN-F ou 60245 IEC66 (1,0 mm <sup>2</sup> ou plus) |                  |                  | H07RN-F ou 60245 IEC66 (1,5 mm <sup>2</sup> ou plus) |
| Câble de raccordement             |  |                  |                  |  |

## Unité intérieure

Le câblage du câble de raccordement peut être effectué sans retirer le panneau avant.

- Retirez la grille d'entrée d'air.
- Ouvrez la grille d'entrée d'air en la soulevant et en la tirant vers vous.
- Retirez le couvercle du terminal et le serre-fils.
- Insérez le câble de raccordement (en accord avec les règles locales) dans l'orifice pour le tuyau dans le mur.
- Tirez le câble de raccordement à travers l'ouverture pour câble du panneau arrière afin qu'il dépasse de 20 cm environ par rapport à l'avant.
- Entièrement insérez le câble de raccordement dans le bloc terminal et le fixez fermement avec des vis.
- Torque de serrage : 1,2 N·m (0,12 kgf·m)
- Fixez le câble de raccordement avec l'attache du cordon.
- Fixez le couvre borne, la bague de réduction de la plaque arrière et la grille d'entrée d'air sur l'unité intérieure.

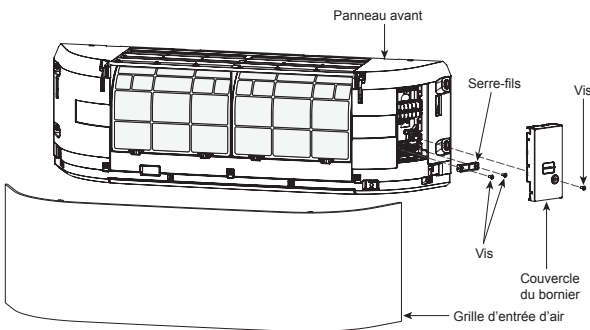

## Unité extérieure

- Retirez le couvercle de la valve, le couvercle des parties électriques et l'attache du cordon de l'unité extérieure.
- Connectez le câble de raccordement au terminal identifié par les numéros correspondants sur le bloc terminal de l'unité intérieure et extérieure.
- Insérez le cordon d'alimentation et le câble de raccordement dans le bloc terminal et le fixez-le fermement avec des vis.
- Utilisez un ruban en vinyle, etc. pour isoler les cordons inutilisés. Positionnez-les de manière à ce qu'ils ne touchent aucune partie électrique ou métallique.
- Fixez le cordon d'alimentation et le câble de raccordement avec l'attache du cordon.
- Fixez le couvercle des parties électriques et le couvercle de la valve sur l'unité extérieure.

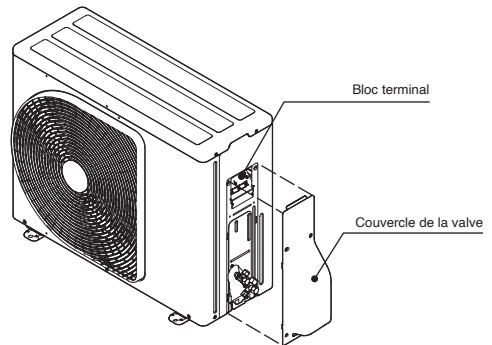

## Comment installer la grille d'entrée d'air sur l'unité intérieure

- Lorsque vous fixez la grille d'entrée d'air, vous effectuez l'opération inverse de celle que vous avez effectuée lorsque vous l'avez retirée.

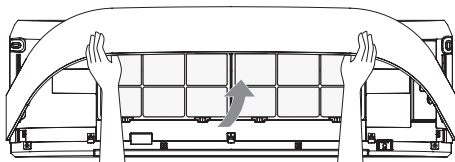

# En cas de raccordement d'une unité intérieure avec une unité extérieure 1:1

L'alimentation électrique peut être sélectionnée pour raccorder l'unité intérieure à l'unité extérieure. Choisissez une voie qui convient et raccordez l'alimentation électrique et le câble de raccordement en suivant les instructions suivantes.

## Entrée de l'alimentation électrique au niveau du bornier de l'unité extérieure (Recommandé)

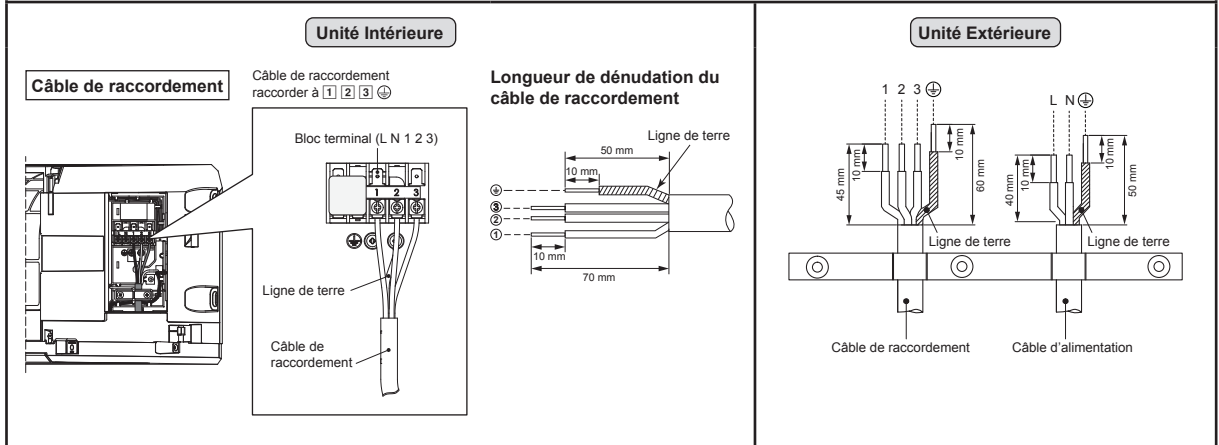

## Entrée de l'alimentation électrique au niveau du bornier de l'unité intérieure (Optionnel)

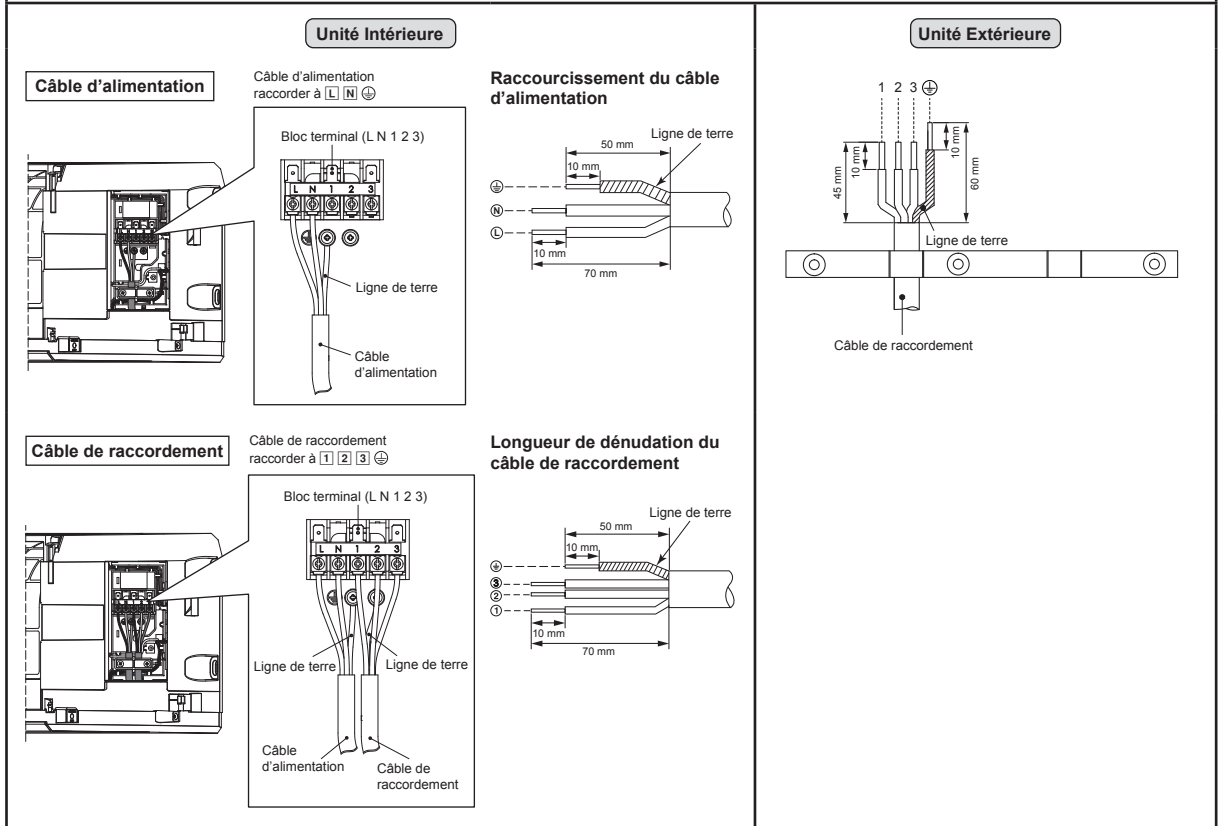

## ● Schéma de câblage de l'entrée d'alimentation électrique pour unité extérieure 1:1

### Entrée de l'alimentation électrique au niveau du bornier de l'extérieure (Recommandé)

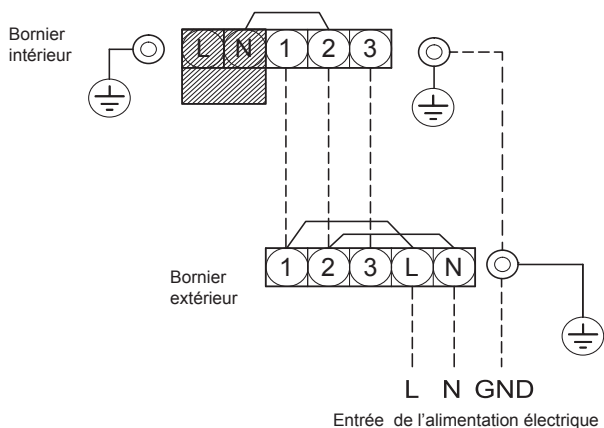

### Entrée de l'alimentation électrique au niveau du bornier de l'intérieure (Optionnel)

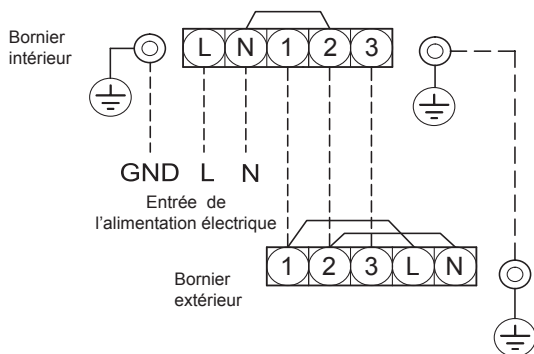

### ATTENTION

1. L'alimentation électrique doit être de même intensité nominale que le climatiseur.
2. Préparez la source d'alimentation pour un usage exclusif avec le climatiseur.
3. Un disjoncteur doit être utilisé pour la ligne d'alimentation de ce climatiseur.
4. Assurez-vous de vous conformer à la taille et à la méthode de câblage de l'alimentation électrique et du câble de raccordement.
5. Chaque câble doit être solidement raccordé.
6. Effectuez les travaux de câblage de manière à permettre une capacité de câblage générale.
7. Un mauvais câblage peut provoquer la brûlure de certaines pièces électriques.
8. Si le câblage est incomplet ou incorrect, il provoquera une étincelle ou de la fumée.
9. Ce produit peut être raccordé au secteur.  
Connexion à un câblage fixe : Un disjoncteur qui déconnecte tous les pôles et dont les contacts sont séparés d'au moins 3 mm doit être intégré au câblage fixe.

## En cas de raccordement d'une unité intérieure avec un système multiple à inverseur (IMS)

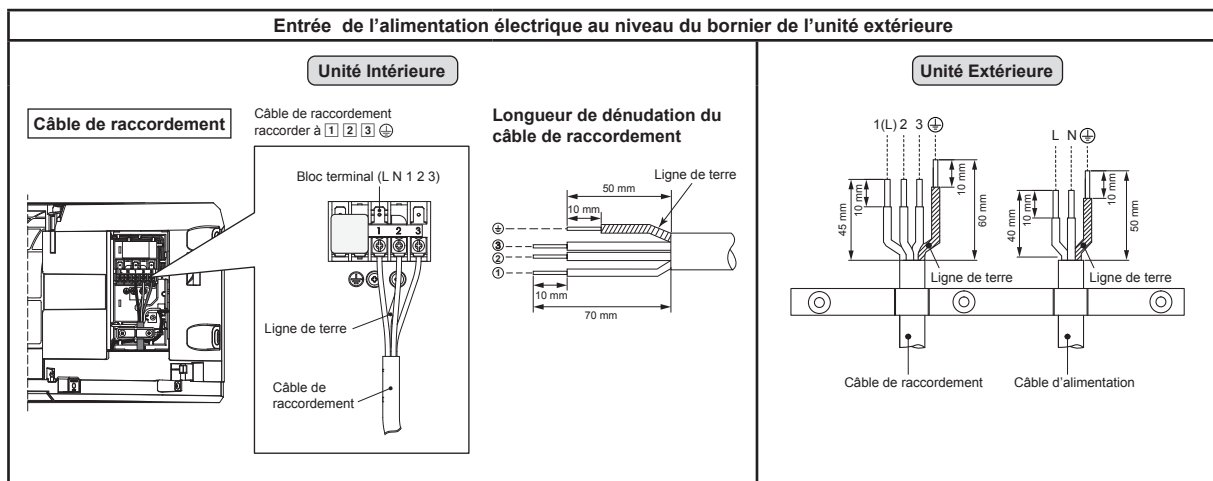

## ● Schéma de câblage de l'entrée d'alimentation électrique pour système multiple à inverseur (IMS)

### Entrée de l'alimentation électrique au niveau du bornier de l'extérieure

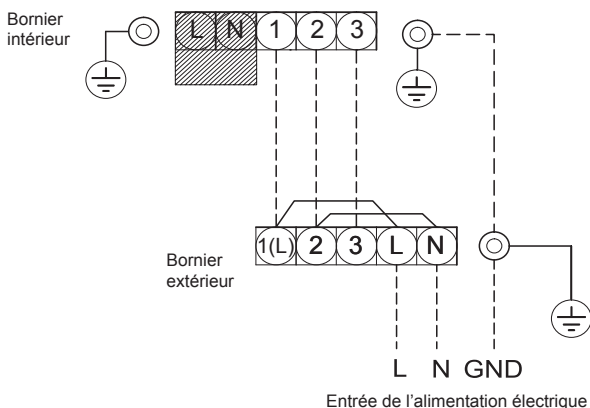

### ATTENTION

1. L'alimentation électrique doit être de même intensité nominale que le climatiseur.
  2. Préparez la source d'alimentation pour un usage exclusif avec le climatiseur.
  3. Un disjoncteur doit être utilisé pour la ligne d'alimentation de ce climatiseur.
  4. Assurez-vous de vous conformer à la taille et à la méthode de câblage de l'alimentation électrique et du câble de raccordement.
  5. Chaque câble doit être solidement raccordé.
  6. Effectuez les travaux de câblage de manière à permettre une capacité de câblage générale.
  7. Un mauvais câblage peut provoquer la brûlure de certaines pièces électriques.
  8. Si le câblage est incomplet ou incorrect, il provoquera une étincelle ou de la fumée.
  9. Ce produit peut être raccordé au secteur.
- Connexion à un câblage fixe : Un disjoncteur qui déconnecte tous les pôles et dont les contacts sont séparés d'au moins 3 mm doit être intégré au câblage fixe.

# AUTRES

## Test de fuite gaz

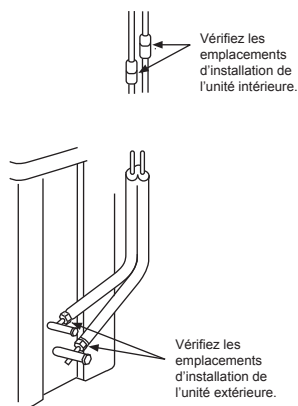

- Vérifiez les fuites de gaz au niveau des raccordements des raccords coniques à l'aide d'un détecteur de fuite ou d'eau savonneuse.

## Sélection de télécommande A-B

- Lorsque deux unités intérieures sont installées dans la même pièce ou dans des pièces adjacentes, le signal de la télécommande risque d'être transmis simultanément à chacune d'elles, ce qui a pour effet de les actionner. Dans ce cas, la commande pourra être préservée en paramétrant une télécommande sur la configuration B. (d'origine, les deux unités possèdent le réglage A.)
- Le signal de la télécommande n'est pas capté lorsque l'unité intérieure et la télécommande possèdent des réglages différents.
- Il n'y a aucun rapport entre le réglage A/réglage B et la pièce A/pièce B lorsque vous raccordez les conduites et les câbles.

Pour distinguer l'utilisation de la télécommande pour chaque unité intérieure dans le cas où 2 climatiseurs sont installés à proximité.

### Réglage B de la Télécommande.

1. Appuyez sur le bouton [RESET] de l'unité intérieure pour mettre le climatiseur en ON.
2. Pointez la télécommande en direction de l'unité intérieure.
3. Maintenez la touche [CHECK] de la télécommande appuyée avec la pointe d'un stylo.  
« 00 » apparaît sur l'afficheur (Image ①).

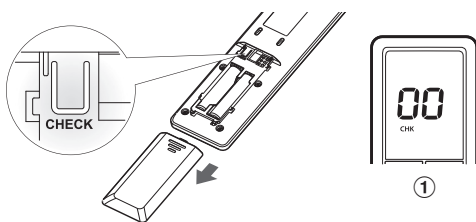

4. Appuyez sur [MODE] tout en appuyant sur [CHECK]. « B » apparaît sur l'afficheur. « 00 » disparaît et le climatiseur est OFF. La télécommande B est mémorisée (Image ②).

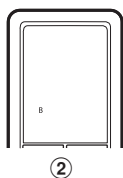

- Remarque :**
1. Répétez les étapes ci-dessus pour réinitialiser la télécommande en A.
  2. La télécommande A n'a pas d'affichage "A".
  3. Le réglage par défaut d'usine de la télécommande est A.

## Fonctionnement du test

Pour activer le mode TEST RUN (COOL), appuyer sur le bouton [RESET] pendant 10 secondes. (Le beeper émettra un court beep.)

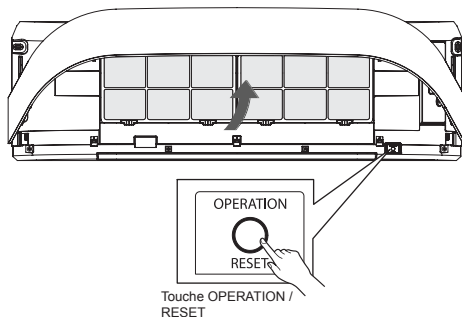

## Réglages de la fonction redémarrage automatique

Cet appareil est conçu de sorte qu'après une panne de courant, il se remet automatiquement en marche dans le même mode de fonctionnement qu'avant la panne de courant.

### INFORMATIONS

Par défaut, la Fonction de redémarrage automatique est ON. Mettez en OFF si cette fonction n'est pas nécessaire.

### Comment activer OFF la fonction de redémarrage automatique

- Maintenez le bouton [OPERATION] de l'unité intérieure enfoncée pendant 3 secondes (On entend 3 bips mais l'indicateur OPERATION ne clignote pas).

### Comment activer ON la fonction de redémarrage automatique

- Maintenez le bouton [OPERATION] de l'unité intérieure enfoncée pendant 3 secondes (On entend 3 bips et l'indicateur OPERATION clignote 5 fois/sec. pendant 5 secondes).

### REMARQUE

- Si la minuterie est définie sur ON ou OFF, la AUTO RESTART OPERATION ne s'active pas.

## Installation du tissu décoratif

Le tissu décoratif permettant de recouvrir la grille d'entrée d'air de l'unité intérieure fait partie des accessoires fournis. L'utilisateur est libre de s'en servir ou non.

La technique d'installation est la suivante.

1. Retirez la grille d'entrée d'air.  
Ouvrez la grille d'entrée d'air en la soulevant et en la tirant vers vous.  
Voir la figure ci-dessous.

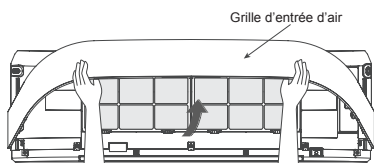

2. Préparez le tissu que vous avez choisi d'installer.
3. Insérez le tissu dans le côté gauche et le côté droit de la grille d'entrée d'air et lissez le tissu décoratif dans les angles.  
Assemblez complètement le crochet et la boucle du ruban velcro.  
Voir la figure ci-dessous.

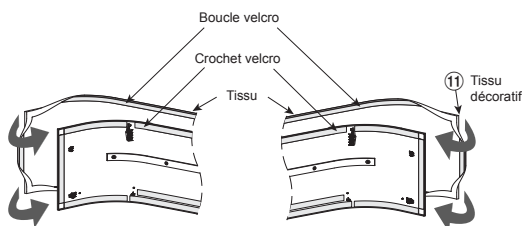

4. Insérez le tissu dans le côté gauche et le côté droit de la grille d'entrée d'air.  
Assemblez complètement le crochet et la boucle du ruban velcro.  
Voir la figure ci-dessous.

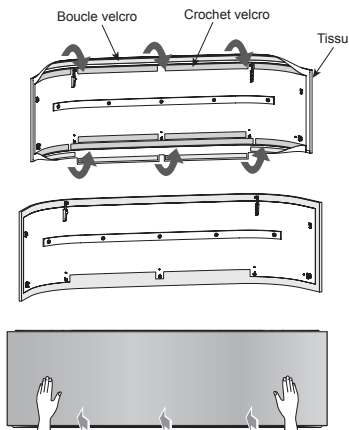

5. Remontez la grille d'entrée d'air en suivant l'étape 1 dans le sens inverse.

### REMARQUE

- L'étanchéité du tissu dépendant de la fixation du crochet et de la boucle velcro autour de la grille d'entrée d'air, prenez les mesures appropriées.

### ATTENTION

- Un lavage du tissu décoratif peut détériorer son aspect et son ajustement.
- Il est recommandé d'utiliser un aspirateur pour éliminer les poussières du tissu décoratif.

## Instructions pour les travaux

Les tuyauteries R22 et R410A peuvent être réutilisées pour nos installations de produits R32 à inverser.

## AVERTISSEMENT

La vérification de l'absence d'éraflures ou de bossellements sur les tuyaux existants et la vérification de la fiabilité de la résistance des tuyaux sont confiées aux installateurs sur le site. Si les conditions spécifiées sont satisfaites, il est possible de mettre les tuyaux R22 et R410A existants en conformité avec ceux des modèles R32.

## Conditions fondamentales requises pour réutiliser des tuyaux existants

Vérifiez et observez que ces trois conditions des tuyaux sont présentes lors des travaux de tuyauterie de réfrigérant.

1. **Secs** (Il n'y a pas d'humidité à l'intérieur des tuyaux.)
2. **Propres** (Il n'y a pas de poussière à l'intérieur des tuyaux.)
3. **Etanches** (Il n'y a pas de fuite de réfrigérant.)

## Restrictions s'appliquant à l'utilisation de tuyaux existants

Dans les cas suivants, il ne faut pas réutiliser les tuyaux existants tels quels. Nettoyez les tuyaux existants ou remplacez-les par des tuyaux neufs.

1. Si une éraflure ou bossellement est important, assurez-vous d'utiliser des tuyaux neufs pour les travaux de tuyauterie de réfrigérant.
2. Lorsque l'épaisseur du tuyau existant est inférieure aux « Diamètre et épaisseur de tuyau » spécifiés, assurez-vous d'utiliser des tuyaux neufs pour les travaux de tuyauterie de réfrigérant.

- La pression de service du R32 est élevée (1,6 fois celle des R22. S'il y a une éraflure ou bossellement sur le tuyau ou qu'un tuyau trop mince est utilisé, la résistance à la pression peut être inadéquate et le tuyau risque même de se casser.

## \* Diamètre et épaisseur de tuyau (mm)

|                             |      |      |       |
|-----------------------------|------|------|-------|
| Diamètre extérieur du tuyau | Ø6,4 | Ø9,5 | Ø12,7 |
| R32, R410A                  | 0,8  | 0,8  | 0,8   |
| R22                         |      |      |       |
| Epaisseur                   |      |      |       |

3. Lorsque l'unité extérieure est restée avec les tuyaux déconnectés ou si du gaz a fuit des tuyaux et que ceux-ci n'ont pas été réparés et remplis.

- Il est possible que de l'eau de pluie ou de l'air de l'humidité pénètre dans le tuyau.
4. Lorsque le réfrigérant ne peut pas être récupéré à l'aide d'un appareil de récupération de réfrigérant.
- Il est possible qu'une grande quantité d'huile sale ou d'humidité reste dans les tuyaux.

5. Lorsqu'un déshydrateur en vente dans le commerce est monté sur les tuyaux existants.
- Il est possible que du vert de gris se soit développé. Lorsque le climatiseur existant est déposé après avoir récupéré le réfrigérant.

Vérifiez si l'huile semble être nettement différente de l'huile normale.

- L'huile réfrigérante est de couleur vert de gris. Il est possible que de l'humidité se soit mélangée à l'huile et que de la rouille se soit développée dans le tuyau.
- L'huile est décolorée, contient une grande quantité de résidus ou sent mauvais.
- Une grande quantité de poussière métallique brillante ou d'autres résidus d'usure est visible dans l'huile réfrigérante.

7. Lorsque le compresseur du climatiseur est déjà tombé en panne et été remplacé plusieurs fois.
- Lorsque de l'huile décolorée, une grande quantité de résidus, de la poussière métallique brillante ou d'autres résidus d'usure ou mélange de substances étrangères sont observés, cela provoquera des problèmes.

8. Lorsque l'installation temporaire et la dépose du climatiseur sont répétées, comme dans le cas où il est loué, etc.
  9. Si le type d'huile réfrigérante du climatiseur existant est autre que l'une des huiles suivantes (huiles minérales), Suniso, Freol-S, MS (huile synthétique), benzène alcoyle (HAB, Barrel-freeze), série ester, PVE seulement de la série éther.
- L'isolation d'enroulement du compresseur peut se détériorer.

## REMARQUE

Les descriptions ci-dessus sont les résultats de vérifications effectuées par notre société et représentent nos opinions sur nos climatiseurs, mais ne garantissent pas l'utilisation de tuyaux existants de climatiseurs ayant adopté le R32 d'autres sociétés.

## Polymerisation des tuyaux

Lors de la dépose et de l'ouverture de l'unité intérieure ou extérieure pendant longtemps, polymérisez les tuyaux comme suit :

- Sinon de la rouille peut se développer lorsque de l'humidité ou des substances étrangères dues à de la condensation pénètre dans les tuyaux.
- La rouille ne peut pas éliminée par nettoyage et des tuyaux neufs sont nécessaires.

| Emplacement   | Durée               | Méthode de polymérisation |
|---------------|---------------------|---------------------------|
| A l'extérieur | 1 mois ou davantage | Pincement                 |
| A l'intérieur | Moins d'un mois     | Pincement                 |
|               | Chaque fois         | enroulement avec du ruban |

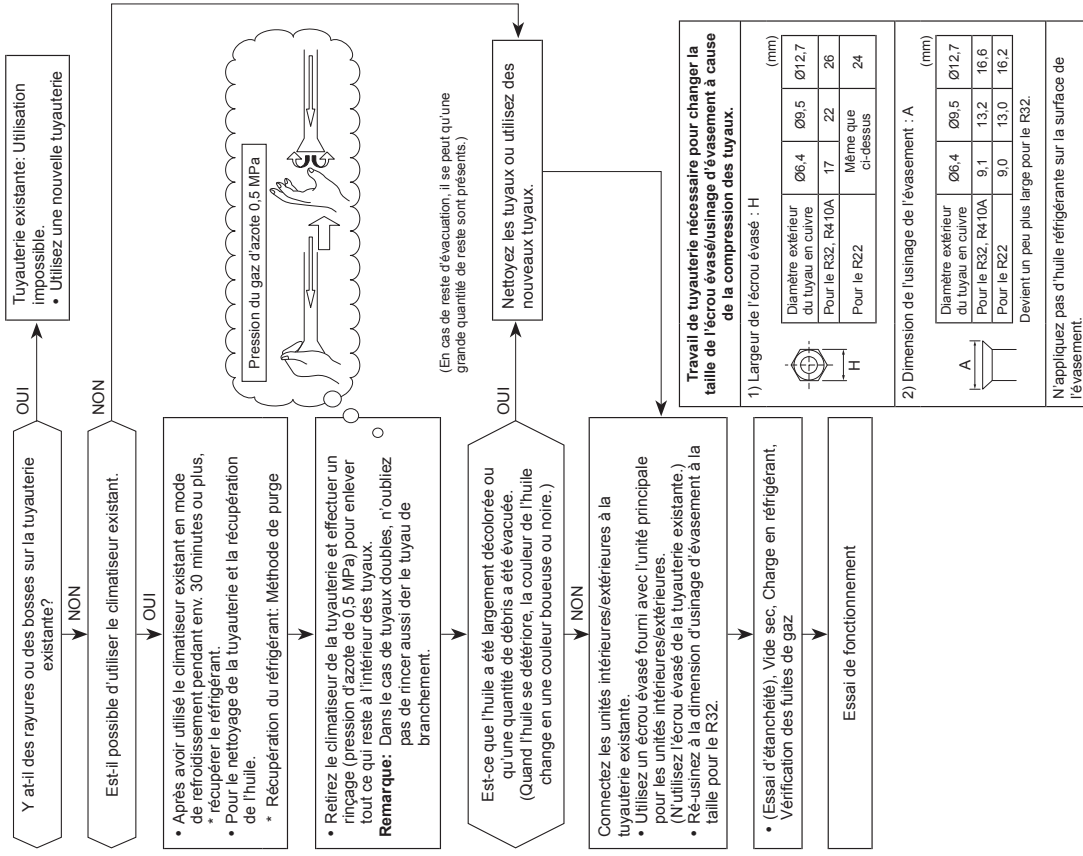

# LISTE DE VÉRIFICATION DE L'INSTALLATION

Une fois les travaux d'installation achevés, vérifier les points suivants et transmettre cette feuille à l'utilisateur pour qu'il la conserve en lieu sûr avec les Manuels du Propriétaire et d'Installation

Nom du modèle \_\_\_\_\_

Date de vérification \_\_\_\_\_

Vérifié par \_\_\_\_\_

Remarque : Veuillez mettre un « ✓ » dans la case cochée.

## ■ Travaux de tuyauterie

| Vérifier les éléments   | Symptôme  | Vérification |
|---|---|--------------|
| Les tuyaux de raccordement sont nettoyés et ne comportent pas de bosses   | Capacité de climatisation insuffisante<br>Dysfonctionnement du compresseur<br>Rupture ou explosion du compresseur |              |
| Utilisation de la pompe à vide pour effectuer une mise sous vide complète |   |              |
| Aucune fuite de gaz ou obstruction constatée                              |   |              |
| Les vannes de service sont complètement ouvertes avant le fonctionnement  |   |              |

## ■ Travaux de câblage

| Vérifier les éléments   | Symptôme                           | Vérification |
|---|------------------------------------|--------------|
| Les fils électriques sont correctement raccordés                            | Grillé, pas de fonctionnement      |              |
| Utiliser le disjoncteur pour se raccorder à l'alimentation principale       | Grillé, pas de protection anormale |              |
| Isolateurs de câblage en bon état   | Grillé, fuite électrique           |              |
| Utiliser les fils de taille et de calibre spécifiés                         | Grillé                             |              |
| Le fil de terre doit être monté selon le Manuel d'Installation du fabricant | Fuite ou choc électrique           |              |

## ■ Travaux d'évacuation

| Vérifier les éléments                           | Symptôme                  | Vérification |
|---|---------------------------|--------------|
| Le tuyau d'évacuation est correctement raccordé | Fuite ou évacuation d'eau |              |
| Le tuyau d'évacuation est bien isolé            | Gouttes d'eau ou de rosée |              |

Remarque : Pour tous les éléments à vérifier, se référer à la procédure décrite dans le Manuel d'Installation du fabricant.



# **TOSHIBA**

**CARRIER AIR CONDITIONING (THAILAND) CO., LTD.**

144/9 MOO 5, BANGKADI INDUSTRIAL PARK, TIVANON ROAD, TAMBOL BANGKADI, AMPHUR MUANGPATHUMTHANI, PATHUMTHANI 12000, THAILAND