

KRSP R32 - DI - Monophasé

Mural RAV-HM561KRSP-E + RAV-GM561ATP-E1



Référence	UE	RAV-GM561ATP-E1
	UI	RAV-HM561KRSP-E
Puissance froid	kW	5,0
Puissance froid min-max	kW	1,3 - 5,6
Puissance absorbée min-nom-max	kW	0,31-1,83-2,05
EER	W/W	3,10
SEER		6,5
Label énergétique froid		A++
SHR		82%

Unité intérieure		RAV-HM561KRSP-E
Débit d'air (GV/PG)	m ³ /h	1040/680
Niveau de pression sonore (GV/MV/PV à 1,5m)	dB(A)	45/35
Niveau de puissance sonore (GV)	dB(A)	60
Dimensions (HxLxP)	mm	320 x 1050 x 250
Poids	kg	14

Référence		RAV-GM561ATP-E1
Débit d'air (GV/PV)	m ³ /h	2400
Niveau de pression sonore à 1m	dB(A)	46
Niveau de puissance sonore	dB(A)	63
Dimensions (HxLxP)	mm	550 x 780 x 290
Poids	kg	40
Plages de fonctionnement froid	°C	-15 / 46
Type compresseur		DC Twin Rotary
Raccords frigo gaz/liquide	pouce	1/2 - 1/4
Longueur frigo min/max	m	5 / 30
Dénivelé max	m	30
Charge initiale	Kg (teqCO2)	0,90 (0,61)
Appoint de charge	g/m	20
Alimentation électrique (V-ph-Hz)		220/240 - (1P+N+T) - 50
Section alim. Mini UE/Protection		3G2,5 (4G1,5)

* Adapter la section à la longueur du câble.



0810 723 723

Service 0,05 € / min
+ prix appel

Toshiba Airconditionning (TFD SNC) ne peut engager sa responsabilité concernant les données de ce document qui peuvent être changées sans préavis.

TOSHIBA

KRSP R32 - DI - Monophasé

Mural RAV-HM561KRSP-E + RAV-GM561ATP-E1

Unité intérieure

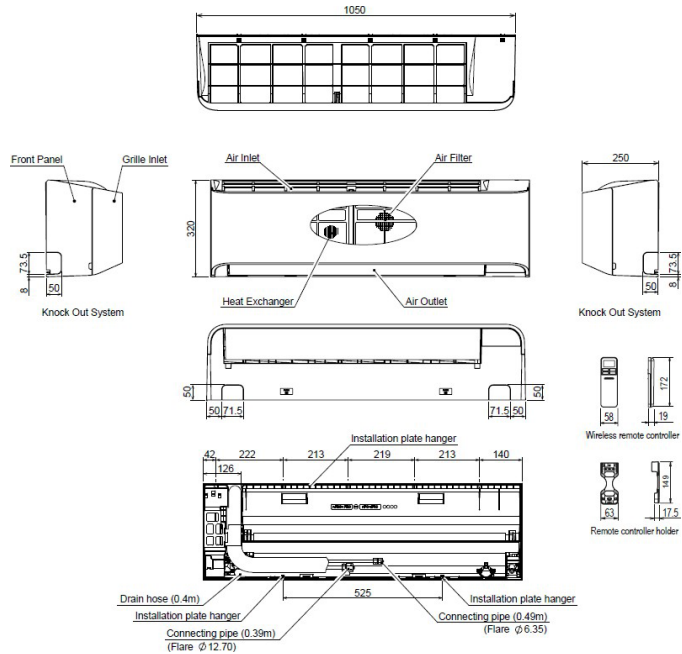

Unité extérieure

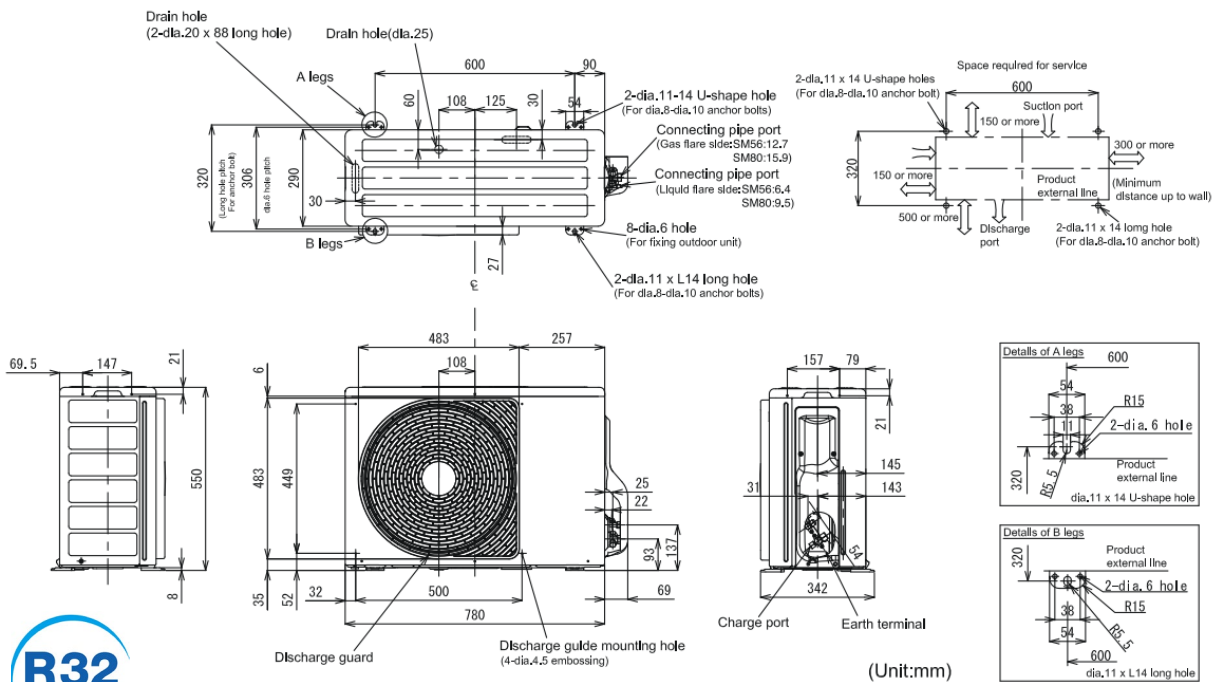

Toshiba Airconditioning (TFD SNC) ne peut engager sa responsabilité concernant l'exactitude des données ci-dessus ; il faut toujours se référer à la littérature technique de la gamme.



0 810 723 723 Service 0.05 €/min + prix appel