

TOSHIBA

CLIMATISEUR (ACCESSOIRES)

Manuel d'Utilisation

**Kit de purificateur d'air
(Pour type cassette 4 voies)**

Modèle:

TCB-EAPC1UHP-E

Merci beaucoup d'avoir choisi le climatiseur TOSHIBA.

Veuillez lire attentivement ce Manuel d'Utilisation avant d'utiliser votre climatiseur.

- Demandez à un installateur ou technicien qualifié de vous fournir le « Manuel d'Utilisation » et le « Manuel d'Installation ». Demandez à un installateur ou technicien qualifié.
- Veuillez expliquer clairement le contenu du Manuel d'Utilisation avant de le transmettre.

Respectez les précautions de sécurité décrites dans le manuel d'installation fourni avec le panneau de plafond et le climatiseur (unité intérieure).

Sommaire

1	COMPOSANTS	2
2	NOMS DES PIÈCES DE LA TÉLÉCOMMANDE	3
3	RÉGLAGE DE L'HORLOGE.....	6
4	FONCTIONNEMENT LIMITÉ PAR LA COMMANDE DE GROUPE.....	7
5	MANIPULATION DE LA TÉLÉCOMMANDE	8
6	UTILISATION DE LA TÉLÉCOMMANDE	9
7	FONCTIONNEMENT TEMPORAIRE	15
8	ENTRETIEN ET NETTOYAGE	16

1 COMPOSANTS

Télécommande

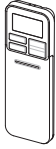

Support de la télécommande



Récepteur sans fil

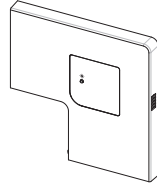

Piles (deux)



Kit de purificateur d'air

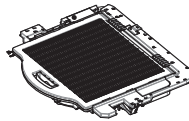

Kit désodorisant



■ Noms et fonctions des indicateurs et des commandes du récepteur sans fil

Panneau d'affichage

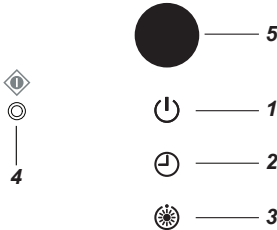

Les conditions de fonctionnement sont décrites ci-dessous.

1 OPERATION (Blanc)

Ce voyant s'allume pendant le fonctionnement du climatiseur.

2 TIMER (Blanc)

Ce voyant s'allume en blanc lorsque la minuterie est programmée.

REMARQUE

En cas de réglage de la minuterie par télécommande filaire, le voyant TIMER ne s'allume pas.

En cas de commande de groupe, le voyant TIMER s'allume sur l'unité principale uniquement. (voir « 4 FONCTIONNEMENT LIMITÉ PAR LA COMMANDE DE GROUPE »)

3 Préchauffage/Dégivrage (Blanc)

Ce voyant s'allume lorsque l'appareil est sous tension ou juste après le démarrage de l'opération de chauffage ou de dégivrage.

⚠ ATTENTION

- **Commandes contradictoires en mode de fonctionnement** Si vous sélectionnez AUTOMATIC OPERATION sur un modèle sans commutation automatique (refroidissement/ chauffage) ou si vous sélectionnez le mode HEAT dans un modèle ne produisant que du froid, un signal d'alarme (bip, bip) provenant du climatiseur du fait des commandes contradictoires en mode de fonctionnement. Changez de mode de fonctionnement avec le bouton MODE de la télécommande sans fil. Vous ne pouvez pas annuler la commande erronée à l'aide de la télécommande filaire.
- Lorsqu'une interdiction locale est définie par la commande centralisée d'un autre appareil, aucun signal n'est reçu, même si le bouton de la télécommande est actionné. Cependant, un signal du bouton START/STOP est accepté. (Une alarme sonore « pi » retentit par intermittence cinq fois.)

4 Fonctionnement TEMPORAIRE

Si vous égarez ou perdez la télécommande sans fil ou si ses piles sont épuisées, appuyez sur le bouton de fonctionnement temporaire.

- Appuyez sur le bouton de fonctionnement temporaire pour démarrer le climatiseur. Appuyez à nouveau sur ce bouton pour l'arrêter.

5 Indicateur de poussière (Bleu, Vert, Jaune, Rouge)

La couleur de ce voyant change suivant la qualité de l'air ambiant.

- Bleu : Qualité de l'air « Bonne »
- Vert : Qualité de l'air « Modérée »
- Jaune : Qualité de l'air « Malsaine »
- Rouge : Qualité de l'air « Très Malsaine »

2 NOMS DES PIÈCES DE LA TÉLÉCOMMANDE

■ Noms et fonctions des indicateurs et des commandes de l'unité intérieure

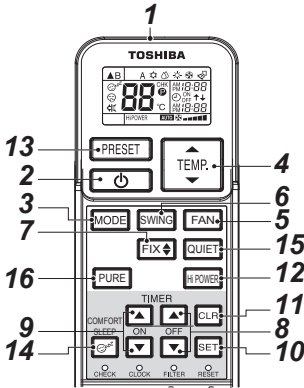

1 Émetteur de signal infrarouge

Transmet un signal à l'unité intérieure.

2 Bouton START/STOP

Appuyez sur le bouton pour mettre en marche l'appareil.

(Un signal de réception est émis.)

Appuyez à nouveau sur le bouton pour arrêter l'appareil.

(Un signal de réception est émis.)

Si l'unité intérieure n'émet aucun signal de réception, appuyez deux fois sur le bouton.

3 Touche de sélection du mode (MODE)

Appuyez sur ce bouton pour sélectionner un mode.

À chaque fois pression sur le bouton, un mode est sélectionné dans une séquence allant de

A : Auto, : Refroidissement,

: Déshumidification, : Chauffage,

: Ventilation uniquement, et revenant à A.

(Un signal de réception est émis.)

4 Touche de la température

.....La température définie augmente jusqu'à 30°C.

.....La température définie baisse jusqu'à 17°C. (Un signal de réception est émis.)

5 Touche de la vitesse du ventilateur (FAN)

Appuyez sur ce bouton pour sélectionner la vitesse du ventilateur. Lorsque vous sélectionnez AUTO, la vitesse du ventilateur est réglée automatiquement en fonction de la température ambiante.

Vous pouvez également sélectionner manuellement la vitesse du ventilateur parmi cinq paramètres.

(LOW , LOW+ , MED , MED+ , HIGH)

(Un signal de réception est émis.)

6 Bouton du volet automatique (SWING)

Appuyez sur ce bouton pour déclencher l'oscillation du volet.

(Un signal de réception est émis.)

Appuyez sur le bouton SWING pour arrêter l'oscillation du volet.

(Un signal de réception est émis.)

7 Touche de réglage de la claire-voie (FIX)

Appuyez sur ce bouton pour régler la direction du flux d'air. (Un signal de réception est émis.)

Tant que ce bouton est relâché, une tonalité de réception retentit en continu.

8 Bouton d'arrêt de la minuterie (OFF)

Appuyez sur ce bouton pour fixer de la minuterie OFF.

9 Bouton de mise en marche de la minuterie (ON)

Appuyez sur ce bouton pour fixer de la minuterie ON.

10 Bouton de mémoire (SET)

Appuyez sur ce bouton pour programmer les réglages de l'heure.

(Un signal de réception est émis.)

11 Bouton d'annulation (CLR)

Appuyez sur ce bouton pour annuler de la minuterie ON ou OFF. (Un signal de réception est émis.)

12 Bouton de puissance élevée (Hi POWER)

Appuyez sur ce bouton pour lancer le fonctionnement à puissance élevée. Cette fonction est incompatible avec la commande de groupe.

13 Touche PRESET

Appuyez sur ce bouton pour faire passer le mode de fonctionnement en mode de fonctionnement favori précédemment mémorisé. Pour mémoriser le mode de fonctionnement, appuyez sur ce bouton pendant au moins 3 secondes pendant le mode de fonctionnement favori. **P** s'affiche et le mode de fonctionnement est mémorisé.

14 Bouton COMFORT SLEEP

Appuyez sur ce bouton OFF la minuterie, ce qui permet au climatiseur d'ajuster automatiquement la température et la vitesse du ventilateur. Vous pouvez sélectionner quatre plages de minuterie OFF (1, 3, 5 ou 9 heures).

En mode de fonctionnement par commande de groupe, la température et la vitesse du ventilateur définies ne sont pas automatiquement ajustées.

Seule la fonction de désactivation de la minuterie est activée.

15 Touche QUIET

Appuyez sur ce bouton pour lancer le fonctionnement silencieux.

Appuyez à nouveau sur ce bouton pour rétablir le fonctionnement normal.

16 Touche PURE

Appuyez sur ce bouton pour lancer le fonctionnement du purificateur d'air.

Appuyez à nouveau sur ce bouton pour arrêter le fonctionnement du purificateur d'air.

■ Noms et fonctions des indicateurs et des commandes de la télécommande sans fil

Affichage

Toutes les indications, sauf celle de l'heure de l'horloge, s'affichent lorsque vous appuyez sur le bouton START/STOP .

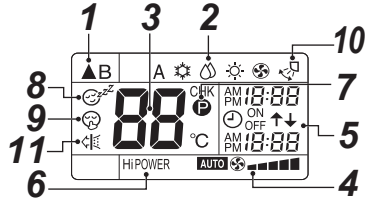

• L'illustration présente toutes les indications à des fins d'explication.

En fonctionnement normal, seules les indications appropriées figurent sur la télécommande.

1 Indicateur de transmission

Ce repère de transmission (▲) indique que la télécommande transmet des signaux à l'unité intérieure.

2 Indicateur du mode

Indique le mode de fonctionnement actuel.

(A : Auto, ☀ : Refroidissement, 💧 : Déshumidification, ☀ : Chauffage, 🌀 : Ventilation seule)

3 Indicateur de température

L'écran affiche le réglage de la température (17°C à 30°C). Lorsque vous réglez le mode de fonctionnement sur 🌀 : Ventilation seule, aucun réglage de la température ne s'affiche.

4 Indicateur de la vitesse du mode FAN

Indique la vitesse du ventilateur sélectionné. AUTO ou l'un des cinq niveaux de vitesse de ventilateur (LOW ■, LOW+ ■■■, MED ■■■■, MED+ ■■■■■, HIGH ■■■■■■) peut s'afficher.

L'écran affiche **AUTO** lorsque le mode de fonctionnement est 💧 : Secs.

5 Indicateur TIMER et indicateur de l'heure

L'heure ou l'heure à laquelle la minuterie est programmée s'affiche.

L'heure actuelle est toujours précisée sauf si la minuterie (TIMER) est en cours de fonctionnement.

6 Indicateur Hi POWER

Indique quand le fonctionnement à puissance élevée démarre. Appuyez sur le bouton Hi POWER pour activer ce mode et appuyez à nouveau dessus pour l'arrêter.

7 Indicateur (PRESET)

S'affiche lors de la mémorisation de votre mode de fonctionnement favori ou indique, le cas échéant, le mode de fonctionnement favori mémorisé. Cette icône apparaît également lorsque le fonctionnement favori mémorisé s'affiche.

8 Indicateur (COMFORT SLEEP)

S'affiche au cours du fonctionnement avec la minuterie OFF, ce qui permet d'ajuster automatiquement la température et la vitesse du ventilateur. À chaque fois que vous appuyez sur le bouton COMFORT SLEEP, l'affichage présente les valeurs suivantes, à tour de rôle : 1h, 3h, 5h et 9h.

9 Indicateur (QUIET)

S'affiche au cours du fonctionnement silencieux.

10 Indicateur de l'oscillation

S'affiche lors de l'oscillation, c'est-à-dire pendant le déplacement du volet vers le haut et vers le bas.

11 Indicateur du purificateur d'air

S'affiche au cours du fonctionnement avec le purificateur d'air activé.

REMARQUE

Lorsque la télécommande filaire et la télécommande sans fil sont toutes les deux utilisées, l'affichage sur l'écran de la télécommande sans fil peut différer du fonctionnement réel, dans certains cas.

■ Préparation et contrôle avant utilisation

- Mise en place des piles
 - Retirez le couvercle du compartiment à piles.
 - Insérez 2 piles neuves (R03 [AAA]) en suivant les positions (+) et (-).
- Retrait des piles
 - Retirez le couvercle du compartiment à piles.
 - Retirez les 2 piles usagées.

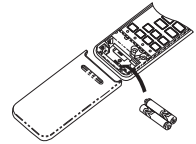

Piles

- Pour remplacer les piles, utilisez deux piles neuves (R03 [AAA]).
- Avec une utilisation normale, les piles durent environ un an.
- Remplacez les piles s'il n'y a pas de signal de réception de la part de l'unité intérieure ou lorsque le conditionneur d'air ne peut pas être commandé à l'aide de la télécommande.
- Pour éviter les dysfonctionnements causés par la fuite des piles, retirez les piles lorsque vous n'utilisez pas la télécommande pendant plus d'un mois.
- Veillez mettre au rebut les piles usagées conformément à la réglementation locale.

3 RÉGLAGE DE L'HORLOGE

Réglage de l'heure



Avant de mettre en route le climatiseur, réglez l'horloge de la télécommande selon la procédure décrite dans cette section. L'horloge de la télécommande indiquera l'heure que le climatiseur soit en marche ou pas.

■ Réglage initial

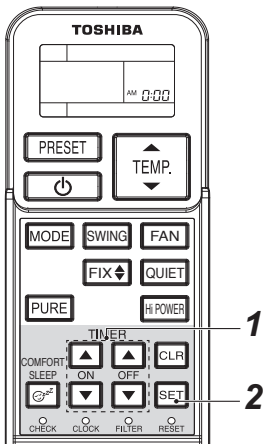
Après avoir introduit des piles dans la télécommande, AM 0:00 apparaît sur l'affichage de la télécommande et clignote.



1 Touches ou en mode TIMER

Appuyez sur la touche  ou  de la fonction TIMER pour mettre l'horloge à l'heure. Chaque pression sur la touche TIMER incrémente l'heure d'une minute. En maintenant enfoncé la touche TIMER, l'heure augmente par tranche de dix minutes.

2 Touche SET

Appuyez sur la touche SET . L'heure actuelle s'affiche et l'horloge se met en marche.

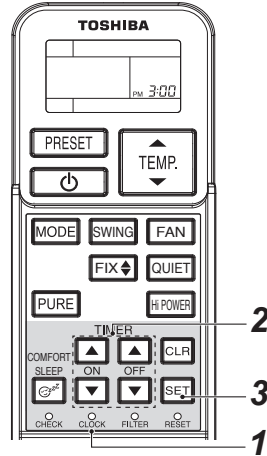

■ Réglage de l'horloge



1 Touche CLOCK

Appuyez sur la touche CLOCK  avec la pointe d'un crayon. L'affichage de CLOCK se met à clignoter.

2 Touches ou en mode TIMER

Appuyez sur la touche  ou  de la fonction TIMER pour mettre l'horloge à l'heure. Chaque pression sur la touche TIMER incrémente l'heure d'une minute. En maintenant enfoncé la touche TIMER, l'heure augmente par tranche de dix minutes.

3 Touche SET

Appuyez sur la touche SET . L'heure actuelle s'affiche et l'horloge se met en marche.

4 FONCTIONNEMENT LIMITÉ PAR LA COMMANDE DE GROUPE

REMARQUE

Commande de groupe permet de commander plusieurs climatiseurs à la fois.

Unité intérieure principale : unité de référence de l'ensemble des unités en mode de fonctionnement par commande de groupe. Elle reçoit les instructions de la télécommande et les transmet aux unités secondaires. (L'unité intérieure principale est la seule unité intérieure qui reçoit le signal START/STOP envoyé par la télécommande sans fil.)

Unité intérieure secondaire : toute unité intérieure autre que l'unité principale.

Un télécommande filaire (vendue séparément) est nécessaire pour la commande de groupe.

▼ Exemple de combinaison groupée

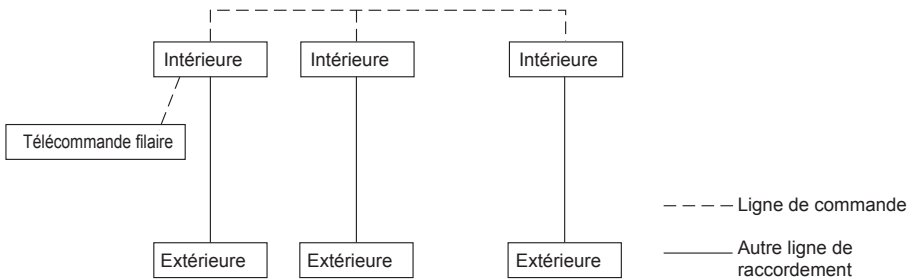

⚠ ATTENTION

Si vous utilisez l'unité intérieure en mode de commande de groupe,

1. Le mode Hi POWER ne fonctionne pas.

Si vous appuyez sur la touche Hi POWER de la télécommande sans fil, l'unité intérieure émet un signal de réception et l'écran de la télécommande change. Toutefois, le mode Hi POWER n'est pas déclenché. Rétablissez l'affichage de la télécommande sans fil en appuyant sur la touche Hi POWER.

2. COMFORT SLEEP

Si vous appuyez sur la touche COMFORT SLEEP de la télécommande sans fil, l'unité intérieure émet un signal de réception et l'indication sur la télécommande change comme pour la commande Hi POWER. Toutefois, l'ajustement automatique de la température et de la vitesse du ventilateur n'est pas effectué. Seule la fonction de désactivation de la minuterie est activée.

3. Les unités autres que l'unité principale ne répondent pas à la télécommande et n'autorisent pas le mode de fonctionnement TEMPORAIRE.

Lorsque vous commandez le climatiseur à partir de la télécommande sans fil, le signal doit être transmis à l'unité principale.

C'est la définition des adresses, au moment de l'installation, qui détermine l'unité principale et l'unité secondaire. Cette dernière ne reçoit aucun signal de la télécommande.

Le climatiseur ne fonctionnera pas, même si le bouton de fonctionnement temporaire de l'unité secondaire est actionné.

(Certains unités secondaires peuvent recevoir les signaux SWING et FIX, mais ces opérations ne sont exécutées que sur l'unité qui reçoit le signal.)

(Si vous utilisez la télécommande sans fil, seule l'unité principale reçoit le signal SWING. Si le signal SWING est transmis à l'unité secondaire, la tonalité de refus de signal (3 bips) retentit et l'unité secondaire ne reçoit pas le signal.)

En cas d'utilisation de la touche FIX, l'unité principale et l'unité secondaire peuvent être commandées de manière autonome. Si vous utilisez la télécommande filaire, vous pouvez modifier la direction du flux d'air de chaque unité en sélectionnant l'unité intérieure.)

4. Seul le témoin TIMER de l'unité principale s'allume.

Lorsque la minuterie est réglée à l'aide de la télécommande filaire, même le témoin TIMER de l'unité principale ne s'allume pas.

5 MANIPULATION DE LA TÉLÉCOMMANDE

ATTENTION

- Le climatiseur ne fonctionnera pas si des rideaux, des portes ou d'autres obstacles bloquant la transmission des signaux entre la télécommande et l'unité intérieure.
- Évitez de faire tomber un liquide dans la télécommande.
Veillez à ne pas exposer la télécommande à la lumière directe du soleil ou à une source de chaleur.
- Si le récepteur infrarouge de l'unité intérieure est exposée à la lumière directe du soleil, le climatiseur risque de ne pas fonctionner correctement.
Utilisez des rideaux pour éviter que le récepteur ne soit exposé directement au soleil.
- Si la pièce accueillant le climatiseur est pourvue d'un éclairage fluorescent à déclenchement électronique, les signaux pourraient ne pas être reçus correctement. Si vous envisagez d'utiliser un tel éclairage, contactez votre revendeur local.
- Si d'autres appareils électriques réagissent à la télécommande, éloignez-les ou contactez votre revendeur local.

■ Emplacement de la télécommande

- Placez la télécommande dans un endroit où ses signaux peuvent atteindre le capteur de l'unité intérieure (à une distance de 7 m, au maximum).
- Lorsque vous activez le fonctionnement de la minuterie, la télécommande transmet automatiquement un signal à l'unité intérieure à l'heure fixée.
Si la télécommande se trouve dans une position gênant la bonne transmission du signal, le déclenchement de la minuterie peut être différé de 15 minutes.

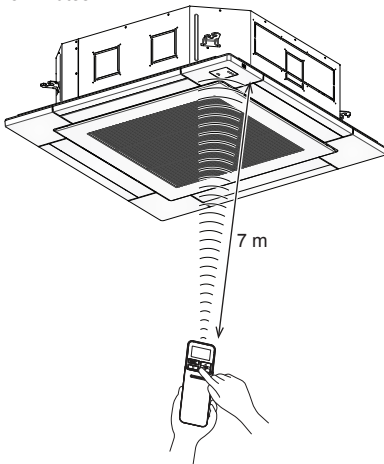

■ Support de la télécommande

Installation du support de la télécommande

- Avant de procéder à l'installation du support de la télécommande sur un mur ou un pilier, vérifiez si l'unité intérieure capte les signaux de la télécommande depuis l'emplacement prévu.

Installation et retrait de la télécommande

- Pour mettre la télécommande en place, placez la parallèlement au support et enfoncez-la dedans. Pour retirer la télécommande, faites glisser la télécommande vers le haut pour la dégager du support.

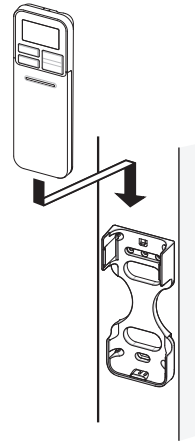





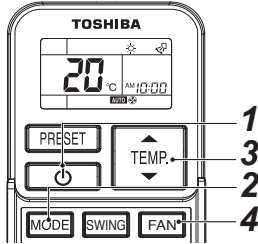

6 UTILISATION DE LA TÉLÉCOMMANDE

■ Fonctionnement du mode de refroidissement/de chauffage/de ventilation uniquement

Marche



- 1 Bouton START/STOP** ()
Appuyez sur ce bouton pour mettre en marche le climatiseur.
- 2 Touche de sélection du mode (MODE)**
Sélectionnez la fonction Refroidissement , Chauffage  ou Ventilation seule .
- 3 Touche de la température** ()
Fixez la température désirée.
Lorsque le climatiseur est en mode FAN ONLY, la température ne s'affiche pas.
- 4 Touche de la vitesse du ventilateur (FAN)**
Sélectionnez **AUTO**, LOW ■, LOW* ■■■, MED ■■■■, MED* ■■■■■, HIGH ■■■■■■.

- Le témoin de OPERATION  sur le panneau d'affichage de l'unité intérieure s'allume. L'unité se met en route au bout de 3 minutes environ. (Si vous sélectionnez le mode FAN ONLY, l'unité démarre immédiatement.)
- Le mode Ventilation seule  : ne permet pas de contrôler la température.
- La vitesse du ventilateur en mode **AUTO** correspond au réglage HIGH ■■■■■■.
En conséquence, il suffit de procéder selon les étapes **1**, **2** et **4** pour sélectionner ce mode.

Arrêt

Bouton START/STOP

Appuyez sur ce bouton pour arrêter le climatiseur.





REMARQUE

Lorsque l'unité intérieure fonctionne avec une unité extérieure de refroidissement uniquement,  apparaît sur l'affichage de la télécommande, mais la fonction de chauffage est désactivée.

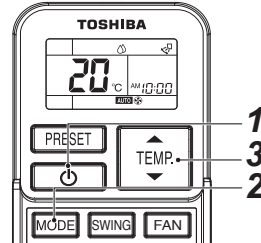
■ Déshumidification

Marche



- 1 Bouton START/STOP** ()
Appuyez sur ce bouton pour mettre en marche le climatiseur.
 - 2 Touche de sélection du mode (MODE)**
Sélectionnez DÉSHUMIDIFICATION .
 - 3 Touche de la température** ()
Fixez la température désirée.
- La vitesse du ventilateur signale **AUTO**.
 - Le témoin de OPERATION  sur le panneau d'affichage de l'unité intérieure s'allume et le climatiseur se met en marche au bout de 3 minutes uniquement.

Arrêt

Bouton START/STOP

Appuyez sur ce bouton pour arrêter le climatiseur.

■ Fonctionnement automatique (commutateur automatique)

Cette fonction ne peut être utilisée qu'avec une unité extérieure de récupération de chaleur. Si cette fonction est utilisée avec un autre modèle d'unité extérieure, « A » (Auto) apparaît au niveau de la télécommande, mais la fonction automatique est désactivée.

Marche

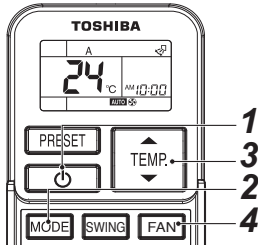

- 1 Bouton START/STOP** Appuyez sur ce bouton pour mettre en marche le climatiseur.
- 2 Touche de sélection du mode (MODE)** Sélectionnez A.
- 3 Touche de la température** Fixez la température désirée.
- 4 Touche de la vitesse du ventilateur (FAN)** Sélectionnez **AUTO**, **LOW**, **LOW***, **MED**, **MED***, **HIGH**.
 - Le témoin de OPERATION sur le panneau d'affichage de l'unité intérieure s'allume. Le mode de fonctionnement est sélectionné en fonction de la température ambiante et se met en marche au bout de 3 minutes environ.
 - Si le mode automatique « A » n'apporte pas le confort attendu, vous pouvez sélectionner manuellement le mode de fonctionnement souhaité.

Arrêt

Bouton START/STOP

Appuyez sur ce bouton pour arrêter le climatiseur.

ATTENTION

Commandes contradictoires en mode de fonctionnement
 Si vous sélectionnez AUTOMATIC OPERATION sur un modèle sans commutation automatique (refroidissement/ chauffage) ou si vous sélectionnez le mode HEAT dans un modèle ne produisant que du froid, le témoin s'allume et les témoins et clignotent en alternance avec un signal d'alarme (bip, bip) provenant du climatiseur du fait des commandes contradictoires en mode de fonctionnement. Changez de mode de fonctionnement avec le bouton MODE de la télécommande sans fil. Vous ne pouvez pas annuler la commande erronée à l'aide de la télécommande filaire.

■ Fonctionnement de la minuterie

Servez-vous de la télécommande filaire pour régler la minuterie, si ce n'est pas déjà fait.

De la minuterie ON et OFF

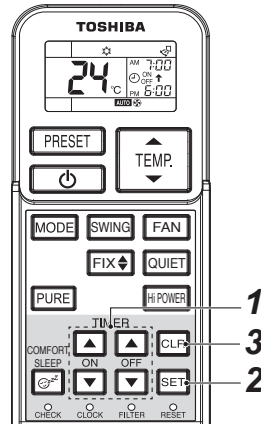

Réglage de la minuterie (TIMER)

- 1 Touches ON/OFF TIMER** Appuyez sur la touche ON ou la touche OFF TIMER selon le cas.
 - Le réglage de la minuterie précédent apparaît à l'écran et clignote ainsi que ON/OFF. Définissez l'horaire souhaité. Chaque pression sur la touche TIMER incrémente l'heure d'une minute. En maintenant enfoncé la touche TIMER, l'heure augmente par tranche de dix minutes.
- 2 Touche SET** Appuyez sur la touche SET pour régler la minuterie. Le créneau horaire de la minuterie s'affiche et la minuterie se met en marche.

Annulation du mode TIMER

- 3 Touche CLR** Appuyez sur la touche CLR pour annuler la programmation de la minuterie.

ATTENTION

- Lorsque vous activez le fonctionnement de la minuterie, la télécommande transmet automatiquement le signal de la minuterie à l'unité intérieure à l'heure spécifiée. Par conséquent, vérifiez si l'endroit où vous placez la télécommande lui permet d'envoyer correctement le signal. Dans le cas contraire, cette opération peut être différée de 15 minutes (au maximum).
- Si vous n'appuyez pas sur la touche SET dans les 30 secondes après le réglage de l'heure, celui-ci est annulé.

Lorsque vous avez programmé le fonctionnement de la minuterie, les réglages sont enregistrés au niveau de la télécommande. Par la suite, le climatiseur se met en route dans les conditions définies en appuyant simplement sur la touche ON/OFF de la télécommande.

Si l'heure affichée par l'horloge clignote, vous ne pouvez pas utiliser la minuterie.

Conformez-vous aux instructions de la section « RÉGLAGE DE L'HEURE », puis programmez la minuterie.

Programmation combinée de la minuterie (définition du ON et de OFF de la minuterie)

OFF de la minuterie → ON de la minuterie (Fonctionnement → Arrêt → Fonctionnement)



Cette fonction est pratique pour arrêter le climatiseur après vous êtes couché et le redémarrer à votre réveil ou lorsque vous rentrez chez vous.

Exemple :

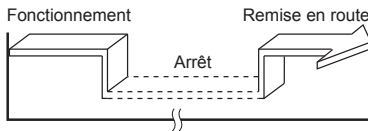
Pour arrêter le climatiseur et le remettre en route le lendemain matin.



▼ **Réglage de la minuterie combinée (TIMER)**

1. Appuyez sur la touche OFF TIMER  pour fixer de la minuterie OFF.
2. Appuyez sur la touche ON TIMER  pour fixer de la minuterie ON.
3. Appuyez sur la touche SET .

ON de la minuterie → OFF de la minuterie (Arrêt → Fonctionnement → Arrêt)



Cette procédure permet de déclencher le climatiseur à votre réveil et de l'arrêter lorsque vous quittez la maison.

Exemple :

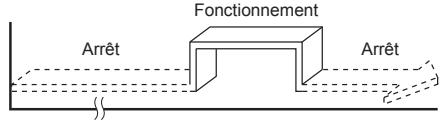
Pour mettre en route le climatiseur le lendemain matin et l'arrêter.







▼ **Réglage de la minuterie combinée (TIMER)**

1. Appuyez sur la touche ON TIMER  pour fixer de la minuterie ON.
 2. Appuyez sur la touche OFF TIMER  pour fixer de la minuterie OFF.
 3. Appuyez sur la touche SET .
- La fonction de ON ou OFF de la minuterie la plus proche de l'heure actuelle est activée en premier.
 - Si le même horaire est défini pour les deux fonctions ON ou OFF de la minuterie, aucune n'est appliquée. Il est possible aussi que le climatiseur cesse de fonctionner.

Minuterie combinée quotidienne (définition du ON et de OFF de la minuterie et activation quotidienne)

Cette fonctionnalité est utile lorsque vous souhaitez utiliser la minuterie combinée chaque jour à la même heure.

▼ **Réglage de la minuterie combinée (TIMER)**

1. Appuyez sur la touche ON TIMER  pour fixer de la minuterie ON.
 2. Appuyez sur la touche OFF TIMER  pour fixer de la minuterie OFF.
 3. Appuyez sur la touche SET .
 4. Après l'étape 3, une flèche (↑ ou ↓) clignote pendant 3 secondes environ. Pendant qu'elle clignote, appuyez sur la touche SET .
- Lorsque le programme quotidien de la minuterie est en cours, les deux flèches (↑, ↓) sont affichées.

Annulation du fonctionnement de la minuterie

Appuyez sur la touche CLR .

Horloge

Au cours du fonctionnement de la TIMER (ON-OFF, OFF-ON ou OFF minuterie), l'heure n'est plus affichée et est remplacée par l'heure programmée. Pour afficher l'heure, appuyez brièvement sur la touche SET; l'heure s'affiche pendant 3 secondes environ.

■ Fonctionnement en mode de puissance élevée

Puissance élevée (Hi POWER)

- Le mode Hi POWER ajuste automatiquement la température ambiante, la direction du flux d'air et le mode de fonctionnement de sorte que la pièce soit rapidement rafraîchie en été et réchauffée en hiver.

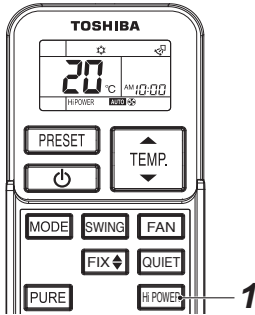

Réglage du mode Hi POWER

1 Touche Hi POWER

Appuyez sur le bouton Hi POWER après le démarrage d'un mode de fonctionnement. L'indication « Hi POWER » s'affiche simultanément sur la télécommande.

Annulation du mode Hi POWER

1 Touche Hi POWER

Appuyez à nouveau sur la touche Hi POWER. L'indication « Hi POWER » cesse de s'afficher sur la télécommande.

⚠ ATTENTION

- Le mode Hi POWER ne peut pas être activé en mode DRY et FAN ONLY, ni lorsque le ON TIMER est programmé.
- Le mode Hi POWER est incompatible avec la commande de groupe. Lorsque le signal Hi POWER est transmis à l'unité intérieure principale, une tonalité de réception retentit sans que le mode Hi POWER soit appliqué. Veuillez annuler le mode Hi POWER.

■ Fonctionnement silencieux

- Le mode QUIET permet un fonctionnement silencieux du climatiseur en choisissant automatiquement la vitesse de ventilation la plus faible.

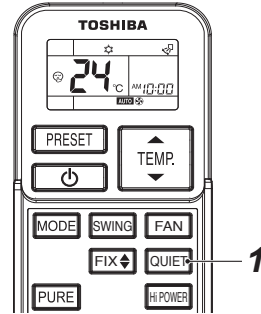

Réglage du mode QUIET

1 Touche QUIET

Appuyez sur le bouton QUIET après le démarrage de n'importe quelle opération. L'indication s'affiche simultanément.

Annulation du mode QUIET

1 Touche QUIET

Appuyez une nouvelle fois sur le bouton QUIET. Le repère de la télécommande disparaît.

⚠ ATTENTION

Le mode QUIET ne peut pas être activé si la fonction DRY est sélectionnée.

REMARQUE

Dans certains cas, du fait de ses caractéristiques spécifiques, le fonctionnement silencieux n'assure pas un rafraîchissement ou un chauffage suffisant de la pièce.

■ Fonctionnement prédéfini

Définissez le fonctionnement de votre choix pour pouvoir l'appliquer ultérieurement.
Les réglages sont mémorisés par l'unité (hormis la direction du flux d'air).

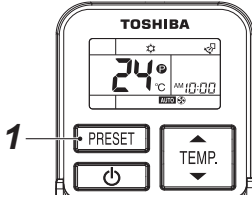

Sélectionnez le fonctionnement qui vous convient.

1 Appuyez sur le bouton PRESET pendant 3 secondes pour mémoriser les réglages.

L'indicateur  s'affiche.
Par la suite, le mode de fonctionnement mémorisé sera appliqué par simple pression de ce bouton.

■ Fonctionnement du purificateur d'air

L'efficacité de capture des impuretés qui flottent dans l'air est accélérée par le chargeur ionique à plasma. Une fois recueillies dans le climatiseur, les impuretés sont éliminées avec l'eau de vidange.
Par conséquent, l'air refoulé par le climatiseur est toujours propre.

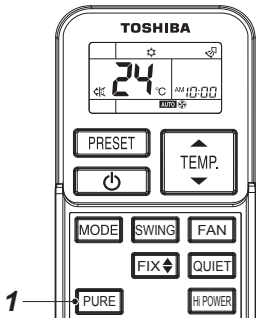

Réglage du mode PURE

1 Touche PURE

Appuyez sur le bouton PURE après le démarrage de n'importe quelle opération.
L'indication  s'affiche simultanément.

Annulation du mode PURE

1 Touche PURE

Appuyez une nouvelle fois sur le bouton PURE.
Le repère  de la télécommande disparaît.

REMARQUE

Le purificateur d'air n'élimine pas les substances toxiques de la fumée de cigarette (telles que le monoxyde de carbone, etc.).
Ouvrez les fenêtres régulièrement pour assurer une bonne ventilation.

■ Fonctionnement du mode Confort nocturne

Le mode COMFORT SLEEP est un OFF fonctionnement de la minuterie avec réglage automatique de la température et de la vitesse du ventilateur.

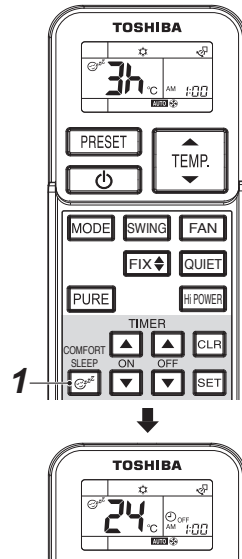

1 Appuyez sur la touche COMFORT SLEEP.

Vous avez le choix entre quatre réglages (1, 3, 5 ou 9 heures) pour définir la minuterie OFF.

⚠ ATTENTION

Le mode COMFORT SLEEP ne permet pas l'utilisation des modes  DRY ou  FAN ONLY.

REMARQUE

- En mode de refroidissement, la température de réglage s'élève d'un 1 degré/heure pendant 2 heures (augmentation de 2 degrés).
En mode de chauffage, la température de réglage est abaissée.
- En mode de fonctionnement par commande de groupe, la température et la vitesse du ventilateur définies ne sont pas automatiquement ajustées. Seule la fonction de désactivation de la minuterie est activée.

■ Réglage de la direction du flux d'air

- Réglez correctement la direction du flux d'air. Autrement, vous ne serez pas à l'aise et la température de la pièce sera inégale.
- Réglez le flux d'air vertical à l'aide de la télécommande.
- Réglez le flux d'air horizontal manuellement.

Réglage du flux d'air vertical

Le climatiseur règle automatiquement la direction du flux d'air vertical conformément aux conditions de fonctionnement lorsque le mode AUTO ou A est sélectionné.

Pour régler la direction du flux d'air que vous désirez

Cette opération s'effectue avec le climatiseur d'air en marche.

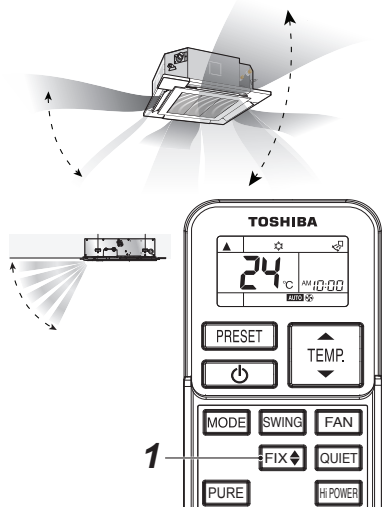

1 Touche FIX

Maintenez la touche FIX de la télécommande enfoncée ou appuyez brièvement dessus pour déplacer le volet dans la direction souhaitée.

- Par la suite, le flux d'air vertical est automatiquement diffusé dans la direction d'inclinaison du volet que vous avez sélectionnée à l'aide de la touche FIX.

REMARQUE

L'angle de la grille de flux d'air vertical est différent en mode de refroidissement, de déshumidification et de chauffage.

Pour déclencher l'oscillation automatique du flux d'air

Cette opération s'effectue avec le climatiseur d'air en marche.

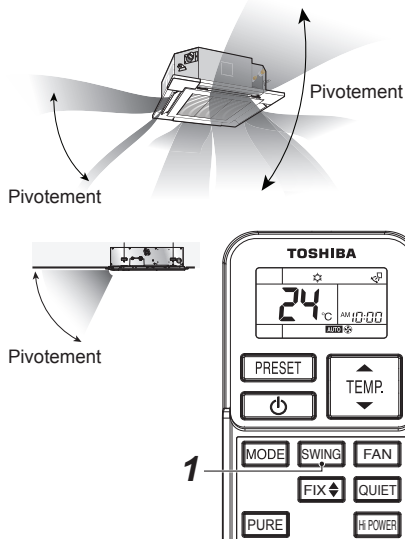

1 Touche SWING

Appuyez sur la touche SWING de la télécommande.

- Pour arrêter la fonction, appuyez sur la touche SWING.

⚠ ATTENTION

- Les touches FIX et SWING ne sont pas disponibles lorsque le climatiseur n'est pas en marche (ni si l'heure de ON de la minuterie est programmée).
- Le climatiseur ne doit pas fonctionner pendant plusieurs heures avec le flux d'air dirigé vers le bas en cours de refroidissement ou de déshumidification.

En effet, de la condensation peut apparaître à la surface du volet de flux d'air vertical et provoquer la chute de gouttes d'eau.

- Ne déplacez pas manuellement le volet de flux d'air vertical. Utilisez toujours la touche FIX. Si vous déplacez un volet manuellement, il risque de ne plus fonctionner correctement. Si tel est le cas, arrêtez immédiatement le climatiseur, puis redémarrez-le.
- Si vous arrêtez et redémarrez immédiatement le climatiseur, le volet de flux d'air vertical risque de demeurer immobile pendant 10 secondes.
- Le réglage du volet est limité en cas de commande de groupe. (voir page 7)

7 FONCTIONNEMENT TEMPORAIRE

■ Fonctionnement TEMPORAIRE

Cette fonction est utilisée pour faire fonctionner l'appareil de façon temporaire si vous égarez la télécommande ou la positionnez de manière incorrecte ou encore si ses piles sont déchargées.

- Appuyez une fois sur le bouton de fonctionnement temporaire (moins de 3 secondes) pour démarrer le climatiseur.
- La dernière opération réalisée par la télécommande sans fil sera répétée. (Si vous n'avez pas utilisé la télécommande sans fil, les modèles avec commutation automatique (refroidissement/chauffage) déclenchent le fonctionnement « A » et ceux qui en sont dépourvus démarrent le refroidissement (réglage de la température: 24°C, vitesse du ventilateur: HIGH.)

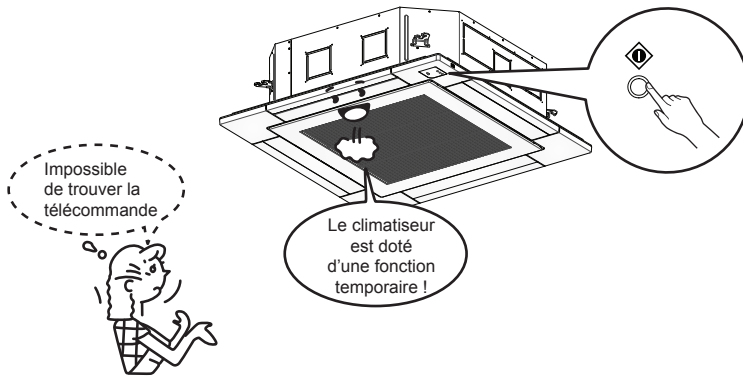

⚠ ATTENTION

Une pression continue sur le bouton de fonctionnement temporaire pendant au moins 10 secondes permet de démarrer le refroidissement forcé.

(Cela augmente la charge du climatiseur. N'effectuez cette opération qu'à titre de d'essai uniquement.) Tous les témoins de l'unité intérieure s'allument alors.

8 ENTRETIEN ET NETTOYAGE

Le purificateur d'air est basé sur le principe de la collecte de la fumée de cigarette et de la poussière de la pièce vers la zone de collecte de la poussière. Après une certaine période d'utilisation, veillez à nettoyer chaque pièce comme suit.

⚠ AVERTISSEMENT

- Le nettoyage de chaque pièce implique un travail dangereux en hauteur ; vous devez par conséquent vous assurer qu'il est effectué par un installateur qualifié ou une personne d'entretien qualifiée. N'y procédez pas vous-même.
- Avant le nettoyage de chaque pièce, arrêtez de force l'opération et éteignez le disjoncteur pour éviter tout choc électrique.
- En particulier, le nettoyage du Collecteur de poussière et du Filtre désodorisant doit être lancé au moins deux minutes après l'arrêt de l'opération, afin d'éviter tout choc électrique par décharge électrostatique du Collecteur de poussière.

■ Filtre collecteur de poussière

- Nettoyez toutes les 6 mois (dans l'hypothèse d'une utilisation quotidienne de 8 heures) lorsque la poussière a collé ou recouvert le filtre du filtre collecteur de poussière.
- Prenez de grandes précautions lors du nettoyage du filtre collecteur de poussière.
- Il est conseillé d'immerger le Filtre collecteur de poussière dans l'eau, puis de le secouer plusieurs fois pour le nettoyer.
- En cas de saleté importante du Filtre collecteur de poussière, faites-le tremper dans de l'eau tiède à 40°C ou 50°C additionnée de détergent doux pendant environ 30 minutes avant de le rincer abondamment à l'eau claire.
- N'utilisez ni alcool, ni benzène, ni diluant, ni cire, ni chiffon dépolissant traité chimiquement pour le nettoyage.
- Laissez sécher le filtre collecteur de poussière à l'ombre pendant environ une demi-journée ou jusqu'à ce qu'il soit complètement sec.

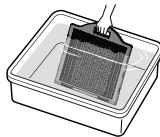

REMARQUE

- La fréquence de nettoyage du filtre collecteur de poussière dépend du niveau d'impuretés dans votre milieu d'utilisation. Vous devrez probablement nettoyer le filtre plus souvent en cas de niveaux élevés d'impuretés.

Comment démonter le filtre collecteur de poussière

- Poussez le crochet du châssis principal se trouvant au niveau de la manette pour débloquer le collecteur de poussière, comme ci-dessous.

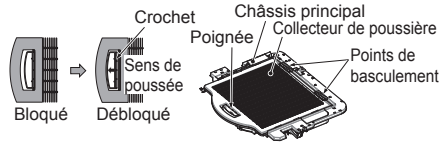

- Basculez le collecteur de poussière puis faites-le coulisser hors du châssis principal comme sur la figure ci-dessous.

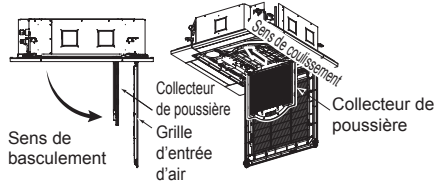

⚠ AVERTISSEMENT

- N'utilisez pas de brosse ou ne tapez pas sur le collecteur de poussière pour éliminer la poussière, car cela pourrait l'endommager.
- Si nécessaire, séchez le collecteur de poussière à l'aide du ventilateur, en utilisant de l'air à basse pression.
- Assurez-vous que le filtre du collecteur de poussière est complètement sec avant de l'utiliser.
- Évitez de sécher le collecteur de poussière avec un séchoir à air chaud, car cela pourrait l'endommager.

■ Filtre désodorisant

- Nettoyez tous les 3 à 6 mois lorsque la poussière a collé ou recouvert le filtre désodorisant.
- Il est conseillé d'utiliser un aspirateur pour éliminer les poussières collées ou profondément incrustées dans le filtre désodorisant ou d'utiliser le ventilateur pour chasser la poussière hors du filtre désodorisant.
- Si nécessaire, nettoyez le filtre désodorisant à l'eau claire et l'exposer 3 ou 4 heures au soleil ou à l'air libre, jusqu'à ce qu'il soit totalement sec.
- Sinon, utiliser un sèche-cheveux. Il faut cependant noter que laver le filtre désodorisant à l'eau peut réduire les performances du filtre désodorisant.
- Remplacez tous les 2 ans ou moins. (contactez votre revendeur pour acheter un nouveau filtre désodorisant)

Comment démonter le filtre désodorisant

- Faites coulisser le filtre désodorisant sur le châssis principal dans le sens indiqué ci-dessous.

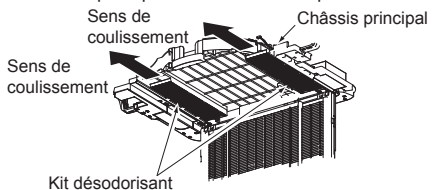

REMARQUE

- La durée de vie du filtre désodorisant dépend du niveau d'impuretés de votre milieu d'utilisation. Vous devrez probablement nettoyer et remplacer le filtre plus souvent en cas de niveaux élevés d'impuretés.

Toshiba Carrier (Thailand) Co., Ltd.

144 / 9 Moo 5, Bangkadi Industrial Park, Tivanon Road, Tambol Bangkadi, Amphur Muang, Pathumthani 12000, Thailand

1130696201