

Pour usage commercial

Modèle :

RBC-AWSU52-E

RBC-AMSU52-E

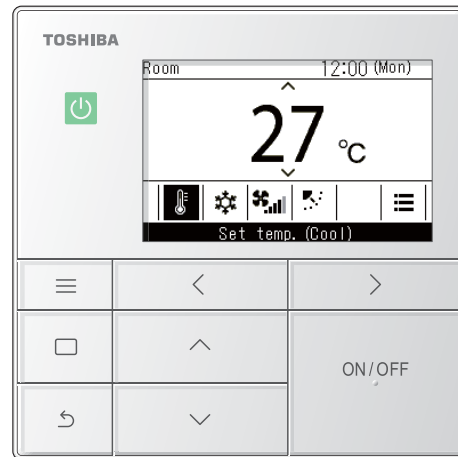

- Reportez-vous à ce manuel lors de l'utilisation d'une télécommande RBC-AWSU52-E, RBC-AMSU52-E.
- Reportez-vous au Manuel du propriétaire fourni avec le climatiseur pour toute information non liée au fonctionnement de la télécommande.

- Veuillez lire attentivement le Manuel du propriétaire et vous assurer de bien le comprendre avant d'utiliser le climatiseur, afin de pouvoir utiliser le produit correctement et en toute sécurité.
- Après avoir lu ce manuel, gardez-le disponible pour tous les utilisateurs pour référence ultérieure. Si l'utilisateur change, assurez-vous de donner ce manuel au nouvel utilisateur.

Multilingual installation manuals and owner's manual



[Български] Изтегляне на Ръководство за монтаж и Ръководство на потребителя / [Česky] Stažení Instalační příručky a Uživatelské příručky / [Dansk] Download af installationsvejledning og brugervejledning / [Deutsch] Installationshandbuch und Bedienungsanleitung herunterladen / [Ελληνικά] Λήψη εγχειριδίου εγκατάστασης και εγχειριδίου κατόχου / [English] Installation manual and Owner's manual Download / [Español] Descarga del Manual de instalación y del Manual del propietario / [Eesti] Paigaldusjuhendi ja kasutusjuhendi allalaadimine / [Suomi] Asennusohjeiden ja käyttöohjeiden lataaminen / [Français] Téléchargement du manuel d'installation et du manuel du propriétaire / [Hrvatski] Preuzimanje Instalacijskog priručnika i Vlasničkog priručnika. / [Magyar] Telepítési kézikönyv és Felhasználói kézikönyv letöltése / [Italiano] Download del Manuale di installazione e del Manuale dell'utilizzatore / [한국어] 설치 설명서 및 사용자 설명서 다운로드 / [Latviešu] Uzstādīšanas rokasgrāmatas un lietotāja rokasgrāmatas lejupielāde / [Norsk] Nedlasting av installasjonsveiledning og bruksanvisning / [Nederlands] Installatiehandleiding en Handleiding downloaden / [Polski] Pobieranie Instrukcji instalacyjnej oraz Instrukcji użytkownika / [Português] Download do Manual de instalação e Manual do Proprietário / [Română] Descărcarea Manualului de instalare și a Manualului proprietarului / [Русский] Скачать Руководство по установке и Руководство пользователя / [Slovensky] Stiahnutie Montážnej príručky a Uživatelskej príručky / [Slovenščina] Prenos navodil za montažo in navodil za uporabo / [Svenska] Nedladdning av installationshandbok och bruksanvisning / [Türkçe] Kurulum kılavuzu ve Kullanıcı kılavuzu indirme / [中文] 安装手册和用户手册下载

<https://www.toshiba-carrier.co.jp/global/manual/rbc-amsu52-e.htm>

Français

Table des matières









1	Précautions relatives à la sécurité	4
2	Description de la terminologie.....	6
3	Avant l'utilisation	7
4	Noms des pièces et fonctions	7
5	Opérations de base.....	13
	Climatiseur	13
	Opérations	13
	Changement de la température de consigne	13
	Changer le mode de fonctionnement	14
	Changement de la vitesse du ventilateur	14
	Changer la direction du soufflage	15
	Échangeur de chaleur air/air	17
	Réglage de la vitesse du ventilateur	17
	Réglages du mode de ventilation.....	18
	Réglage de l'humidification	18
	Menu de la ventilation	18
6	Opérations pratiques	19
	Comment utiliser les menus	19
	Liste des menus.....	20
	1. Volets Individuels (Individual louver) (Sélection de la direction du soufflage pour chaque sortie d'air)	22
	2. Réglage des volets (Louver setting) (Sélection du type d'oscillation ou fixation des volets)	23
	Type balayage (Swing type).....	23
	Position volet (Louver lock) (Fixation de l'angle des volets)	24
	3. Timer (Timer) (Réglage d'une minuterie pour le démarrage ou l'arrêt du fonctionnement)	25
	Sélection d'un type de minuterie.....	25
	Timer arrêt (Off timer).....	26
	Timer marche (On timer)	27
	Programmation arrêt unité (Off reminder timer)	28
	4. Programmation horaire (Schedule timer) (Réglage du programme de fonctionnement 1 jour)	29
	Réglage de la programmation horaire sur Marche (ON).....	30
	Réglages programmation (Condition setting) (Réglage des programmes de fonctionnement 1 jour).....	31
	Réglages jours d'absence (Holiday setting) (Jours sans fonction de programmation horaire).....	35

Opération pré-HEX (Pre-HEX operation)	36
5. Fonctionnement nocturne (Night operation) (Réduction du bruit de fonctionnement des unités extérieures).	37
6. Réinit. signal filtre (Filter sign reset).	38
Lorsque le symbole de vérification du filtre s'affiche (réinitialisation de la vérification du filtre).	38
Lorsque le symbole de vérification du filtre n'est pas affiché (le temps restant avant la vérification du filtre s'affiche).	39
7. Sous-face auto (Auto grille).	40
8. Economie d'énergie (Energy saving)	41
Mode économie d'énergie (Energy saving operation).	42
Plages limites températures (Set temp. range limit).	44
Retour réglage initial (Return back)	45
Fonctionnement économique (Saving operation).	46
9. Monitoring (Monitor).	47
10. Réglages initiaux (Initial setting).	48
Horloge (Clock).	49
Contraste écran (Screen contrast)	49
Rétroéclairage & LED (Light & LED).	50
Bip touches (Sound).	50
Verrouillage touches (Key lock) (Sélectionnez les opérations à verrouiller)	51
11. Ventilation (Ventilation)	52
Ventilation fonctionnement (Ventilation operation) (Marche (ON) ou Arrêt (OFF) pour la ventilation)	52
Vitesse vent. (Fan speed).	53
Mode (Mode)	53
Arrêt ventilation 24h (24h ventilation off).	53
Programmation horaire (Schedule timer).	54
12. Mode Soft Cooling (Soft Cooling)	55
13. Capteur de présence (Occupancy sensor).	56
14. Consommation d'énergie (Power consumption)	57
15. Informations (Information).	59
Consultation des Infos sur le modèle (Model information)	59
Lorsque la commande centralisée est effectuée.	59
Autre.	60
Températures de consigne pour « Froid (Cool) » et « Chauffage (Heat) » en modes de fonctionnement automatique (point de réglage double).	60
Lorsque plusieurs unités intérieures sont connectées en tant que groupe (connexion de groupe).	61
Lier et utiliser la fonction Purificateur d'air (Air purifier) des unités intérieures	62

	Mode silencieux (UI) (Silent mode(IDU))	62
	Déshum. basse temp. (Low temp. Dry)	62
	Opérations de verrouillage (verrouillage de l'opération)	63
	Opération d'autonettoyage	63
7	Entretien	64
	Quotidienne	64
	Nettoyage des filtres	64
8	Résolution des problèmes	65
	Confirmation et vérification	65
	Coordonnées pour les réparations	65

1 Précautions relatives à la sécurité

- Cette section décrit les mesures de sécurité pour prévenir toute blessure des utilisateurs et des autres personnes, ainsi que les dommages matériels.
- Le « Signification des indications » explique les catégories de niveaux de danger et de blessures qui pourraient se produire en cas de manipulation incorrecte et « Signification des symboles » donne la signification des symboles.

Signification des indications		Signification des symboles	
 AVERTISSEMENT	Ceci indique que le non-respect des directives des avertissements peut entraîner de graves blessures corporelles (*1) ou la mort si le produit n'est pas manipulé correctement.		Le panneau  indique une action interdite. L'action interdite spécifique est indiquée par un pictogramme ou un texte d'avertissement placé à l'intérieur ou à côté du symbole.
 ATTENTION	Ceci indique que le non-respect des directives de la mise en garde peut entraîner de graves blessures corporelles (*2) ou des dommages matériels (*3) si le produit n'est pas manipulé correctement.		Ce panneau  indique une action obligatoire, une action qui doit être effectuée. Le contenu effectif des instructions est indiqué par une illustration ou un texte placé à l'intérieur ou à côté du symbole.
			Le pictogramme à l'intérieur de  et le texte à proximité donnent des informations supplémentaires sur les mises en garde.

*1: On entend par grave blessure corporelle une perte de la vue, des blessures, des brûlures, un choc électrique, une fracture, un empoisonnement et d'autres blessures qui laissent des séquelles et des blessures qui requièrent une hospitalisation ou un traitement de longue durée en tant que patient externe.

*2: Les blessures modérées peuvent être des blessures, des brûlures, un choc électrique, et d'autres blessures ne nécessitant pas une hospitalisation ou un traitement à long terme en tant que patient externe.

*3: Dommages à la propriété, c'est-à-dire aux biens immobiliers, aux biens mobiliers, aux animaux domestiques, etc.

AVERTISSEMENT

Avertissements pour l'installation



Requérir l'installation

- **Demandez à votre distributeur d'origine ou à un professionnel de réaliser l'installation**

L'installation nécessite une expertise technique spécialisée.

Essayer de réaliser l'installation soi-même et le faire incorrectement peut entraîner un incendie, un choc électrique ou une fuite d'eau.



Utiliser des produits dédiés

- **N'utilisez que des produits spécifiés par Toshiba Carrier**

Utilisez uniquement les produits spécifiés par Toshiba Carrier pour les options. L'utilisation de produits non spécifiés différents peut entraîner un incendie, un choc électrique, ou une fuite d'eau.

Faites effectuer l'installation par un spécialiste.

Avertissements concernant l'utilisation



Mettez le climatiseur hors tension

- **Si un problème se produit (comme une odeur de brûlé), cessez l'utilisation, mettez le climatiseur hors tension et contactez votre revendeur**

Poursuivre l'utilisation alors que le problème subsiste peut entraîner un incendie, un choc électrique ou un dysfonctionnement.

 **ATTENTION**

Précautions lors de l'utilisation



Interdit

- **Ne manipulez pas les commutateurs avec les mains mouillées**
Cela pourrait entraîner une électrocution.



Mettez le climatiseur hors
tension

- **Avant de procéder au nettoyage, arrêtez le système et mettez-le hors tension**
Les ventilateurs internes tournent très rapidement et peuvent provoquer des blessures.
-

2 Description de la terminologie

Terminologie	Description
Mode économie d'énergie (Energy saving operation)	Commande les climatiseurs avec des performances réduites afin d'économiser de l'énergie.
Fonctionnement économique (Saving operation)	Fonctionne pour économiser de l'énergie en corrigeant automatiquement la température de consigne dans une certaine plage sans qu'il y ait une perte importante de confort.
Mode Soft Cooling (Soft Cooling)	Fonctionne de façon à éviter les courants d'air (sensation désagréable de froid) lorsque « Froid (Cool) » est réglé en corrigeant l'angle du volet et en réduisant les performances.
Plages limites températures (Set temp. range limit)	Cette fonction limite la plage de températures pouvant être réglées par la télécommande.
Retour réglage initial (Return back)	En cas de modification de la température de consigne, cette fonction la rétablit à la température préalablement réglée après un certain laps de temps.
Point de réglage double	Cette fonction permet de définir des températures de réglage individuelles pour « Froid (Cool) » et « Chauffage (Heat) » lorsque le fonctionnement « Auto (Auto) » est réglé.
Connexion de groupe	Une méthode de connexion de plusieurs unités intérieures, en tant que 1 groupe, à la même télécommande.
Leader télécommande (Header remote controller), Suiveur télécommande (Follower remote controller)	Utiliser 2 télécommandes pour 1 unité intérieure (ou 1 groupe), de façon à ce que l'une des télécommandes soient définie en tant que « Leader télécommande (Header remote controller) » et l'autre en tant que « Suiveur télécommande (Follower remote controller) ». Réglé en tant que « Leader télécommande (Header remote controller) » : Il est possible d'utiliser toutes les fonctions. Réglé en tant que « Suiveur télécommande (Follower remote controller) » : Certaines fonctions ne peuvent pas être utilisées. (Pour les fonctions qui ne peuvent pas être utilisées, reportez-vous au Manuel d'installation.)
Fonctionnement nocturne (Night operation)	Ce réglage réduit le bruit de fonctionnement des unités extérieures.
Grille auto	Grille d'admission de l'unité intérieure qui peut être automatiquement relevée ou abaissée par des opérations sur la télécommande, par exemple lors du nettoyage du filtre.
Purificateur d'air (Air purifier)	Il s'agit d'une fonction de purification d'air soit intégrée à l'unité intérieure soit pouvant être achetée séparément et ajoutée.
Opération d'autonettoyage	Cette fonction opère la fonction « Circulat. (Fan) » après les fonctions « Froid (Cool) » et « Déshum. (Dry) » afin de conserver l'intérieur de l'unité intérieure sec et propre.
Échangeur de chaleur air/air	Unité de ventilation (produit) disposant d'une fonction d'échange de chaleur air/air (fonctions pour réduire la perte d'air froid ou d'air chaud due à la ventilation en échangeant la chaleur à l'admission et à l'évacuation.).
Echange de chaleur (Heat exchange)	Il s'agit d'une ventilation effectuée par échange de chaleur.
Evacuation de chaleur nocturne	Cette fonction évacue la chaleur présente dans une pièce, après l'arrêt de la fonction « Froid (Cool) », vers l'extérieur.

3 Avant l'utilisation

À l'occasion de la première utilisation du climatiseur ou d'un changement de réglage, suivez les procédures suivantes. À partir de la prochaine fois, appuyez simplement sur [**ON/OFF** Marche/Arrêt (ON/OFF)] pour démarrer le fonctionnement selon les réglages.

Préparation

Mettez le disjoncteur sous tension

Lorsque l'appareil est mis sous tension, « ⏸ » apparaît sur l'affichage de la télécommande.

* La télécommande ne fonctionne pas pendant environ 3 minutes après la mise sous tension. Ce n'est pas une défaillance.

CARACTÉRISTIQUES REQUISES

- Laissez le disjoncteur sous tension pendant l'utilisation.
- Quand vous recommencez à utiliser le climatiseur après une longue période d'inutilisation, mettez le disjoncteur sous tension pendant au moins 12 heures avant de faire fonctionner le climatiseur.

4 Noms des pièces et fonctions

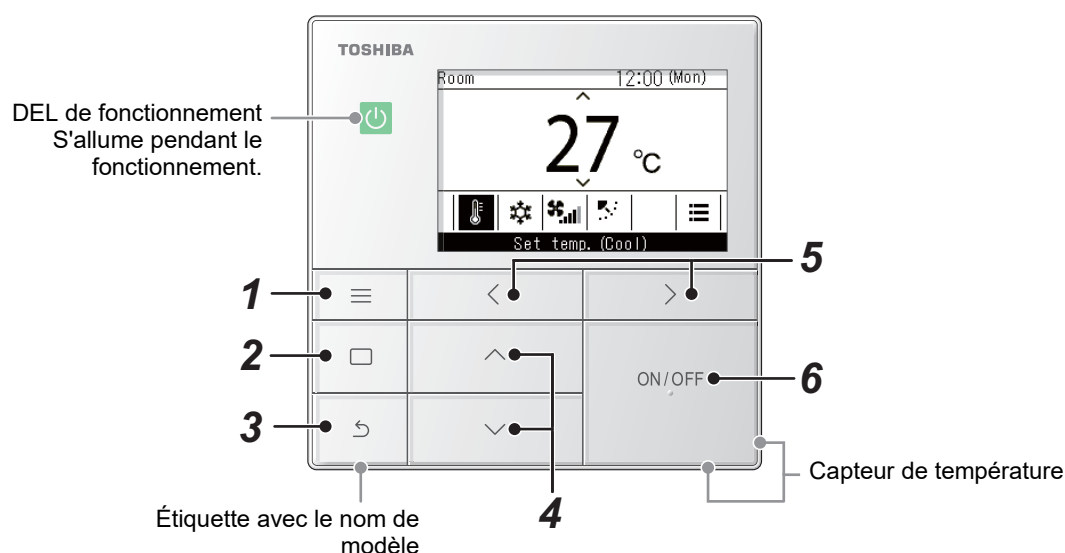

* Les écrans illustrés ici sont des exemples. Le contenu affiché peut différer, en fonction des paramètres d'environnement utilisés.

1 Touche [☰ **Menu (Menu)**]

Affiche le « Menu (Menu) ».
(Page 19)

2 Touche [□ **Valider/Corriger**]

Fixe et applique les réglages.
Les façons de l'utiliser sont indiquées à l'écran.

3 Touche [↶ **Retour (Return)**]

Supprime les sélections.
Les façons de l'utiliser sont indiquées à l'écran.

4 Touches [▲] et [▼]

Change les réglages et sélectionne les éléments.

5 Touches [◀] et [▶]

Sélectionne les éléments de réglage.
Les autres façons de l'utiliser sont indiquées à l'écran.

6 Touche [**ON/OFF** Marche/Arrêt (ON/OFF)]

Démarré et arrête les équipements connectés.

■ Principaux types d'écran et configurations

- Lors d'une connexion à un climatiseur, l'écran principal du climatiseur s'affiche, et lors d'une connexion à un échangeur de chaleur air/air, l'écran principal de l'échangeur de chaleur air/air s'affiche à l'écran.
- Lors d'une connexion à la fois à des climatiseurs et des échangeurs de chaleur air/air, vous pouvez basculer entre les deux types d'écrans en appuyant sur [<] ou [>] à partir de l'un ou l'autre des écrans principaux.

Écran principal du climatiseur

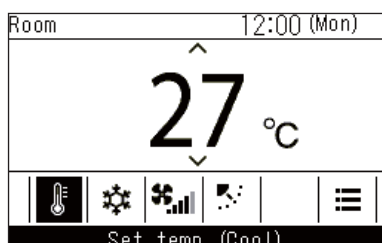

Appuyez sur la touche [<] ou [>].

Écran principal de l'échangeur de chaleur air/air

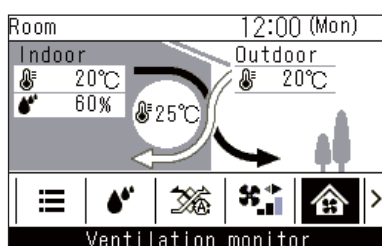

■ Écran principal du climatiseur

Cet écran permet de confirmer ou de modifier les réglages utilisés tous les jours, tels que la température, le mode de fonctionnement, la vitesse du ventilateur et la direction du soufflage.

Vous pouvez vérifier l'état actuel en fonction des éléments de réglage au bas de l'écran.

Vous pouvez commuter entre les éléments de réglage en appuyant sur [<] et [>], et les modifier en appuyant sur [^] et [v].

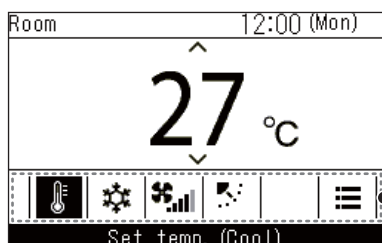

Éléments de réglage

- L'élément actuellement sélectionné est mis en surbrillance en noir.
- Vous pouvez basculer entre les éléments en appuyant sur [<] et [>].

REMARQUE

- La température de consigne peut être modifiée dans l'écran principal.
- Les fonctions et les éléments qui ne peuvent pas être réglés ne sont pas affichés, selon le modèle.
- Lors de la modification des réglages, si vous appuyez sur la touche [↵ Retour (Return)] ou si aucune touche n'est pressée durant environ 60 secondes, l'affichage revient à l'écran principal.

Basculement entre l'affichage détaillé et l'affichage simple (écran principal du climatiseur uniquement)

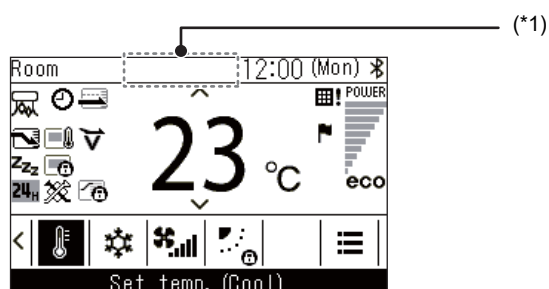

Vous pouvez basculer l'écran principal vers l'affichage simple, en fonction du réglage « Mode d'affichage (Display mode) ». Pour plus d'information sur le changement de « Mode d'affichage (Display mode) », se reporter à « Réglages écran (Display setting) » dans « Réglages initiaux (Initial setting) » dans le Manuel d'installation. Le réglage par défaut de l'usine est l'affichage détaillé.

Affichage détaillé (réglage par défaut de l'usine)

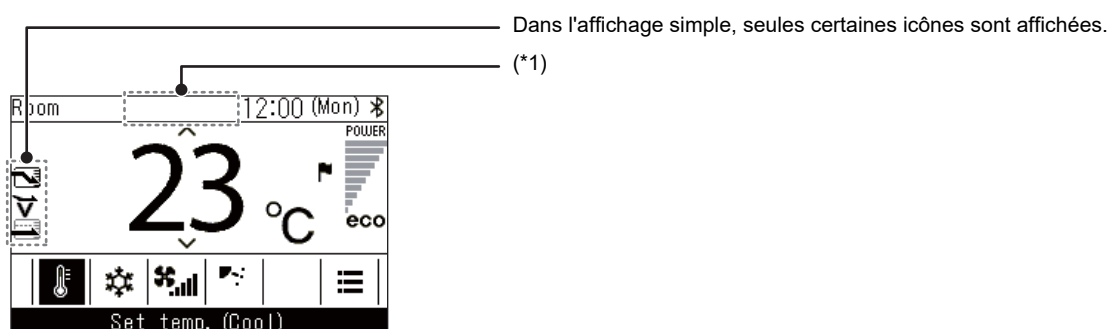

Affichage simple



- *1: «  Préparation du chauffage »
Affiché lorsque l'opération « Chauffage (Heat) » démarre ou lorsque le cycle de dégivrage fonctionne.
Lorsque l'icône est affichée, le ventilateur intérieur s'arrête ou « Circulat. (Fan) » démarre.
- «  Préparation de l'utilisation »
Ceci peut s'afficher sur certains modèles.
- «  Préparation au fonctionnement de la ventilation »
Affiché alors que l'échangeur de chaleur air/air est en veille.
Pendant que cela est affiché, l'échangeur de chaleur air/air reste arrêté.

■ Écran principal de l'échangeur de chaleur air/air

S'affiche lorsque des échangeurs de chaleur air/air sont connectés. Cet écran permet de surveiller l'état de l'air et de régler la vitesse du ventilateur et le mode de ventilation.

Vous pouvez vérifier l'état actuel en fonction des éléments de réglage au bas de l'écran.

Vous pouvez commuter entre les éléments de réglage en appuyant sur [<] et [>], et les modifier en appuyant sur [^] et [v].

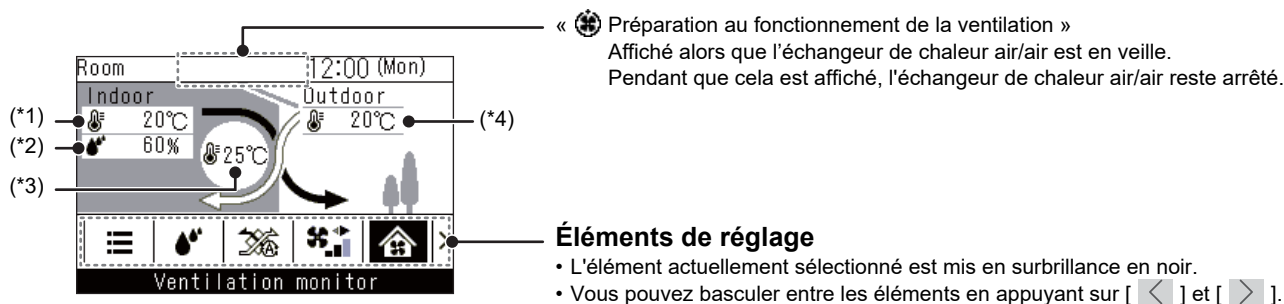

*1: Température intérieure

*2: Humidité intérieure

*3: Fournir la température de l'air

*4: Température extérieure







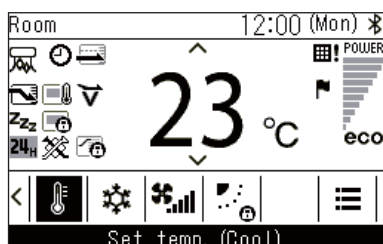









REMARQUE

- L'écran « Moniteur ventilation (Ventilation monitor) » est l'écran principal.
- Les fonctions et les éléments qui ne peuvent pas être réglés ne sont pas affichés, selon le modèle.
- Lors de la modification des réglages, si vous appuyez sur la touche [Retour (Return)] ou si aucune touche n'est pressée durant environ 60 secondes, l'affichage revient à l'écran principal.

■ Liste des icônes







▼ Climatiseur

	Affiché lorsque « Mode économie d'énergie (Energy saving operation) » est « Marche (ON) ». (Page 42)		Affiché lorsque « Timer (Timer) » est « Marche (ON) ». (Page 25, 29)
	Affiché quand le capteur de la télécommande est utilisé. (*1)		Affiché lorsque « Position volet (Louver lock) » est réglé. (Page 24)
	Affiché lorsque « Fonctionnement nocturne (Night operation) » est « Marche (ON) ». (Page 37)		Affiché lorsqu'il est temps de procéder à l'entretien du filtre. (Page 38, 64)
	Affiché lorsque les opérations sont verrouillées par la commande centralisée. (*1) (Page 59)		Affiché lorsque le fonctionnement « Mode Soft Cooling (Soft Cooling) » est « Marche (ON) ». (Page 53)
	Affiché lorsque « Fonctionnement économique (Saving operation) » est « Marche (ON) ». (Page 46)		S'affiche pendant environ 3 secondes lorsque le mode de fonctionnement est modifié dans l'écran « Mode (Mode) » lorsque le mode de fonctionnement est restreint.
	Affiché lorsque la fonction Bluetooth® est « Marche (ON) ». Reportez-vous au Manuel du propriétaire de la fonction Bluetooth® concernant les fonctions Bluetooth®.		Affiché lorsque la fonction « Purificateur d'air (Air purifier) » est sur « Marche (ON) ». (Page 62)
	Affiché lorsqu'un code d'erreur se produit. (*1)		Affiché lorsqu'un code d'avis se produit. (*1) Pour les détails, contactez votre revendeur.
	Il atteint la température définie et s'affiche lorsque la température ambiante est maintenue.		Il est affiché lorsqu'une unité de ventilation disponible dans le commerce connectée au climatiseur est en fonctionnement.

*1: Reportez-vous au Manuel d'installation de la Télécommande câblée.

▼ Échangeur de chaleur air/air

- Affiché uniquement lorsque des échangeurs de chaleur air/air sont connectés.
- Pour plus de détails sur la fonction de ventilation, reportez-vous au Manuel du propriétaire de l'échangeur de chaleur air/air.

	Automatique (Automatic)		Ventilation 24 heures
	Bypass (Bypass)		Evacuation de chaleur nocturne
	Echange de chaleur (Heat exchange)		

5 Opérations de base

Climatiseur

■ Opérations

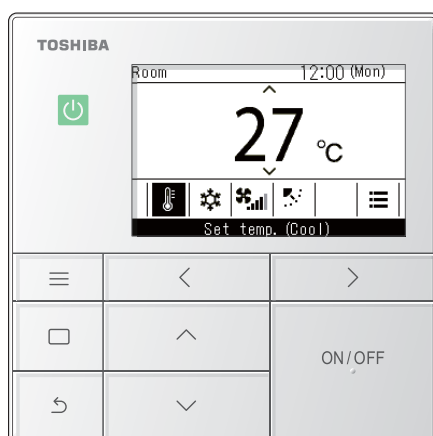

- 1 Appuyez sur [ON/OFF Marche/Arrêt (ON/OFF)] pour commencer l'utilisation**
→ La DEL de fonctionnement s'allume.
- 2 Appuyez sur [<] et [>] pour sélectionner l'élément que vous souhaitez changer**
→ Vous pouvez modifier les éléments suivants.
Température de consigne (Page 13)
Mode de fonctionnement (Page 14)
Vitesse du ventilateur (Page 14)
Orientation du soufflage (Page 15)
- 3 Pour cesser l'utilisation, appuyez de nouveau sur [ON/OFF Marche/Arrêt (ON/OFF)]**

■ Changement de la température de consigne

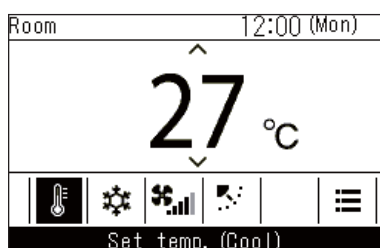

- 1 Appuyez sur [<] et [>] pour passer à l'écran « Temp de consigne (Set temp.) »**
- 2 Appuyez sur [^] et [v] pour changer la température de consigne**
→ Appuyez sur [^] pour augmenter et sur [v] pour diminuer la température de consigne.

REMARQUE

- Concernant la plage de réglage des températures, reportez-vous à <Plages limites températures (Set temp. range limit)>. (Page 44)
- La température de consigne ne peut pas être modifiée en mode « Circulat. (Fan) ».
- Si le mode de fonctionnement est défini sur « Auto (Auto) » et que le point de réglage double est réglé, reportez-vous à <Températures de consigne pour « Froid (Cool) » et « Chauffage (Heat) » en modes de fonctionnement automatique (point de réglage double)>. (Page 60)

■ Changer le mode de fonctionnement

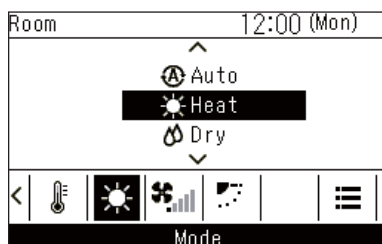

1 Appuyez sur [<] et [>] pour passer à l'écran « Mode (Mode) »

2 Appuyez sur [^] et [v] pour sélectionner un mode de fonctionnement

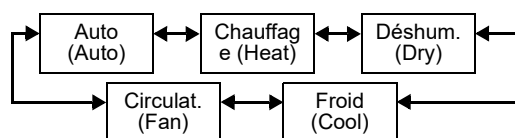

REMARQUE

Les modes de fonctionnement qui ne peuvent pas être réglés ne sont pas affichés, en fonction du modèle de l'unité intérieure.

■ Changement de la vitesse du ventilateur

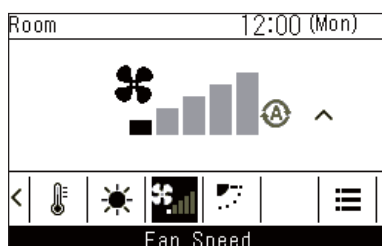
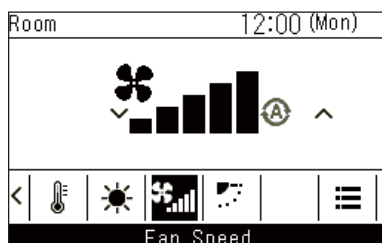
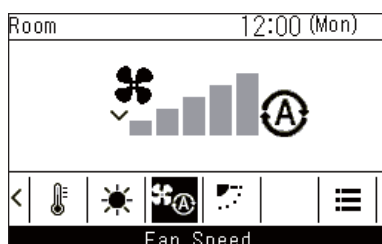

1 Appuyez sur [<] et [>] pour passer à l'écran « Vitesse vent. (Fan Speed) »

2 Appuyez sur [^] et [v] pour sélectionner la vitesse du ventilateur

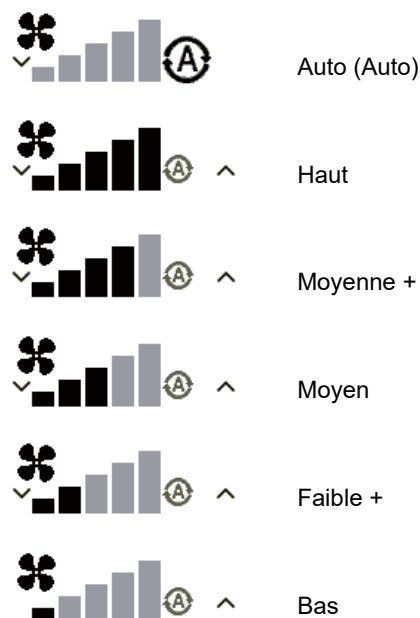

REMARQUE

- Lorsque le mode de fonctionnement est « Circulat. (Fan) », il n'est pas possible de sélectionner « Auto (Auto) ».
- La vitesse du ventilateur pouvant être réglée varie en fonction de l'unité intérieure connectée.
- «  » s'affiche lorsque la télécommande est raccordée à une unité intérieure qui ne peut pas faire « Vitesse vent. (Fan Speed) ».

■ Changer la direction du soufflage

- Si les unités intérieures connectées sont équipées de volets, alors l'icône de volet horizontal est affichée sur l'écran principal du climatiseur.
- Si les unités intérieures connectées sont équipées de volets verticaux, alors l'icône de volet vertical est affichée sur l'écran principal du climatiseur.
- * Pour les modèles qui sont uniquement équipés de volets directionnels gauche-droite, ils sont commandés comme des volets horizontaux sur la télécommande.

Direction haut / bas : Volets horizontaux

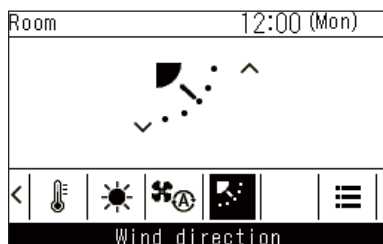

* Affichage pendant l'oscillation

1 Appuyez sur [<] et [>] pour passer à l'écran « Orientation soufflage (Wind direction) » (volets horizontaux)

2 Appuyez sur [^] et [v] pour sélectionner la direction du soufflage

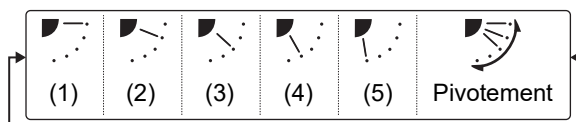

Mode de fonctionnement	Angles réglables
Chauffage (Heat), Circulat. (Fan), Auto (Auto) (Chauffage (Heat))	(1), (2), (3), (4), (5), Oscillation
Froid (Cool), Déshum. (Dry), Auto (Auto) (Froid (Cool))	(1), (2), (3), Balayage

Direction gauche / droite : Volets verticaux

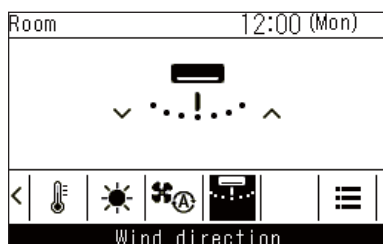

* Affichage pendant l'oscillation

1 Appuyez sur [<] et [>] pour passer à l'écran « Orientation soufflage (Wind direction) » (volets verticaux)

2 Appuyez sur [^] et [v] pour sélectionner la direction du soufflage

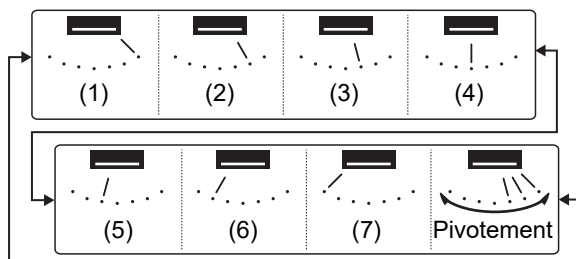

Annulation de l'oscillation

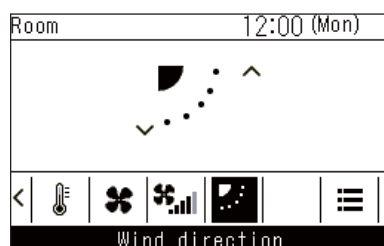

- * Affichage quand l'oscillation (haut / bas) est annulée
« Circulat. (Fan) », « Chauffage (Heat) »

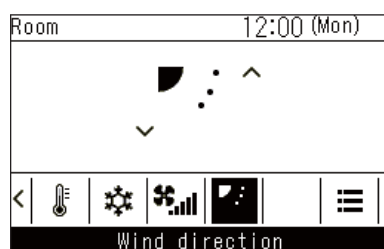

- * Affichage quand l'oscillation (haut / bas) est annulée
« Froid (Cool) », « Déshum. (Dry) »

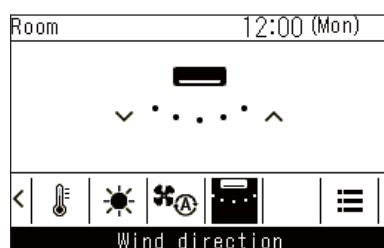

- * Affichage lorsque l'oscillation (gauche / droite) est annulée

REMARQUE

- Lorsque le mode de fonctionnement est « Froid (Cool) » ou « Déshum. (Dry) », les volets horizontaux s'orientent vers le bas mais ne s'arrêtent pas aux positions (4) ou (5). Si l'oscillation est annulée aux positions (4) ou (5), les volets passent en position (3) puis s'arrêtent.
- «  » est affiché lorsque « Position volet (Louver lock) » est réglé. (Page 24)

1 Durant l'oscillation, appuyez sur [<] et [>] pour passer à l'écran « Orientation soufflage (Wind direction) »

2 Appuyez sur [^] ou [v]

→ Les volets s'arrêtent à leur position lorsque [^] ou [v] est enfoncée.

→ Lorsque [v] est enfoncée dans l'affichage lorsque l'oscillation a été annulée, les volets passent en position de direction de soufflage (1), lorsque [^] est enfoncée, les volets passent en position (3) pendant le fonctionnement « Froid (Cool) » ou « Déshum. (Dry) », et passent en position (5) pendant l'opération « Circulat. (Fan) » ou « Chauffage (Heat) », et les volets verticaux se mettent en position (7).

Échangeur de chaleur air/air

■ Réglage de la vitesse du ventilateur

REMARQUE

Le réglage d'usine pour le déséquilibre de vitesse du ventilateur (« Air neuf (Supply air) > Air extrait (Exhaust air) » ou « Air neuf (Supply air) < Air extrait (Exhaust air) ») est désactivé. Les éléments de réglage désactivés ne sont pas affichés. Pour l'activer, contactez votre fournisseur (revendeur).



- 1 Appuyez sur [<] et [>] pour passer à l'écran « Vitesse vent. (Fan speed) »
- 2 Appuyez sur [^] et [v] pour sélectionner la vitesse de ventilation

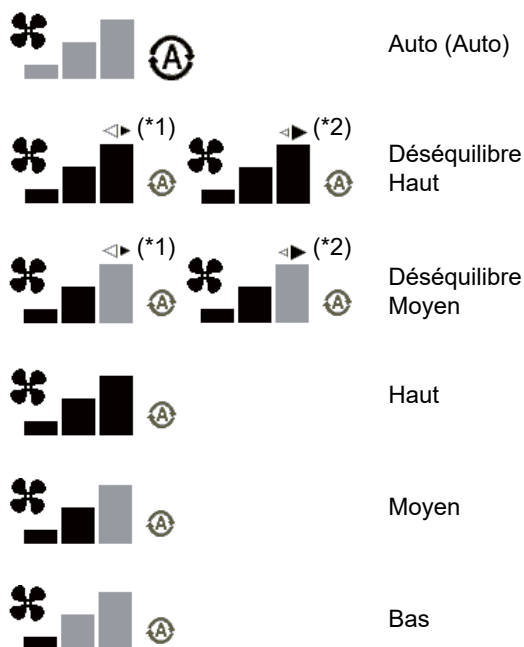

- *1: ◀▶ Lorsque « Air neuf (Supply air) > Air extrait (Exhaust air) » est réglé
Le volume d'air apporté à l'intérieur est supérieur au volume d'air évacué vers l'extérieur.
- *2: ▶◀ Lorsque « Air neuf (Supply air) < Air extrait (Exhaust air) » est réglé
Le volume d'air évacué vers l'extérieur est supérieur au volume d'air apporté à l'intérieur.

■ Réglages du mode de ventilation

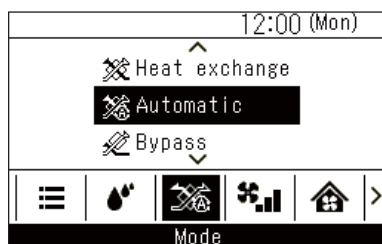

- 1 Appuyez sur [<] et [>] pour passer à l'écran « Mode (Mode) »
- 2 Appuyez sur [^] et [v] pour sélectionner un mode de ventilation

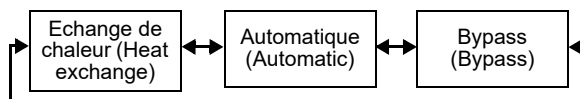

■ Réglage de l'humidification



- 1 Appuyez sur [<] et [>] pour passer à l'écran « Humidification (Humidification) »
- 2 Appuyez sur [^] et [v] pour sélectionner « Auto (Auto) » ou « Arrêt (OFF) »

■ Menu de la ventilation



- 1 Appuyez sur [<] et [>] pour passer à l'écran des réglages de la fonction de menu
- 2 Appuyez sur [^] et [v] pour sélectionner les fonctions de menu
- 3 Appuyez sur [Valider/Corriger] → Un écran apparaît pour confirmer.
- 4 Appuyez sur [Valider/Corriger] → Retour à l'écran des réglages de la fonction de menu.

6 Opérations pratiques

Comment utiliser les menus

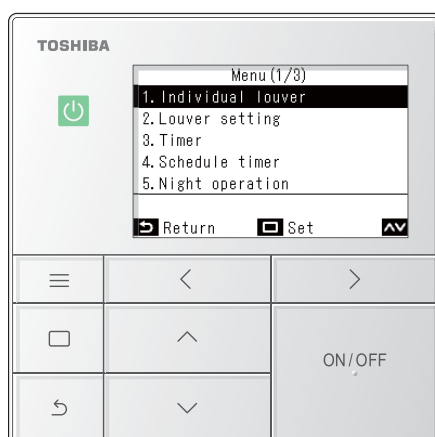

- 1 Appuyez sur [≡ Menu (Menu)]**
- 2 Appuyez sur [^] et [v] pour sélectionner un élément**
→ L'élément sélectionné est mis en surbrillance en noir.
- 3 Appuyez sur [↵ Retour (Return)]**
→ « Menu (Menu) » s'affiche.
- 4 Appuyez sur [↵ Retour (Return)]**
→ Retour à l'écran principal.

■ Liste des menus

Menu (Menu)		
→	1. Volets Individuels (Individual louver) (Page 22)
→	2. Réglage des volets (Louver setting) (Page 23)
	→ 1. Type balayage (Swing type) (Page 23)
	→ 2. Position volet (Louver lock) (Page 24)
→	3. Timer (Timer) (Page 25)
	→ 1. Timer arrêt (Off timer) (Page 26)
	→ 2. Timer marche (On timer) (Page 27)
	→ 3. Programmation arrêt unité (Off reminder timer) (Page 28)
→	4. Programmation horaire (Schedule timer) (Page 29)
	→ 1. Programmation horaire (Schedule timer) (Page 30)
	→ 2. Réglages programmation (Condition setting) (Page 31)
	→ 3. Réglages jours d'absence (Holiday setting) (Page 35)
	→ 4. Opération pré-HEX (Pre-HEX operation) (Page 36)
→	5. Fonctionnement nocturne (Night operation) (Page 37)
→	6. Réinit. signal filtre (Filter sign reset) (Page 38)
→	7. Sous-face auto (Auto grille) (Page 40)
→	8. Economie d'énergie (Energy saving) (Page 41)
→	9. Monitoring (Monitor) (Page 47)
→	10. Réglages initiaux (Initial setting) (Page 48)
	→ 1. Horloge (Clock) (Page 49)
	→ 2. Nom de la pièce (Name of room) Reportez-vous au Manuel d'installation de la Télécommande câblée.
	→ 3. Réglages écran (Display setting) Reportez-vous au Manuel d'installation de la Télécommande câblée.
	→ 4. Contraste écran (Screen contrast) (Page 49)
	→ 5. Rétroéclairage & LED (Light & LED) (Page 50)
	→ 6. Bip touches (Sound) (Page 50)

→	10. Réglages initiaux (Initial setting) (suite)	(Page 48)
	→	7. Verrouillage touches (Key lock) (Page 51)
	→	8. Réglage mot de passe (Password setting)Reportez-vous au Manuel d'installation de la Télécommande câblée.
	→	9. Leader/Suiveur (Header/Follower)Reportez-vous au Manuel d'installation de la Télécommande câblée.
	→	10. Langue (Language)Reportez-vous au Manuel d'installation de la Télécommande câblée.
	→	11. Appuyer pendant 4 sec. (Press & hold 4 sec.)Reportez-vous au Manuel d'installation de la Télécommande câblée.
	→	12. Heure d'été (Summer time)Reportez-vous au Manuel d'installation de la Télécommande câblée.
	→	13. Synchronisation horloge (Clock synchronisation)Reportez-vous au Manuel d'installation de la Télécommande câblée.
	→	14. Bluetooth (Bluetooth)	.. Reportez-vous au Manuel du propriétaire de la fonction Bluetooth®.
→	11. Ventilation (Ventilation)	(Page 52)
	→	1. Ventilation fonctionnement (Ventilation operation) (Page 52)
	→	2. Vitesse vent. (Fan speed) (Page 53)
	→	3. Mode (Mode) (Page 53)
	→	4. Arrêt ventilation 24h (24h ventilation off) (Page 53)
	→	5. Programmation horaire (Schedule timer) (Page 54)
→	12. Mode Soft Cooling (Soft Cooling)	(Page 55)
→	13. Capteur de présence (Occupancy sensor)	(Page 56)
→	14. Consommation d'énergie (Power consumption)	(Page 57)
→	15. Informations (Information)	(Page 59)
	→	Infos sur le modèle (Model information) (Page 59)
	→	Infos SAV (Service information) (Page 65)

■ 1. Volets Individuels (Individual louver) (Sélection de la direction du soufflage pour chaque sortie d'air)

Vous pouvez régler la direction du soufflage pour chaque sortie des unités intérieures équipées d'une décharge d'air à 4 voies.

REMARQUE

- Il se peut que cette fonction ne soit pas disponible, en fonction du modèle de l'unité intérieure.
- Cette fonction peut uniquement être réglée lorsque le climatiseur fonctionne.

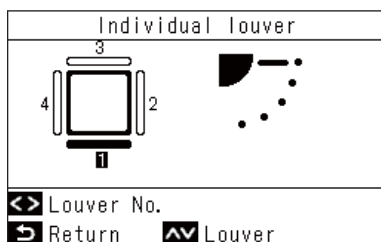

1 Dans « Menu (Menu) » (Page 19), sélectionnez « Volets Individuels (Individual louver) » et appuyez sur [Valider/Corriger]

2 Appuyez sur [] et [] pour sélectionner les volets

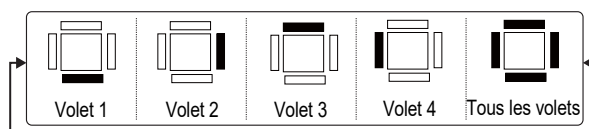

3 Appuyez sur [] et [] pour sélectionner la direction du soufflage

→ Pour plus de détails, reportez-vous à <Changer la direction du soufflage>. (Page 15)

4 Appuyez sur [Retour (Return)]

→ Retour à « Menu (Menu) ».

▼ Type de décharge à 4 voies

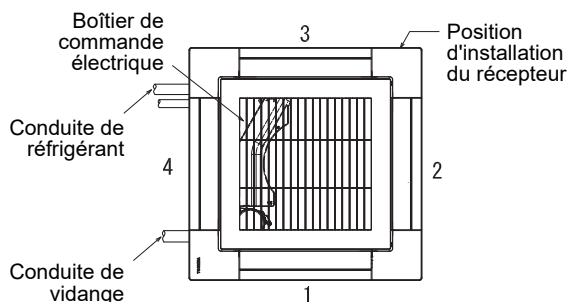

▼ Type de décharge à 4 voies compacte

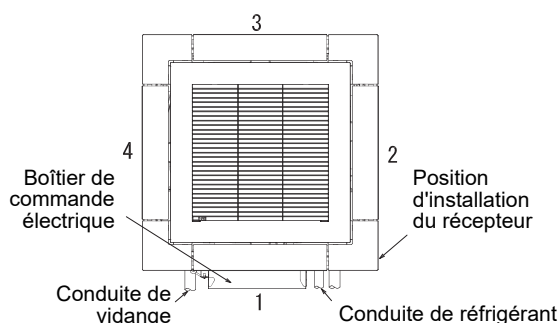

REMARQUE

- Pour les modèles pour lesquels « Volets Individuels (Individual louver) » n'est pas disponible, le message « Fonction non disponible (No function) » s'affiche.
- Appuyez sur [] ou [] durant l'oscillation pour arrêter le volet et annuler l'oscillation, appuyez à nouveau sur [] ou [] pour sélectionner une direction de soufflage.
- Pour les connexions de groupe, reportez-vous à <Lorsque plusieurs unités intérieures sont connectées en tant que groupe (connexion de groupe)>. (Page 61)
- « » est affiché lorsque « Position volet (Louver lock) » est réglé. Ce volet ne peut pas utiliser « Volets Individuels (Individual louver) ». (Page 24)

■ 2. Réglage des volets (Louver setting) (Sélection du type d'oscillation ou fixation des volets)

REMARQUE

Il se peut que cette fonction ne soit pas disponible, en fonction du modèle de l'unité intérieure.

Type balayage (Swing type)

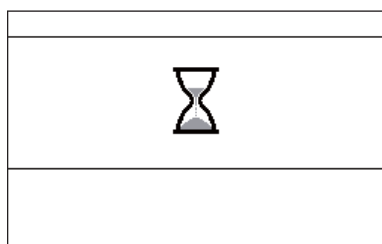
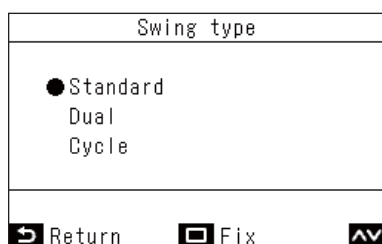
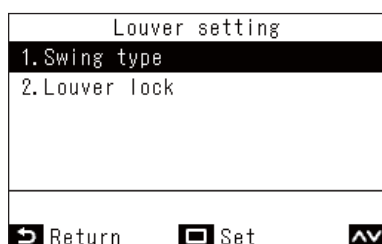

Vous avez le choix entre 3 types de fonctionnement de l'oscillation : « Standard (Standard) », « Double (Dual) » ou « Cyclique (Cycle) ».





REMARQUE

- Pour les modèles pour lesquels « Réglage des volets (Louver setting) » n'est pas disponible, le message « Fonction non disponible (No function) » s'affiche.
- Appuyez sur [ Retour (Return)] pour ne pas modifier les réglages, de sorte qu'ils soient inchangés, et revenir à l'écran « Réglage des volets (Louver setting) ».
- Pour les connexions de groupe, reportez-vous à <Lorsque plusieurs unités intérieures sont connectées en tant que groupe (connexion de groupe)>. (Page 61)

1 Dans « Menu (Menu) » (Page 19), sélectionnez « Réglage des volets (Louver setting) » et appuyez sur [ Valider/Corriger]

2 Appuyez sur [] et [] pour sélectionner « Type balayage (Swing type) », puis appuyez sur [ Valider/Corriger]

3 Dans l'écran « Type balayage (Swing type) », appuyez sur [] et [] pour sélectionner un mode



→ Concernant « Type balayage (Swing type) », référez-vous au Manuel du propriétaire de unité intérieure.

4 Appuyez sur [ Valider/Corriger]

→ Retour à l'écran « Réglage des volets (Louver setting) ».

5 Appuyez sur [ Retour (Return)]

→ «  » s'affiche.

→ Lorsque vous effectuez des connexions de groupe, l'écran de sélection des unités s'affiche, donc appuyez sur [ Retour (Return)] pour afficher «  ».

Position volet (Louver lock) (Fixation de l'angle des volets)

Vous pouvez régler et fixer l'angle des volets individuellement pour chaque sortie d'air.

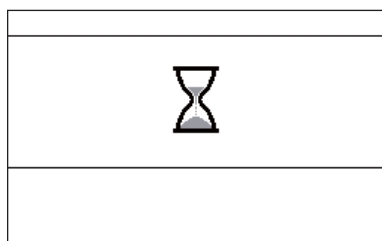
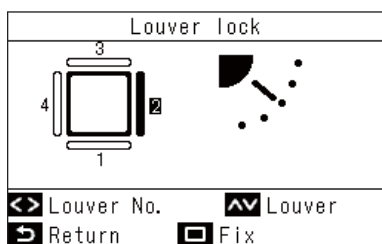
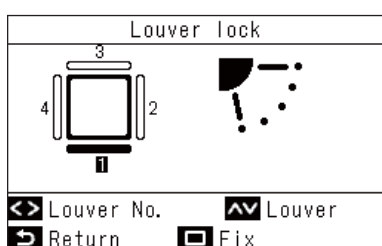
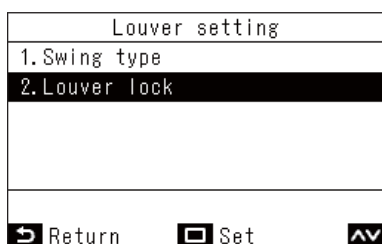

1 Dans « Menu (Menu) » (Page 19), sélectionnez « Réglage des volets (Louver setting) » et appuyez sur [Valider/Corriger]

2 Appuyez sur [^] et [v] pour sélectionner « Position volet (Louver lock) », puis appuyez sur [Valider/Corriger]

3 Appuyez sur [<] et [>] pour sélectionner les volets

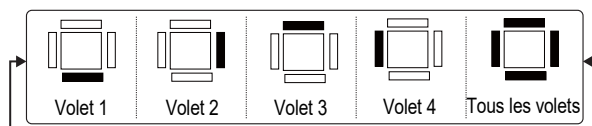

→ Pour les numéros de volet de chaque unité intérieure, reportez-vous à <Volets Individuels (Individual louver) (Sélection de la direction du soufflage pour chaque sortie d'air)>. (Page 22)

4 Appuyez sur [^] et [v] pour sélectionner un angle de volet (direction du soufflage)

→ Appuyez sur [^] pour relever un volet et appuyez sur [v] pour abaisser un volet.

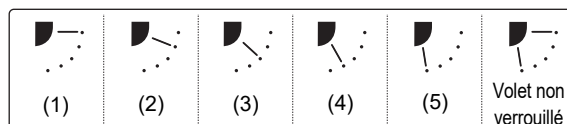

5 Appuyez sur [Valider/Corriger]

→ Retour à l'écran « Réglage des volets (Louver setting) ».

6 Appuyez sur [Retour (Return)]

→ « » s'affiche.

→ Lorsque vous effectuez des connexions de groupe, l'écran de sélection des unités s'affiche, donc appuyez sur [Retour (Return)] pour afficher « ».

REMARQUE

- Pour les modèles pour lesquels « Réglage des volets (Louver setting) » n'est pas disponible, le message « Fonction non disponible (No function) » s'affiche.
- Appuyez sur [Retour (Return)] pour ne pas modifier les réglages, de sorte qu'ils soient inchangés, et revenir à l'écran « Réglage des volets (Louver setting) ».
- Pour annuler « Position volet (Louver lock) », appuyez sur [^] et [v] pour régler le volet non verrouillé pour l'angle de volet de chaque volet.
- Lorsque le mode de fonctionnement est « Froid (Cool) » ou « Déshum. (Dry) », l'exécution de « Position volet (Louver lock) » en position (4) ou (5) peut provoquer de la condensation.
- Pour les connexions de groupe, reportez-vous à <Lorsque plusieurs unités intérieures sont connectées en tant que groupe (connexion de groupe)>. (Page 61)
- « » est affiché lorsque « Position volet (Louver lock) » est réglé.

■ 3. Timer (Timer) (Réglage d'une minuterie pour le démarrage ou l'arrêt du fonctionnement)

Sélection d'un type de minuterie





1 Dans « Menu (Menu) » (Page 19), sélectionnez « Timer (Timer) » et appuyez sur [ Valider/Corriger]

2 Appuyez sur [] et [] pour sélectionner la minuterie que vous souhaitez régler

3 Appuyez sur [ Valider/Corriger]

REMARQUE

Concernant les fonctions « Timer arrêt (Off timer) » et « Timer marche (On timer) »

- « Timer arrêt (Off timer) » et « Timer marche (On timer) » ne sont activés qu'une seule fois.
- « Timer arrêt (Off timer) » et « Timer marche (On timer) » ne fonctionnent pas dans les conditions suivantes. Lorsque « Timer arrêt (Off timer) » et « Timer marche (On timer) » sont désactivés, pendant les réglages de fonction, pendant la commande centralisée (si « Marche/Arrêt (ON/OFF) » est interdit)
- Lorsque 2 télécommandes sont connectées, les réglages ne peuvent pas être effectués sur « Suiveur télécommande (Follower remote controller) ».
- La plage de réglage de « Timer arrêt (Off timer) » et « Timer marche (On timer) » est comprise entre 30 minutes et 168 heures (7 jours).
- Appuyez sur [ Retour (Return)] pour ne pas modifier les réglages, de sorte qu'ils soient inchangés, et revenir à l'écran « Timer (Timer) ».
- En cas de panne de courant, les réglages « Timer arrêt (Off timer) » et « Timer marche (On timer) » sont annulés. (Ils passent sur « Arrêt (OFF) ».)
- Lorsque « Timer arrêt (Off timer) » et « Timer marche (On timer) » sont « Marche (ON) », alors «  » est affiché dans l'affichage détaillé.

Timer arrêt (Off timer)

Vous pouvez régler la minuterie à l'heure à laquelle doit s'arrêter le fonctionnement d'un climatiseur.

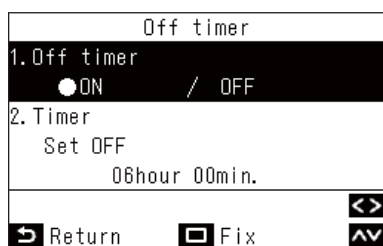

1 Dans l'écran « Timer arrêt (Off timer) », appuyez sur [] et [] pour sélectionner « Timer arrêt (Off timer) »

2 Appuyez sur []
→ Appuyer sur [] annule les réglages.

3 Appuyez sur [] et [] pour sélectionner « Timer (Timer) »

4 Appuyez sur [] et [] pour modifier l'heure
→ L'heure peut être réglée par incréments de 30 minutes jusqu'à 24 heures, et par incréments d'1 heure au-delà.

5 Appuyez sur [Valider/Corriger]
→ Retour à l'écran « Timer (Timer) ».

REMARQUE

- Le climatiseur arrête son fonctionnement après que la durée spécifiée dans « Timer arrêt (Off timer) » s'est écoulée.
- Pendant la durée jusqu'à l'arrêt du climatiseur par « Timer arrêt (Off timer) », le décompte de « Timer arrêt (Off timer) » continue même en cas d'arrêt et de redémarrage du climatiseur.



Timer marche (On timer)

Vous pouvez régler la minuterie à l'heure à laquelle doit démarrer le fonctionnement d'un climatiseur.

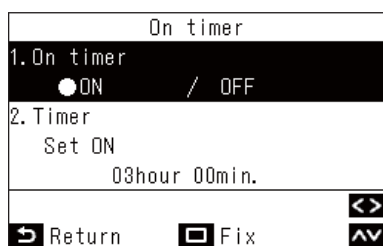

1 Dans l'écran « Timer marche (On timer) », appuyez sur [] et [] pour sélectionner « Timer marche (On timer) »

2 Appuyez sur []
→ Appuyer sur [] annule les réglages.

3 Appuyez sur [] et [] pour sélectionner « Timer (Timer) »

4 Appuyez sur [] et [] pour modifier l'heure
→ L'heure peut être réglée par incréments de 30 minutes jusqu'à 24 heures, et par incréments d'1 heure au-delà.

5 Appuyez sur [Valider/Corriger]
→ Retour à l'écran « Timer (Timer) ».

REMARQUE

- Le climatiseur commence son fonctionnement après que la durée spécifiée dans « Timer marche (On timer) » s'est écoulée.
- Le climatiseur arrête son fonctionnement dès qu'une heure est réglée dans « Timer marche (On timer) ».
- Lorsque le climatiseur est démarré pendant le décompte de « Timer marche (On timer) », « Timer marche (On timer) » devient « Arrêt (OFF) ».

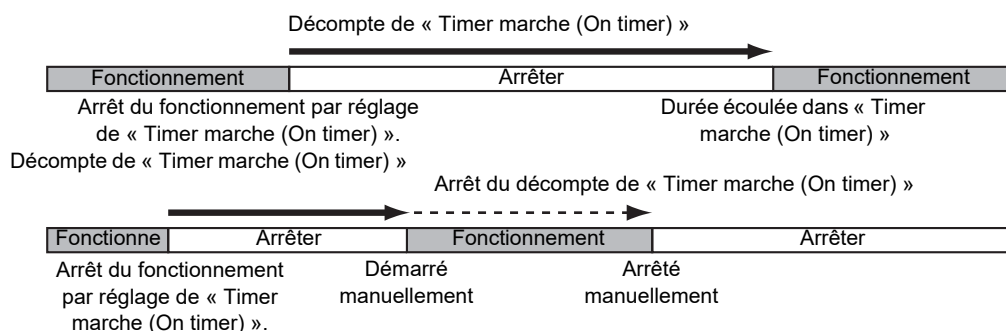

Programmation arrêt unité (Off reminder timer)

Vous pouvez régler la minuterie à partir de l'heure de début du fonctionnement du climatiseur jusqu'à l'heure d'arrêt.



1 Dans l'écran « Programmation arrêt unité (Off reminder timer) », appuyez sur [] et [] pour sélectionner « Programmation arrêt unité (Off reminder timer) »

2 Appuyez sur []
→ Appuyer sur [] annule les réglages.

3 Appuyez sur [] et [] pour sélectionner « Timer (Timer) »

4 Appuyez sur [] et [] pour modifier l'heure
→ Les temps peuvent être réglés par incréments de 10 minutes.

5 Appuyez sur [Valider/Corriger]
→ Retour à l'écran « Timer (Timer) ».

REMARQUE

- Le climatiseur commence à fonctionner, et après que le temps défini s'est écoulé, le climatiseur cesse de fonctionner.

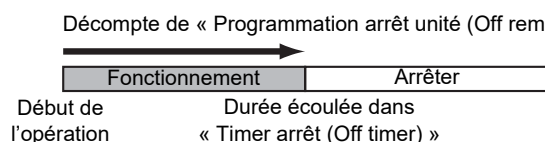

- « Programmation arrêt unité (Off reminder timer) » ne fonctionne pas dans les conditions suivantes. Lorsque « Programmation arrêt unité (Off reminder timer) » est désactivé, pendant les anomalies, en mode de test, pendant les réglages de fonction, lorsqu'une minuterie est réglée, et pendant la commande centralisée (si « Marche/Arrêt (ON/OFF) » est interdit)
- Lorsque 2 télécommandes sont connectées, les réglages ne peuvent pas être effectués sur « Suiveur télécommande (Follower remote controller) ».
- La plage de réglage de « Programmation arrêt unité (Off reminder timer) » est comprise entre 30 et 240 minutes.
- Appuyez sur [Retour (Return)] pour ne pas modifier les réglages, de sorte qu'ils soient inchangés, et revenir à l'écran « Timer (Timer) ».
- Lorsque « Programmation arrêt unité (Off reminder timer) » est « Marche (ON) », « » s'affiche dans l'affichage détaillé.

■4. Programmation horaire (Schedule timer) (Réglage du programme de fonctionnement 1 jour)

Réglez le programme de fonctionnement pour 1 jour, puis faites fonctionner le climatiseur en fonction de ce programme.

Vous pouvez régler un programme de fonctionnement identique pour chaque jour, sans tenir compte du jour de la semaine (« tous les jours (every day) »), régler un programme de fonctionnement différent pour chaque jour (« semaine (week) »), ou définir un jour sans programme de fonctionnement (« Réglages jours d'absence (Holiday setting) »).

REMARQUE

Il peut être nécessaire d'entrer le mot de passe administrateur.

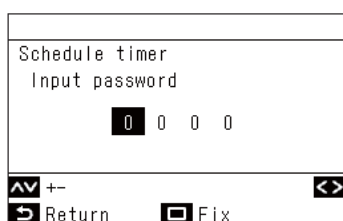



1. Dans l'écran du mot de passe, appuyez sur [] et [] pour sélectionner les chiffres, et appuyez sur [] et [] pour sélectionner la position de saisie
2. Après avoir saisi le mot de passe, appuyez sur [Valider/Corriger]

* Pour le réglage initial du mot de passe administrateur, se reporter aux réglages initiaux « Réglage mot de passe (Password setting) » dans Manuel d'installation.

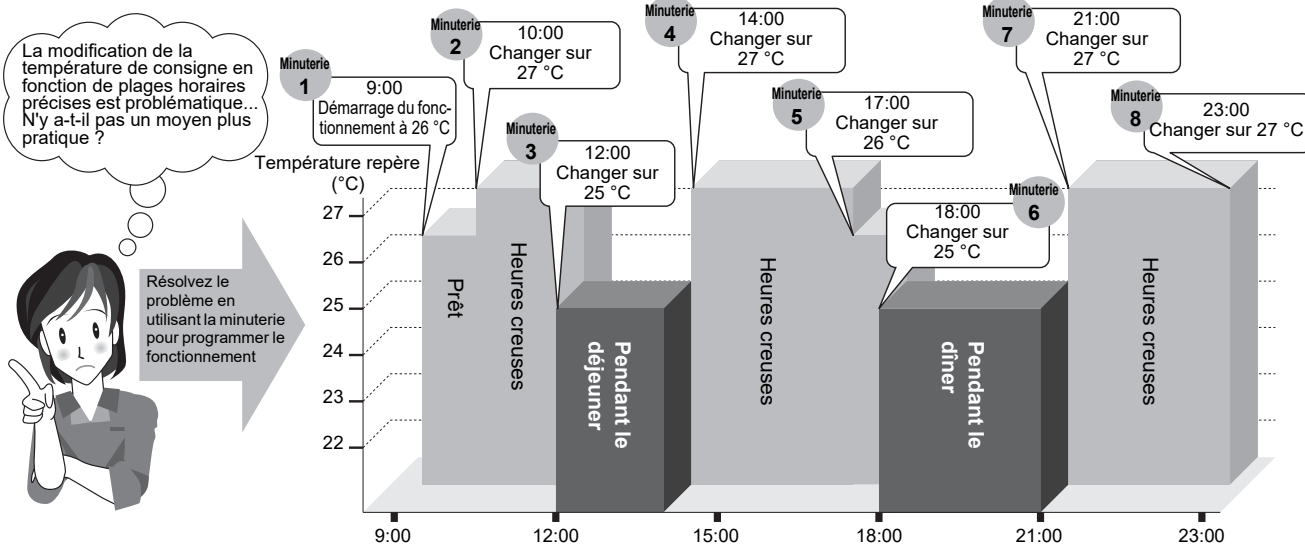
Vous pouvez programmer 8 démarrages/arrêts du fonctionnement et changements de température durant chaque journée







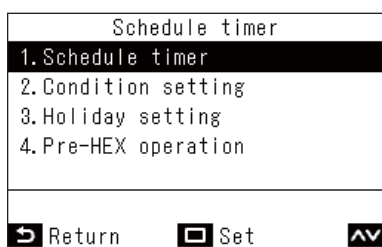

REMARQUE

- La programmation horaire ne fonctionne pas dans les cas suivants.
Lorsque la programmation horaire est désactivée, lorsque des vacances sont programmées à l'aide de la programmation horaire, lorsque l'horloge clignote (non réglée), pendant les anomalies, en mode de test, pendant les réglages de fonction, lorsqu'une minuterie est réglée et active, et pendant la commande centralisée (si « Marche/Arrêt (ON/OFF) » est interdit)
- Lorsque 2 télécommandes sont connectées, les réglages ne peuvent pas être effectués sur « Suiveur télécommande (Follower remote controller) ».
- Avant de procéder à « Programmation horaire (Schedule timer) », effectuez « Horloge (Clock) ». (Page 49)
- La durée peut être réglée par incréments de 1 minute.
- La température peut être réglée dans une plage de 18 °C à 29 °C. (Cependant, si « Plages limites températures (Set temp. range limit) » a été défini, le réglage s'effectue dans cette plage)
- Appuyez sur [ Retour (Return)] pour ne pas modifier les réglages, de sorte qu'ils soient inchangés, et revenir à l'écran « Programmation horaire (Schedule timer) ».
- Le mode de fonctionnement de « Programmation horaire (Schedule timer) » devient le mode de fonctionnement de la période de fonctionnement précédente.
- Les modes de fonctionnement peuvent être sélectionnés. Pour plus de détails, reportez-vous à « Mode fonctionnement timer (Setting timer operation mode) » dans « Menu réglages service (Field setting menu) » dans le Manuel d'installation.
- Lorsque « Programmation horaire (Schedule timer) » est « Marche (ON) », «  » s'affiche dans l'affichage détaillé.

Réglage de la programmation horaire sur Marche (ON)



- 1** Dans « Menu (Menu) » (Page 19), sélectionnez « Programmation horaire (Schedule timer) » et appuyez sur [ Valider/Corriger]
- 2** Appuyez sur [] et [] pour sélectionner « Programmation horaire (Schedule timer) »
- 3** Appuyez sur [] pour sélectionner « Marche (ON) »
→ Appuyez sur [] et sélectionnez « Arrêt (OFF) » pour annuler les réglages.
- 4** Appuyez sur [ Valider/Corriger]
→ Retour à l'écran « Programmation horaire (Schedule timer) ».

Réglages programmation (Condition setting)	tous les jours (every day)	Programmation horaire identique pour tous les jours, sans tenir compte du jour de la semaine.
	semaine (week)	Fonctionnement selon une programmation horaire 1 semaine, différente pour chaque jour de la semaine. Trois programmations 1 semaine peuvent être enregistrées.
Réglages jours d'absence (Holiday setting)		Les jours spécifiés en tant que « Réglages jours d'absence (Holiday setting) » sont désactivés dans la programmation horaire, même s'ils sont actifs selon « Réglages programmation (Condition setting) » dans la programmation.

Réglages programmation (Condition setting) (Réglage des programmes de fonctionnement 1 jour)

Vous pouvez définir un programme de fonctionnement 1 jour.

Dans 1 programme de fonctionnement (1 jour), vous pouvez régler jusqu'à 8 motifs (fonctionnement, heure de démarrage, température de consigne).

▼ tous les jours (every day) (Même programme tous les jours, quel que soit le jour de la semaine)

Le fonctionnement peut être réglé selon la même programmation tous les jours, quel que soit le jour de la semaine.

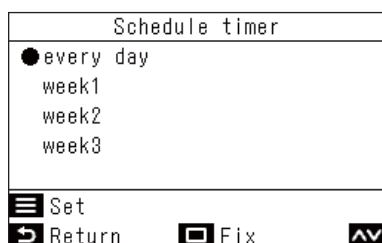

- 1** Dans l'écran « Programmation horaire (Schedule timer) », appuyez sur [] et [] pour sélectionner « Réglages programmation (Condition setting) », puis appuyez sur [Valider/Corriger]
- 2** Appuyez sur [] et [] pour sélectionner « tous les jours (every day) », puis appuyez sur [Menu (Menu)]
→ Appuyez sur [] et [] pour vérifier les réglages actuels. Les réglages sont affichés en 8 motifs.
- 3** Appuyez sur [Valider/Corriger]
- 4** Appuyez sur [] et [] pour sélectionner « -- » (non réglé), « Marche (ON) », « Arrêt (OFF) » ou « Auto (Auto) »
- 5** Appuyez sur [] pour sélectionner l'heure de démarrage et la température de consigne
→ Si « -- » (non réglé) est affiché, l'heure et la température ne peuvent pas être réglées.
- 6** Appuyez sur [] et [] pour modifier les réglages de l'heure et de la température
→ Appuyez sur [] pour passer à l'élément que vous souhaitez modifier.
- 7** Appuyez sur [] pour passer au motif suivant
→ Vous pouvez régler jusqu'à 8 motifs.
→ Répétez les étapes **4** à **6** pour régler chaque motif.
- 8** Appuyez sur [Valider/Corriger]
→ Un écran apparaît pour confirmer les modifications.
- 9** Appuyez sur [Valider/Corriger]
→ Retour à l'écran « Programmation horaire (Schedule timer) ».

▼ semaine (week) (Programmation différente pour chaque jour de la semaine)

Le fonctionnement peut être réglé selon un programme différent pour chaque jour de la semaine.

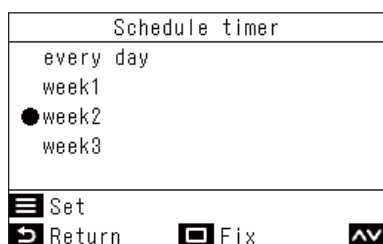
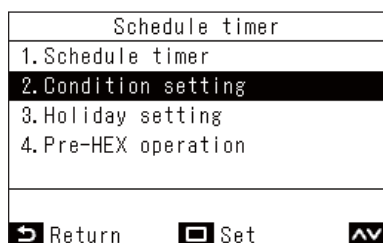

1 Dans l'écran « Programmation horaire (Schedule timer) », appuyez sur [] et [] pour sélectionner « Réglages programmation (Condition setting) », puis appuyez sur [Valider/Corriger]

2 Appuyez sur [] et [] pour sélectionner « semaine (week)1 », « semaine (week)2 » ou « semaine (week)3 », puis appuyez sur [Menu (Menu)]

→ Il est possible de régler trois « semaine (week) ».

Appuyez sur [] et [] pour effectuer chaque réglage de « semaine (week)1 », « semaine (week)2 » et « semaine (week)3 » au moyen des étapes **4** à **9**, et vous pouvez régler le fonctionnement sur l'un d'entre eux.

→ Sélectionnez un jour et appuyez sur [] et [] pour vérifier les réglages pour chaque jour.

→ Appuyez sur [] et [] pour vérifier les réglages actuels. Les réglages sont affichés en 8 motifs.

3 Appuyez sur [Valider/Corriger]

Schedule timer1 (1/3)			
Day	: Monday		
1.	--	--:--	--°C
2.	--	--:--	--°C
3.	--	--:--	--°C
4.	--	--:--	--°C
	Day		
	Return		Set

Schedule timer1 (1/3)			
Day	: Monday		
1.	--	--:--	--°C
2.	--	--:--	--°C
3.	--	--:--	--°C
4.	--	--:--	--°C
	Day		Reset
	Return		Fix

Schedule timer1 (1/3)			
Day	: Monday		
1.	ON	01:00	25°C
2.	OFF	05:00	°C
3.	ON	10:00	25°C
4.	OFF	23:00	°C
	+-		Reset
	Return		Fix

Schedule timer	
Schedule timer confirm?	
	No
	Yes

4 Appuyez sur [] et [] pour sélectionner un jour, puis appuyez sur []

5 Appuyez sur [] et [] pour sélectionner « -- » (non réglé), « Marche (ON) », « Arrêt (OFF) » ou « Auto (Auto) » ainsi que l'heure et la température de consigne

→ Appuyez sur [] pour passer à l'élément que vous souhaitez modifier.

6 Appuyez sur [] pour passer au motif suivant

→ Vous pouvez régler jusqu'à 8 motifs pour chaque jour.

7 Appuyez sur [] et [] pour sélectionner un jour

8 Appuyez sur [] et [] pour modifier le jour (Effectuez les réglages pour les autres jours)

→ Répétez les étapes **4** à **8** pour régler tous les jours.

9 Appuyez sur [Valider/Corriger]

→ Un message de confirmation s'affiche.

- Si les réglages vous conviennent, appuyez sur [Valider/Corriger]
- Pour revenir à l'écran des réglages, appuyez sur [Retour (Return)]

REMARQUE

Pour effectuer d'autres réglages « semaine (week) », répétez les étapes **2** à **9**.

▼ Suppression des réglages pour un jour

Schedule timer1 (1/3)			
Day : Monday			
1.	ON	01:00	25°C
2.	OFF	05:00	°C
3.	ON	10:00	25°C
4.	OFF	23:00	°C
	+-		Reset
	Return		Fix



Schedule timer	
Delete the day setting?	
	No
<input type="checkbox"/>	Yes

1 Appuyez sur [Menu (Menu)]

2 Appuyez sur [Valider/Corriger]

→ La programmation du jour sélectionné est supprimée.

→ Appuyez sur [Retour (Return)] pour revenir à l'écran des paramètres d'horaire quotidiens.

▼ Copie du contenu d'un jour précédent

Schedule timer1 (1/3)			
Day : Tuesday			
1.	--	--:--	--°C
2.	--	--:--	--°C
3.	--	--:--	--°C
4.	--	--:--	--°C
	Day		Reset
	Return	<input type="checkbox"/>	Fix



Schedule timer	
Copy the previous day setting?	
	No
<input type="checkbox"/>	Yes

1 Appuyez sur [ON/OFF Marche/Arrêt (ON/OFF)]

2 Appuyez sur [Valider/Corriger]

→ Les paramètres d'horaire pour le jour précédent le jour sélectionné sont copiés.

→ Appuyez sur [Retour (Return)] pour revenir à l'écran des paramètres d'horaire quotidiens.

REMARQUE

Appuyez sur [Retour (Return)] pour ne pas modifier les réglages, de sorte qu'ils soient inchangés, et revenir à l'écran « Programmation horaire (Schedule timer) ». (Page 29)

Réglages jours d'absence (Holiday setting) (Jours sans fonction de programmation horaire)

Réglage des jours de la semaine pour lesquels aucune opération n'est effectuée dans le «Programmation horaire (Schedule timer)».

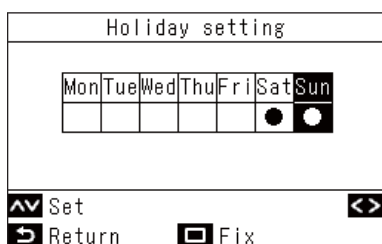

1 Dans l'écran « Programmation horaire (Schedule timer) », appuyez sur [**▲**] et [**▼**] pour sélectionner « Réglages jours d'absence (Holiday setting) », puis appuyez sur [**□** Valider/Corriger]

2 Appuyez sur [**◀**] et [**▶**] pour sélectionner un jour, et appuyez sur [**▲**] et [**▼**] pour sélectionner activer ou désactiver

→ Les jours indiqués par « ● », le fonctionnement n'est pas réglé par « Programmation horaire (Schedule timer) ».

3 Appuyez sur [**□** Valider/Corriger]

→ Retour à l'écran « Programmation horaire (Schedule timer) ».





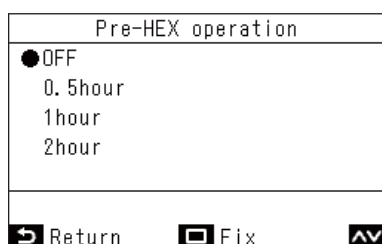

REMARQUE

- Les opérations autres que les opérations de programmation horaire (telles que les opérations de la télécommande et de la commande centralisée) peuvent être réalisées même sur les jours définis comme des vacances.
- Appuyez sur [**↵** Retour (Return)] pour ne pas modifier les réglages, de sorte qu'ils soient inchangés, et revenir à l'écran « Programmation horaire (Schedule timer) ». (Page 29)

Opération pré-HEX (Pre-HEX operation)

Vous pouvez faire fonctionner la ventilation avant que le climatiseur ne fonctionne avec la minuterie programmable.



- 1** Dans l'écran « Programmation horaire (Schedule timer) », appuyez sur [] et [] pour sélectionner « Opération pré-HEX (Pre-HEX operation) », puis appuyez sur [ Valider/Corriger]
- 2** Appuyez sur [] et [] pour programmer l'heure de fonctionnement en avance
- 3** Appuyez sur [ Valider/Corriger]
→ Retour à l'écran « Programmation horaire (Schedule timer) ».

REMARQUE

- « Opération pré-HEX (Pre-HEX operation) » ne fonctionne pas dans les conditions suivantes.
 - Si la programmation horaire est réglée sur « Arrêt (OFF) »
 - Si « Réglages jours d'absence (Holiday setting) » est réglé sur la programmation horaire pour ce jour
 - Si la date et l'heure ne sont pas réglées dans « Horloge (Clock) » (l'horloge clignote)
 - Si une erreur se produit dans l'échangeur de chaleur air/air (le code d'erreur et le numéro d'unité intérieure clignotent).
 - Pendant « Mode test (Test mode) »
 - Pendant que «  » est affiché
 - Si « Timer (Timer) » est réglé sur « Marche (ON) » et lorsque « Timer (Timer) » est réglé
 - Quand la commande centralisée est utilisée (quand les opérations de mise en marche et d'arrêt sont interdites)
- Elles sont réglées sur « Arrêt (OFF) » en tant que réglage usine par défaut.

■ 5. Fonctionnement nocturne (Night operation) (Réduction du bruit de fonctionnement des unités extérieures)

Vous pouvez définir des périodes de fonctionnement, par exemple la nuit, durant lesquelles donner la priorité au fonctionnement silencieux en réduisant le bruit de fonctionnement des unités extérieures.

REMARQUE

Il peut être nécessaire d'entrer le mot de passe administrateur.

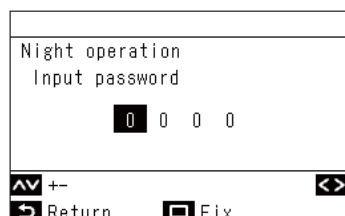

1. Dans l'écran du mot de passe, appuyez sur [] et [] pour sélectionner les chiffres, et appuyez sur [] et [] pour sélectionner la position de saisie
2. Après avoir saisi le mot de passe, appuyez sur [Valider/Corriger]

* Pour le réglage initial du mot de passe administrateur, se reporter aux réglages initiaux « Réglage mot de passe (Password setting) » dans Manuel d'installation.

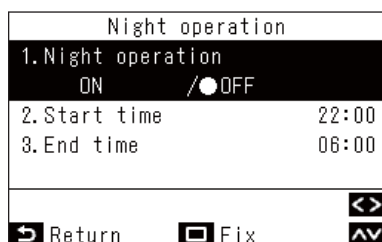

1 Dans « Menu (Menu) » (Page 19), sélectionnez « Fonctionnement nocturne (Night operation) » et appuyez sur [Valider/Corriger]

2 Appuyez sur [] et [] pour sélectionner « Fonctionnement nocturne (Night operation) »

3 Appuyez sur [] pour sélectionner « Marche (ON) »

→ Si vous sélectionnez « Arrêt (OFF) », le réglage n'est pas effectué.

→ Selon le modèle connecté, « LV1 / LV2 / LV3 » s'affiche au lieu de « Marche (ON) », de sorte qu'un niveau de bruit de fonctionnement peut être sélectionné.

(Niveau de volume de bruit de fonctionnement : LV1 < LV2 < LV3)

Pour plus de détails, contactez votre fournisseur (revendeur).

4 Appuyez sur [] et [] pour sélectionner « Heure de début (Start time) »

5 Appuyez sur [] et [] pour modifier l'heure de début

6 Appuyez sur [] et [] pour sélectionner « Heure de fin (End time) »

7 Appuyez sur [] et [] pour modifier l'heure de fin

8 Appuyez sur [Valider/Corriger]

→ Retour à « Menu (Menu) ».

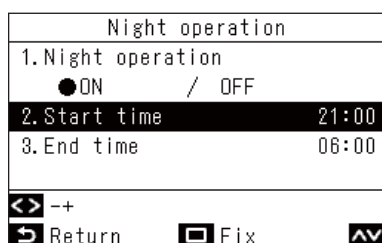



REMARQUE

- Lorsqu'il est connecté à un modèle pour lequel la fonction « Fonctionnement nocturne (Night operation) » n'est pas disponible, le message « Fonction non disponible (No function) » s'affiche. (Pour les modèles pour lesquels cette fonction est disponible, reportez-vous aux catalogues ou manuels des unités extérieures.)
- Si la même heure est réglée dans « Heure de début (Start time) » et « Heure de fin (End time) », alors le fonctionnement silencieux se prolonge durant 24 heures.
- Lorsque l'unité extérieure fonctionne en mode silencieux, le fonctionnement se fait à un niveau de bruit réduit, de sorte que le refroidissement (chauffage) peut être insuffisant.
- Avant de procéder à « Fonctionnement nocturne (Night operation) », effectuez « Horloge (Clock) ». (Page 49)
- Lorsque 2 télécommandes sont installées, les réglages ne peuvent pas être effectués sur « Suiveur télécommande (Follower remote controller) ».
- Si une ou plusieurs unités appartenant au même système réfrigérant sont réglées pour « Fonctionnement nocturne (Night operation) », la fonction peut être activée. Si plusieurs télécommandes sont connectées à un système d'unités extérieures, « Fonctionnement nocturne (Night operation) » peut être réglé avec ces télécommandes. Le « Fonctionnement nocturne (Night operation) » démarre à l'heure définie à l'aide de chaque télécommande. Pour plus de détails sur le fonctionnement, reportez-vous au Guide d'entretien.
- Lorsque l'unité extérieure est en mode silencieux, « Zz » s'affiche dans l'affichage détaillé.

■ 6. Réinit. signal filtre (Filter sign reset)

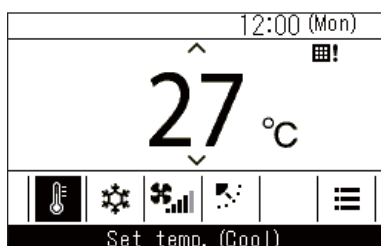
«  » apparaît sur l'affichage détaillé pour signaler qu'il est temps de nettoyer le filtre.



- Lorsque «  » est affiché, assurez-vous de nettoyer les filtres puis effectuez une réinitialisation. Pour savoir comment nettoyer les filtres, reportez-vous au Manuel du propriétaire de l'unité intérieure.
- Si les climatiseurs sont utilisés alors que «  » est affiché, alors « Contrôle du filtre. (Filter check.) » est affiché. Appuyez sur une touche durant cet affichage ou attendez au moins 5 secondes et l'affichage disparaîtra.

Lorsque le symbole de vérification du filtre s'affiche (réinitialisation de la vérification du filtre)



- 1** Dans « Menu (Menu) » (Page 19), sélectionnez « Réinit. signal filtre (Filter sign reset) » et appuyez sur [Valider/Corriger]
- 2** Appuyez sur [Valider/Corriger]

Lorsque le symbole de vérification du filtre n'est pas affiché (le temps restant avant la vérification du filtre s'affiche)

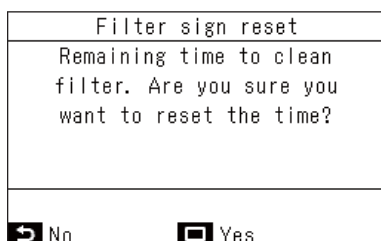

1 Dans « Menu (Menu) » (Page 19), sélectionnez « Réinit. signal filtre (Filter sign reset) » et appuyez sur [Valider/Corriger]

→ Si vous souhaitez simplement vérifier le temps restant jusqu'à la vérification du filtre, appuyez sur [Retour (Return)] pour revenir au « Menu (Menu) ».

2 Pour réinitialiser le temps restant avant le nettoyage des filtres, appuyez sur [Valider/Corriger]

3 Appuyez sur [Valider/Corriger]

REMARQUE

- « Nettoyer le filtre. (Clean the air filter.) » ou « Contrôle du filtre. (Filter check.) » apparaît sur l'affichage quand la durée restante pour le nettoyage du filtre est terminée.
- « » s'affiche même lorsque les climatiseurs sont arrêtés.
- La durée restante avant le nettoyage du filtre du climatiseur principal est affichée quand deux unités intérieures ou plus sont connectées.
- La durée restante avant le nettoyage du filtre diffère en fonction de l'unité intérieure connectée.

■ 7. Sous-face auto (Auto grille)

Réalisation des opérations pour le panneau grille auto et le kit grille auto de l'unité intérieure.

REMARQUE

Il se peut que cette fonction ne soit pas disponible, en fonction de l'unité intérieure.

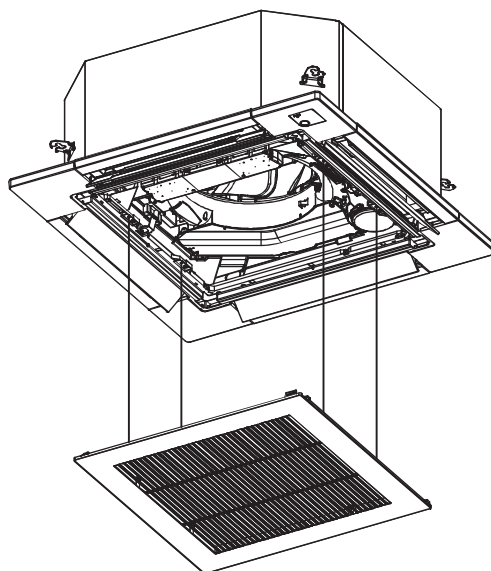

Auto grille	
^	:Grille up
v	:Grille down
ON/OFF	:Grille stop
	Grille
	Return

1 Dans « Menu (Menu) » (Page 19), sélectionnez « Sous-face auto (Auto grille) » et appuyez sur [Valider/Corriger]

2 Appuyez sur [] et [] pour relever/abaisser la grille auto

→ Appuyez sur [Marche/Arrêt (ON/OFF)] pour arrêter la grille auto.

3 Appuyez sur [Retour (Return)]

→ Lorsque « » apparaît, revenez au « Menu (Menu) ».

REMARQUE

- Si vous sélectionnez « Sous-face auto (Auto grille) » pendant une opération, celle-ci s'arrête.
- Cette fonction n'est pas disponible sur les unités intérieures qui n'ont pas de fonction grille auto. « Fonction non disponible (No function) » s'affiche.
- Lors des opérations de grille auto (abaissement, arrêt, relevage), la grille auto peut prendre plusieurs secondes pour être abaissée, arrêtée ou relevée après l'appui sur le bouton de fonction.
- Pour plus de détails sur la grille auto, reportez-vous au Manuel du propriétaire fourni avec le panneau de la grille auto ou le kit de grille auto.
- Pour les connexions de groupe, reportez-vous à <Lorsque plusieurs unités intérieures sont connectées en tant que groupe (connexion de groupe)>. (Page 61)

■ 8. Economie d'énergie (Energy saving)

Réalisation des réglages relatifs aux économies d'énergie, tels que « Mode économie d'énergie (Energy saving operation) », « Plages limites températures (Set temp. range limit) », « Retour réglage initial (Return back) », « Fonctionnement économique (Saving operation) ».

Energy saving (1/2)	
1. Energy saving operation	<OFF>
2. Set temp. range limit	
3. Return back	<OFF>
Return	Set

1 Dans « Menu (Menu) » (Page 19), sélectionnez « Economie d'énergie (Energy saving) » et appuyez sur [Valider/Corriger]

2 Appuyez sur [] et [] pour sélectionner un élément

3 Appuyez sur [Valider/Corriger]

Élément	Description
1. Mode économie d'énergie (Energy saving operation)	Commande les climatiseurs avec des performances réduites.
2. Plages limites températures (Set temp. range limit)	Permet de limiter la plage de températures pouvant être réglées par la télécommande.
3. Retour réglage initial (Return back)	Définit le retour automatique à une température de consigne après modification de la température de consigne sur la télécommande.
4. Fonctionnement économique (Saving operation)	Fonction permettant de supprimer un chauffage ou un refroidissement excessif. * Pour les modèles pour lesquels « Fonctionnement économique (Saving operation) » n'est pas disponible, le message « Fonction non disponible (No function) » s'affiche.

ATTENTION

Pour « Mode économie d'énergie (Energy saving operation) », reportez-vous au Manuel du propriétaire de l'équipement utilisé.

Mode économie d'énergie (Energy saving operation)

Réglages permettant l'économie d'énergie.

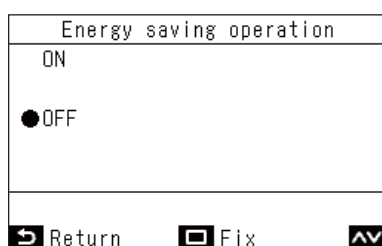
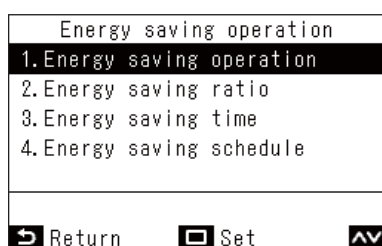

1 Dans l'écran « Economie d'énergie (Energy saving) », appuyez sur [] et [] pour sélectionner « Mode économie d'énergie (Energy saving operation) », puis appuyez sur [Valider/Corriger]

2 Appuyez sur [] et [] pour sélectionner « Mode économie d'énergie (Energy saving operation) », puis appuyez sur [Valider/Corriger]

3 Appuyez sur [] et [] pour sélectionner « Marche (ON) » ou « Arrêt (OFF) »

→ Pour démarrer « Mode économie d'énergie (Energy saving operation) », réglez « Taux d'éco. d'énergie (Energy saving ratio) », « Période économies d'énergie (Energy saving time) » et « Programmation éco. d'énergie (Energy saving schedule) ».

4 Appuyez sur [Valider/Corriger]

▼ Taux d'éco. d'énergie (Energy saving ratio)

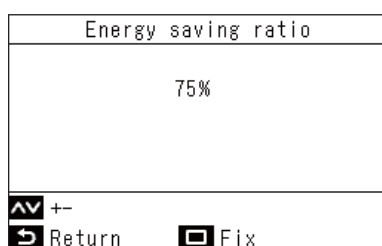
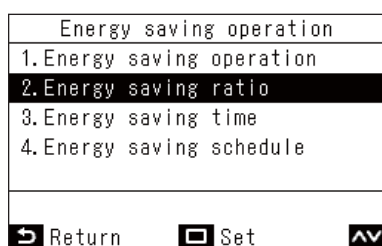

1 Dans l'écran « Mode économie d'énergie (Energy saving operation) », appuyez sur [] et [] pour sélectionner « Taux d'éco. d'énergie (Energy saving ratio) », puis appuyez sur [Valider/Corriger]

2 Appuyez sur [] et [] pour modifier les valeurs

→ Un ratio optionnel d'économie d'énergie peut être réglé dans une plage de 50 à 100 % par incréments de 1 %. Plus la valeur est faible, plus l'effet de l'économie d'énergie est important sur le fonctionnement.

3 Appuyez sur [Valider/Corriger]

→ Lorsque « ⌛ » apparaît, retournez à l'écran « Mode économie d'énergie (Energy saving operation) ».

REMARQUE

- Avec « Mode économie d'énergie (Energy saving operation) », le fonctionnement des climatiseurs s'effectue à performances réduites, de sorte que le refroidissement (chauffage) peut être insuffisant.
- Lorsque 2 télécommandes sont connectées, les réglages ne peuvent pas être effectués sur « Suiveur télécommande (Follower remote controller) ».
- Avant de régler « Mode économie d'énergie (Energy saving operation) », effectuez « Horloge (Clock) ». (Page 49)
- Ce réglage peut ne pas être possible à l'aide de la télécommande, en fonction des réglages de unité extérieure ou du dispositif de commande centralisée.
- La fonction de programmation de l'économie d'énergie n'est pas effectuée si l'horloge clignote (non réglée).
- Un taux optionnel d'économie d'énergie de 100 % correspond au fonctionnement normal.
- Lorsque « Mode économie d'énergie (Energy saving operation) » est en cours, « » s'affiche sur l'écran.

▼ Paramètres Période économies d'énergie (Energy saving time)

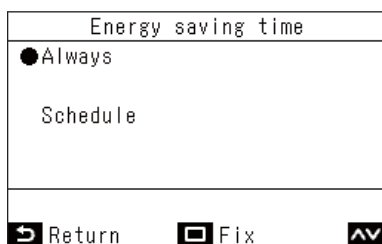
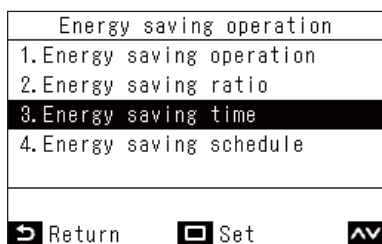

1 Dans l'écran « Mode économie d'énergie (Energy saving operation) », appuyez sur [] et [] pour sélectionner « Période économies d'énergie (Energy saving time) », puis appuyez sur [Valider/Corriger]

2 Appuyez sur [] et [] pour sélectionner « En permanence (Always) » ou « Programmé (Schedule) »

En permanence (Always)	Définit le même taux d'économie pour la totalité de la journée.
Programmé (Schedule)	Définit les taux d'économie, et si celle-ci est activée, pour chaque heure.

3 Appuyez sur [Valider/Corriger]
→ Retour à l'écran « Mode économie d'énergie (Energy saving operation) ».

▼ Programmation éco. d'énergie (Energy saving schedule)

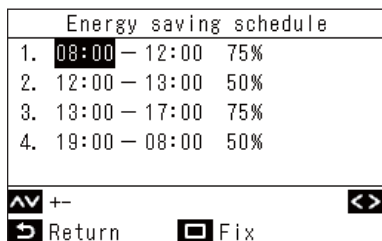
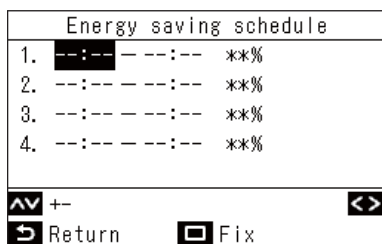
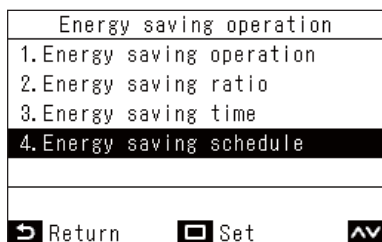

1 Dans l'écran « Mode économie d'énergie (Energy saving operation) », appuyez sur [] et [] pour sélectionner « Programmation éco. d'énergie (Energy saving schedule) », puis appuyez sur [Valider/Corriger]

→ Si l'horloge n'est pas affichée, allez à l'écran « Horloge (Clock) ». (Page 49)

2 Appuyez sur [] et [] pour modifier l'heure et le taux d'économie

→ Appuyez sur [] et [] pour passer à l'élément que vous souhaitez modifier.

3 Appuyez sur [Valider/Corriger]
→ Retour à l'écran « Mode économie d'énergie (Energy saving operation) ».

REMARQUE

- Le taux d'économie pour « En permanence (Always) » est la valeur réglée pour « Taux d'éco. d'énergie (Energy saving ratio) ».
- Les périodes définies pour le programme d'économie d'énergie peuvent être réglées de 0:00 à 23:50 par incréments de 10 minutes.
- Les taux d'économie pour le programme d'économie d'énergie peuvent être sélectionnés entre « 75% », « 50% », ou « 0% (Arrêt (OFF)) ».
* « 75% » est la valeur réglée pour « Taux d'éco. d'énergie (Energy saving ratio) ».
- Avant de procéder à « Programmation éco. d'énergie (Energy saving schedule) », effectuez « Horloge (Clock) ». (Page 49)
- Le taux d'économie et l'affichage du niveau de puissance de fonctionnement peuvent ne pas être proportionnels en fonction de l'état de fonctionnement.
- Si des taux d'économie différents sont réglés pour la même période de temps, le taux d'économie le plus bas est utilisé pour le fonctionnement.

Plages limites températures (Set temp. range limit)

La plage de réglage de la température peut être réglée individuellement pour les modes de fonctionnement.

Energy saving (1/2)	
1. Energy saving operation	<OFF>
2. Set temp. range limit	
3. Return back	<OFF>
Return	Set

Set temp. range limit		
	Minimum	Maximum
Cool	18°C	29°C
Heat	18°C	29°C
Dry	18°C	29°C
Auto	18°C	29°C
+/-		
Return		

1 Dans l'écran « Economie d'énergie (Energy saving) », appuyez sur [] et [] pour sélectionner « Plages limites températures (Set temp. range limit) », puis appuyez sur [Valider/Corriger]

2 Appuyez sur [] et [] pour changer la température
→ Appuyez sur [] et [] pour passer à l'élément que vous souhaitez modifier.

3 Appuyez sur [Valider/Corriger]
→ Retour à l'écran « Economie d'énergie (Energy saving) ».

REMARQUE**Lorsque « Erreur (Error) » est affiché**

- Dans tous les modes de fonctionnement, si la température limite supérieure est inférieure à la température limite inférieure, ou si la température limite inférieure est supérieure à la température limite supérieure, lorsque [Valider/Corriger] est enfoncé, « Erreur (Error) » s'affiche. Appuyez sur [Retour (Return)] pendant qu'il est affiché ou attendez 10 secondes pour revenir à la condition avant l'appui sur [Valider/Corriger].

Priorité de « Plages limites températures (Set temp. range limit) »

- Lorsque 2 télécommandes sont connectées, faites correspondre les réglages sur les 2 télécommandes pour les utiliser.
- Dans les cas suivants, le fonctionnement peut être hors de « Plages limites températures (Set temp. range limit) ».
 - 1) Si « Plages limites températures (Set temp. range limit) » est différent sur les 2 télécommandes connectées.
 - 2) Si une température est réglée à partir du dispositif de commande centralisée qui excède « Plages limites températures (Set temp. range limit) ».

Retour réglage initial (Return back)

Même si vous modifiez la température réglée, il revient à « Temp. retour (Froid) (Return temp.(Cool)) » ou « Temp. retour (Chaud) (Return temp.(Heat)) » dans « Durée avant retour (Return time) » qui a été réglé précédemment.

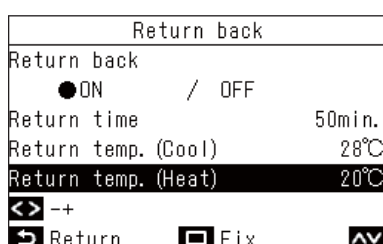
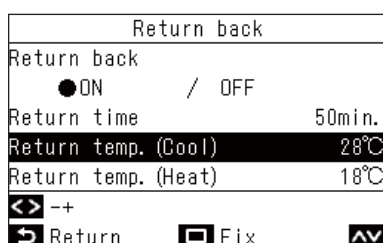
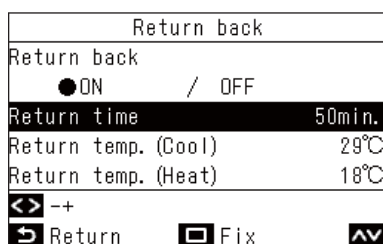
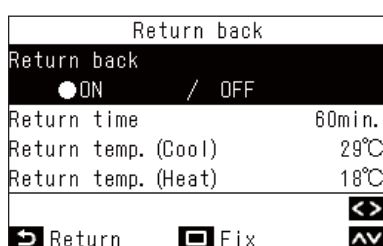
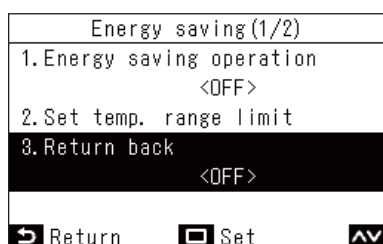

1 Dans l'écran « Economie d'énergie (Energy saving) », appuyez sur [] et [] pour sélectionner « Retour réglage initial (Return back) », puis appuyez sur [Valider/Corriger]

2 Appuyez sur [] et [] pour sélectionner « Retour réglage initial (Return back) »

3 Appuyez sur [] pour sélectionner « Marche (ON) »

→ Si vous sélectionnez « Arrêt (OFF) », le réglage n'est pas effectué.

4 Appuyez sur [] et [] pour sélectionner « Durée avant retour (Return time) », puis appuyez sur [] et [] pour modifier la durée

→ Vous pouvez changer le réglage de 10 à 120 minutes par incréments de 10 minutes.

5 Appuyez sur [] et [] pour sélectionner « Temp. retour (Froid) (Return temp.(Cool)) » ou « Temp. retour (Chaud) (Return temp.(Heat)) », puis appuyez sur [] et [] pour modifier la température de consigne

6 Appuyez sur [Valider/Corriger]



→ Retour à l'écran « Economie d'énergie (Energy saving) ».

REMARQUE

Lorsque 2 télécommandes sont connectées, les réglages ne peuvent pas être effectués sur « Suiveur télécommande (Follower remote controller) ».

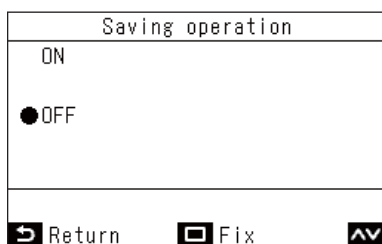
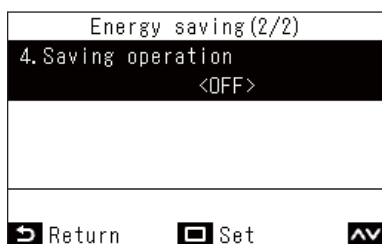
Fonctionnement économique (Saving operation)



1 Dans l'écran « Economie d'énergie (Energy saving) », appuyez sur [] et [] pour sélectionner « Fonctionnement économique (Saving operation) », puis appuyez sur [ Valider/Corriger]

2 Appuyez sur [] pour sélectionner « Marche (ON) »

→ Si vous sélectionnez « Arrêt (OFF) », le réglage n'est pas effectué.

3 Appuyez sur [ Valider/Corriger]

→ Retour à l'écran « Economie d'énergie (Energy saving) ».

REMARQUE

- Le confort d'une pièce est déterminé à partir de données telles que la température de la pièce, la vitesse du ventilateur et la température extérieure, dont une moyenne est faite durant les dernières 20 minutes afin d'ajuster automatiquement la température de consigne dans une plage telle que le confort ne varie pas excessivement.
- La plage de température pour la compensation automatique est indiquée ci-dessous.
« Froid (Cool) »: +1,5 °C à -1,0 °C
« Chauffage (Heat) »: -1,5 °C à +1,0 °C
L'affichage de la température de consigne sur la télécommande n'est pas modifié.
- Lorsque le mode de fonctionnement est « Froid (Cool) », « Chauffage (Heat) » ou « Auto (Auto) », « Fonctionnement économique (Saving operation) » est effectué.
« Fonctionnement économique (Saving operation) » ne peut pas être utilisé, en fonction de l'unité intérieure connectée.
- Lorsque 2 télécommandes sont connectées, les réglages ne peuvent pas être effectués sur « Suiveur télécommande (Follower remote controller) ».
- Lorsque « Fonctionnement économique (Saving operation) » est en cours, «  » s'affiche sur l'écran de la télécommande.

■ 9. Monitoring (Monitor)

Vous pouvez vérifier les conditions de fonctionnement actuelles.

Menu (2/3)	
6.	Filter sign reset
7.	Auto grille
8.	Energy saving
9.	Monitor
10.	Initial setting
<input type="button" value="Return"/> <input type="button" value="Set"/> <input type="button" value="AV"/>	

Monitor	
(1)	Set temp. 27°C
(2)	Control temp. 23°C
(3)	Outdoor temp. 35°C
(4)	Filter remaining hour 1250
(5)	Total running hour 38
<input type="button" value="Return"/>	

1 Dans « Menu (Menu) » (Page 19), sélectionnez « Monitoring (Monitor) » et appuyez sur [Valider/Corriger]

2 Appuyez sur [] et [] pour changer de page

- (1) Affiche la température de consigne.
- (2) Affiche la température ambiante à l'admission de l'unité intérieure. Affiche la valeur du capteur de la télécommande lorsque le capteur de la télécommande est réglé.
- (3) Affiche la température ambiante à l'admission de l'unité extérieure.
- (4) Affiche le temps restant jusqu'à ce que le symbole de contrôle du filtre «  » apparaisse.
- (5) Affiche le durée totale de fonct.

REMARQUE

À propos de la durée totale de fonct

- La durée de fonctionnement des climatiseurs est calculée et affichée sur la télécommande.
- La durée n'est pas enregistrée pendant l'opération d'autonettoyage ou le « Ventilation individuelle (Individual ventilation) ».

À propos de la température ambiante de l'unité extérieure

- Affiche la température ambiante à l'admission de l'unité extérieure.
- Elle peut différer de la température extérieure réelle.

Autre

- Lorsque plusieurs unités intérieures sont connectées en tant que groupe, l'état de l'unité principale s'affiche.
- * Si aucune touche n'est actionnée dans l'écran « Monitoring (Monitor) » durant 60 secondes, l'écran revient à « Menu (Menu) ».

■ 10. Réglages initiaux (Initial setting)

Réglez le Réglage initial de la télécommande.

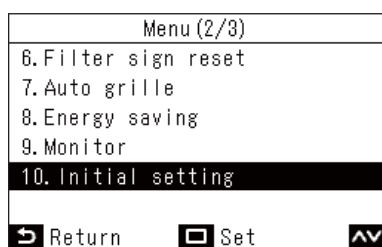

1 Dans « Menu (Menu) » (Page 19), sélectionnez « Réglages initiaux (Initial setting) » et appuyez sur [Valider/Corriger]

2 Appuyez sur [^] et [v] pour sélectionner un élément

3 Appuyez sur [Valider/Corriger]

Élément	Description
1. Horloge (Clock)	Vous pouvez régler l'année, le mois, la date et l'heure.
2. Nom de la pièce (Name of room)	Reportez-vous au Manuel d'installation de la Télécommande câblée.
3. Réglages écran (Display setting)	Reportez-vous au Manuel d'installation de la Télécommande câblée.
4. Contraste écran (Screen contrast)	Le contraste de l'écran LCD peut être réglé.
5. Rétroéclairage & LED (Light & LED)	La DEL de fonctionnement et le rétroéclairage de l'écran LCD peuvent être éteints de façon permanente.
6. Bip touches (Sound)	Le son des touches peut être désactivé.
7. Verrouillage touches (Key lock)	Le fonctionnement des touches peut être verrouillé.
8. Réglage mot de passe (Password setting)	Reportez-vous au Manuel d'installation de la Télécommande câblée.
9. Leader/Suiveur (Header/Follower)	Reportez-vous au Manuel d'installation de la Télécommande câblée.
10. Langue (Language)	Reportez-vous au Manuel d'installation de la Télécommande câblée.
11. Appuyer pendant 4 sec. (Press & hold 4 sec.)	Reportez-vous au Manuel d'installation de la Télécommande câblée.
12. Heure d'été (Summer time)	Reportez-vous au Manuel d'installation de la Télécommande câblée.
13. Synchronisation horloge (Clock synchronisation)	Reportez-vous au Manuel d'installation de la Télécommande câblée.
14. Bluetooth (Bluetooth)	Reportez-vous au Manuel du propriétaire de la fonction Bluetooth®.

Horloge (Clock)

Vous pouvez régler l'année, le mois, la date et l'heure.

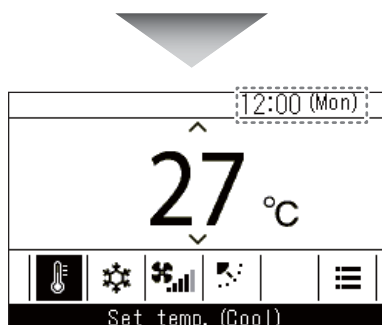
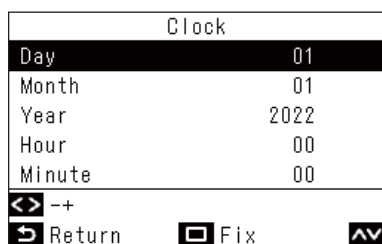
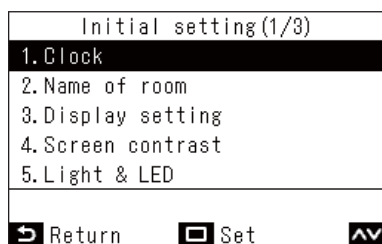

REMARQUE

- Utilisez la même procédure pour modifier une « Horloge (Clock) » qui a été réglée.
- L'année, le mois et la date peuvent être réglés du 1er janvier 2022 au 31 décembre 2099.
- L'affichage de l'horloge clignote si les données de l'horloge sont perdues, par exemple en raison d'une coupure de courant. En cas de coupure du courant, l'heure est conservée pendant environ 3 jours.
- La précision de l'horloge est un écart mensuel moyen de +/- 60 secondes.

Contraste écran (Screen contrast)

Vous pouvez régler le contraste de l'écran LCD.

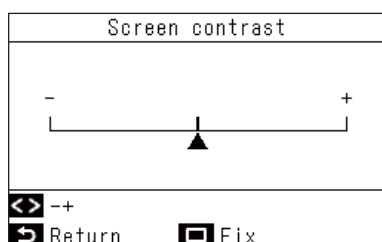

- 1** Dans l'écran « Réglages initiaux (Initial setting) », appuyez sur [] et [] pour sélectionner « Horloge (Clock) », puis appuyez sur [Valider/Corriger]
- 2** Appuyez sur [] et [] pour changer l'année, le mois, la date et l'heure
→ Appuyez sur [] et [] pour passer à l'élément que vous souhaitez modifier.
- 3** Appuyez sur [Valider/Corriger]
→ Retour à l'écran « Réglages initiaux (Initial setting) ».

Lorsque les réglages sont effectués, l'heure et le jour apparaissent en haut à droite de l'écran principal.

- 1** Dans l'écran « Réglages initiaux (Initial setting) », appuyez sur [] et [] pour sélectionner « Contraste écran (Screen contrast) », puis appuyez sur [Valider/Corriger]
- 2** Appuyez sur [] et [] pour sélectionner la valeur que vous souhaitez changer
- 3** Appuyez sur [Valider/Corriger]
→ Retour à l'écran « Réglages initiaux (Initial setting) ».

REMARQUE

Il est réglé à la valeur centrale comme réglage d'usine par défaut.

Rétroéclairage & LED (Light & LED)

Réglage de l'activation de la DEL de fonctionnement et du rétroéclairage de l'écran LCD.

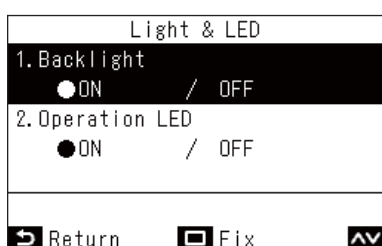

- 1** Dans l'écran « Réglages initiaux (Initial setting) », appuyez sur [] et [] pour sélectionner « Rétroéclairage & LED (Light & LED) », puis appuyez sur [Valider/Corriger]
- 2** Appuyez sur [] et [] pour sélectionner l'élément que vous souhaitez changer
- 3** Appuyez sur [] et [] pour sélectionner « Marche (ON) » ou « Arrêt (OFF) »
- 4** Appuyez sur [Valider/Corriger]
→ Retour à l'écran « Réglages initiaux (Initial setting) ».

REMARQUE

Elles sont réglées sur « Marche (ON) » en tant que réglage usine par défaut.

Bip touches (Sound)

Vous pouvez régler le son des touches sur la télécommande.

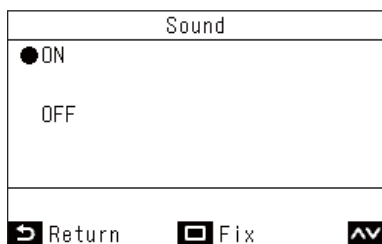
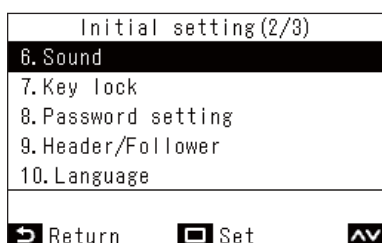

- 1** Dans l'écran « Réglages initiaux (Initial setting) », appuyez sur [] et [] pour sélectionner « Bip touches (Sound) », puis appuyez sur [Valider/Corriger]
- 2** Appuyez sur [] et [] pour sélectionner « Marche (ON) » ou « Arrêt (OFF) »
- 3** Appuyez sur [Valider/Corriger]
→ Retour à l'écran « Réglages initiaux (Initial setting) ».

REMARQUE

- Il n'y a pas de son lors des opérations dans le « Menu (Menu) ».
- Elles sont réglées sur « Marche (ON) » en tant que réglage usine par défaut.

Verrouillage touches (Key lock) (Sélectionnez les opérations à verrouiller)

Vous pouvez sélectionner les opérations à verrouiller à l'aide du verrouillage de l'opération. (Page 63)

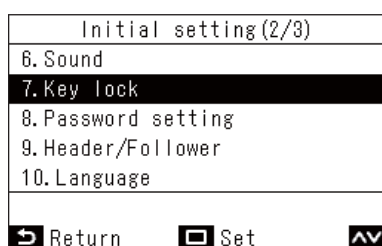

1 Dans l'écran « Réglages initiaux (Initial setting) », appuyez sur [] et [] pour sélectionner « Verrouillage touches (Key lock) », puis appuyez sur [Valider/Corriger]

2 Appuyez sur [] et [] pour sélectionner l'élément que vous souhaitez changer

3 Appuyez sur [] et [] pour sélectionner « Verr. (Lock) » ou « Déverr. (Unlock) »

4 Appuyez sur [Valider/Corriger]
 → Retour à l'écran « Réglages initiaux (Initial setting) ».
 → Pour verrouiller les opérations, sur l'écran principal, maintenez enfoncée la touche [Retour (Return)] pendant plus de 4 secondes. (Page 63)

REMARQUE

- Elles sont réglées sur « Verr. (Lock) » en tant que réglage usine par défaut.
- Lorsque des codes de vérification sont affichés, tous les verrouillages d'opérations sont désactivés.

- Si vous sélectionnez « Verr. (Lock) » pour « TOUT (ALL) », toutes les opérations sont verrouillées, indépendamment des sélections d'autres éléments.
- Même si vous sélectionnez « Déverr. (Unlock) » pour « TOUT (ALL) », les opérations « Orientation soufflage (Wind direction) » et [Menu (Menu)] restent verrouillées.
- Si vous sélectionnez « Déverr. (Unlock) » pour « TOUT (ALL) », les opérations pour lesquelles « Verr. (Lock) » est sélectionné dans « Orientation soufflage (Wind direction) » et [Menu (Menu)], ainsi que « Marche/Arrêt (ON/OFF) », « Temp de consigne (Set temp.) », « Mode (Mode) » et « Vitesse vent. (Fan Speed) », restent verrouillées.

Éléments de réglage	Réglage	Opération verrouillée						
		Marche/Arrêt (ON/OFF)	Temp de consigne (Set temp.)	Mode (Mode)	Vitesse vent. (Fan Speed)	Orientat-ion soufflage (Wind direction)	Menu (Menu)	Autre réglage (Other setting)
TOUT (ALL)	Verr. (Lock)	✓	✓	✓	✓	✓	✓	✓
	Déverr. (Unlock)					✓	✓	✓
Marche/Arrêt (ON/OFF)	Verr. (Lock)	✓				✓	✓	✓
Temp de consigne (Set temp.)	Verr. (Lock)		✓			✓	✓	✓
Mode (Mode)	Verr. (Lock)			✓		✓	✓	✓
Vitesse vent. (Fan Speed)	Verr. (Lock)				✓	✓	✓	✓

■ 11. Ventilation (Ventilation)

Vous pouvez régler la ventilation de façon à ce qu'elle soit liée aux climatiseurs.

REMARQUE

- Il se peut que cette fonction ne soit pas disponible, en fonction du modèle de l'unité intérieure.
- Les éléments qui ne peuvent pas être réglés ne sont pas affichés, selon le modèle.

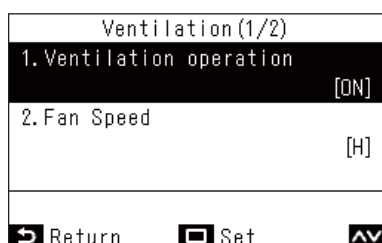

- 1** Dans « Menu (Menu) » (Page 19), sélectionnez « Ventilation (Ventilation) » et appuyez sur [Valider/Corriger]
- 2** Appuyez sur [^] et [v] pour sélectionner un élément
- 3** Appuyez sur [Valider/Corriger]

Élément	Description
1. Ventilation fonctionnement (Ventilation operation)	Effectuer « Marche (ON) » ou « Arrêt (OFF) » pour la ventilation.
2. Vitesse vent. (Fan speed)	Sélectionner la « Vitesse vent. (Fan speed) ».
3. Mode (Mode)	Sélectionner la « Mode (Mode) ».
4. Arrêt ventilation 24h (24h ventilation off)	Arrêter le fonctionnement de la ventilation 24 heures.
5. Programmation horaire (Schedule timer)	Régler le programme de la ventilation. * Ceci ne peut être réglé que lorsqu'un échangeur de chaleur air/air est connecté seul.

Ventilation fonctionnement (Ventilation operation) (Marche (ON) ou Arrêt (OFF) pour la ventilation)

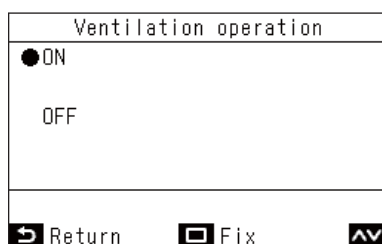





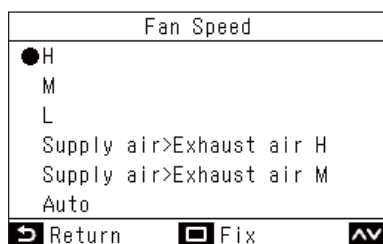

- 1** Dans l'écran « Ventilation (Ventilation) », appuyez sur [^] et [v] pour sélectionner « Ventilation fonctionnement (Ventilation operation) », puis appuyez sur [Valider/Corriger]
- 2** Appuyez sur [^] et [v] pour sélectionner « Marche (ON) » ou « Arrêt (OFF) »
- 3** Appuyez sur [Valider/Corriger]
→ Retour à l'écran « Ventilation (Ventilation) ».

REMARQUE

- Si aucune unité de ventilation n'est connectée, ou si les réglages pour activer les opérations « Ventilation individuelle (Individual ventilation) » ne sont pas réglés, « Impossible (Impossible) » s'affiche.
- « Vitesse vent. (Fan speed) », « Mode (Mode) » et « Arrêt ventilation 24h (24h ventilation off) » ne peuvent être réglés que lorsque notre échangeur de chaleur de air/air de la série VN-M*HE* ou de la série VN-*SY-E est connecté à votre système. « Programmation horaire (Schedule timer) » ne peut être réglé que lorsque notre échangeur air/air de la série VN-*SY-E est connecté à votre système. Pour plus de détails, se reporter au Manuel du propriétaire de l'échangeur de chaleur air/air.
- Lorsqu'un réglage est configuré pour activer le fonctionnement « Ventilation individuelle (Individual ventilation) » avec un échangeur de chaleur air/air autre que la série VN-M*HE* connecté, «  » s'affiche sur l'écran des détails pendant le fonctionnement de la ventilation.







Vitesse vent. (Fan speed)

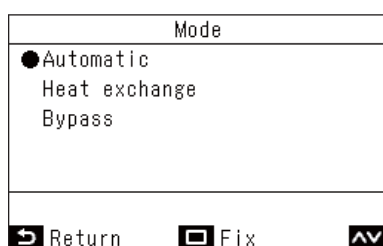

- 1** Dans l'écran « Ventilation (Ventilation) », appuyez sur [] et [] pour sélectionner « Vitesse vent. (Fan speed) », puis appuyez sur [ Valider/Corriger]
- 2** Appuyez sur [] et [] pour sélectionner « Vitesse vent. (Fan speed) »
- 3** Appuyez sur [ Valider/Corriger]
→ Retour à l'écran « Ventilation (Ventilation) ».





Mode (Mode)

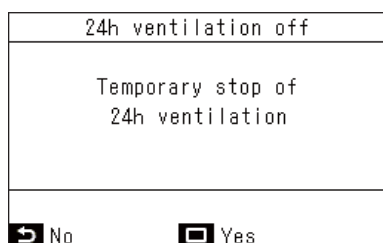

- 1** Dans l'écran « Ventilation (Ventilation) », appuyez sur [] et [] pour sélectionner « Mode (Mode) », puis appuyez sur [ Valider/Corriger]
- 2** Appuyez sur [] et [] pour sélectionner « Mode (Mode) »
- 3** Appuyez sur [ Valider/Corriger]
→ Retour à l'écran « Ventilation (Ventilation) ».

Arrêt ventilation 24h (24h ventilation off)



- 1** Dans l'écran « Ventilation (Ventilation) », appuyez sur [] et [] pour sélectionner « Arrêt ventilation 24h (24h ventilation off) », puis appuyez sur [ Valider/Corriger]
→ Un écran apparaît pour confirmer.
- 2** Appuyez sur [ Valider/Corriger]
→ Retour à l'écran « Ventilation (Ventilation) ».

Programmation horaire (Schedule timer)

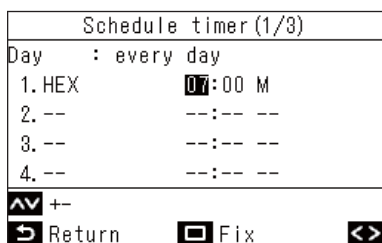
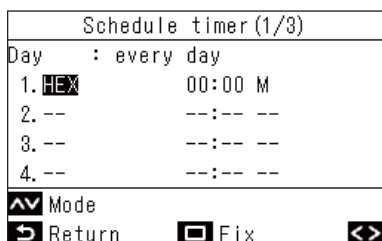
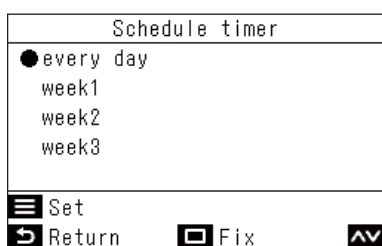
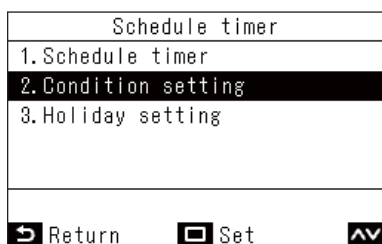

- 1** Dans l'écran « Ventilation (Ventilation) », appuyez sur [] et [] pour sélectionner « Programmation horaire (Schedule timer) », puis appuyez sur [Valider/Corriger]
- 2** Appuyez sur [] et [] pour sélectionner « Réglages programmation (Condition setting) », puis appuyez sur [Valider/Corriger]
- 3** Appuyez sur [] et [] pour sélectionner « tous les jours (every day) », puis appuyez sur [Menu (Menu)]
- 4** Appuyez sur [Valider/Corriger]
- 5** Appuyez sur [] et [] pour sélectionner « -- » (non réglé), « Marche (ON) », « Arrêt (OFF) » ou un mode de ventilation
- 6** Appuyez sur [] pour sélectionner l'heure de démarrage et la vitesse du ventilateur
→ Si « -- » (non réglé) est affiché, la vitesse du ventilateur et l'heure ne peuvent pas être réglées.
- 7** Appuyez sur [] et [] pour modifier l'heure et la vitesse du ventilateur
→ Appuyez sur [] pour passer à l'élément que vous souhaitez modifier.
- 8** Appuyez sur [] pour passer au motif suivant
→ Vous pouvez régler jusqu'à 8 motifs.
→ Répétez les étapes **5** à **7** pour régler chaque motif.
- 9** Appuyez sur [Valider/Corriger]
→ Un écran apparaît pour confirmer les modifications.
- 10** Appuyez sur [Valider/Corriger]
→ Retour à l'écran « Programmation horaire (Schedule timer) ».

REMARQUE

- Les éléments affichés varient en fonction du modèle de l'échangeur de chaleur air/air.
- Pour plus de détails sur le réglage de « semaine (week) », reportez-vous à <semaine (week) (Programmation différente pour chaque jour de la semaine)>. (Page 32)

■ 12. Mode Soft Cooling (Soft Cooling)

Réglages pour activer le fonctionnement « Mode Soft Cooling (Soft Cooling) » afin de réduire la sensation de courant d'air, lorsque « Froid (Cool) » est actif, en corrigeant l'angle du volet et en réduisant les performances.

REMARQUE

Il se peut que cette fonction ne soit pas disponible, en fonction du modèle de l'unité intérieure.

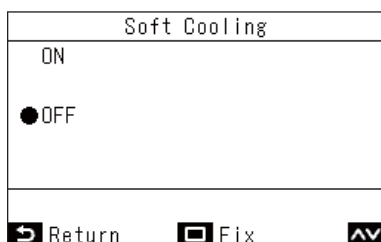
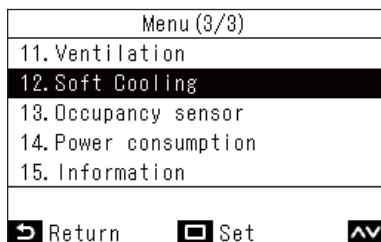

- 1** Dans « Menu (Menu) » (Page 19), sélectionnez « Mode Soft Cooling (Soft Cooling) » et appuyez sur [Valider/Corriger]
- 2** Appuyez sur [^] et [v] pour sélectionner « Marche (ON) » ou « Arrêt (OFF) »
- 3** Appuyez sur [Valider/Corriger]
→ Retour à « Menu (Menu) ».

REMARQUE

- Avec le fonctionnement « Mode Soft Cooling (Soft Cooling) », le fonctionnement des climatiseurs s'effectue à performances réduites, de sorte que le refroidissement peut être insuffisant.
- Pour les modèles pour lesquels « Mode Soft Cooling (Soft Cooling) » n'est pas disponible, le message « Fonction non disponible (No function) » s'affiche.
- Pour les modèles qui ne peuvent pas régler la direction de soufflage, le climatiseur fonctionne simplement avec des performances réduites.
- Lorsque le fonctionnement « Mode Soft Cooling (Soft Cooling) » est en cours, « v » s'affiche sur l'écran.

■ 13. Capteur de présence (Occupancy sensor)

Le Capteur de présence, qui est vendu séparément, peut déterminer si des personnes sont présentes ou non et effectuer automatiquement des opérations d'économie d'énergie lorsqu'aucune personne n'est présente.

REMARQUE

Cette fonction ne peut être utilisée que lorsque le Capteur de présence, vendu séparément, est connecté.

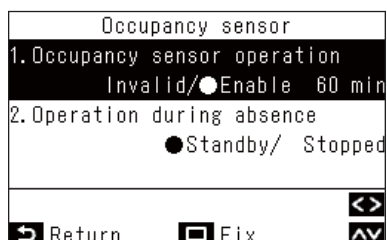

- 1 Dans « Menu (Menu) » (Page 19), sélectionnez « Capteur de présence (Occupancy sensor) » et appuyez sur [Valider/Corriger]

Élément	Description
Fonctionnement capteur (Occupancy sensor operation)	Réglez le capteur d'occupation sur « Désactiv. (Invalid) » ou « Activer (Enable) » ; si « Activer (Enable) » est réglé, décidez de la durée avant que le capteur ne détermine que personne n'est présent. Le réglage d'usine par défaut du temps pour déterminer si personne n'est présent est de « 60 min (min) », mais un réglage de « Désactiv. (Invalid) », « 30 min (min) », « 60 min (min) », « 90 min (min) », « 120 min (min) » ou « 150 min (min) » peut être sélectionné.
En cas d'absence (Operation during absence)	Décidez du fonctionnement des climatiseurs lorsque personne n'est présent. (Le réglage usine sélectionné par défaut est « En veille (Standby) »). « En veille (Standby) »: Mode de circulation (thermo off) « Arrêt (Stopped) »: Arrête le fonctionnement des climatiseurs

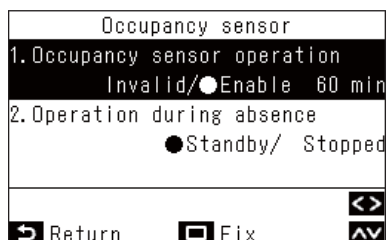

- 2 Appuyez sur [] et [] pour sélectionner « Capteur de présence (Occupancy sensor) »
- 3 Appuyez sur [] et [] pour sélectionner « Désactiv. (Invalid) » ou « Activer (Enable) », lorsque « Activer (Enable) » est sélectionné, sélectionnez le délai de détection de l'inoccupation
- 4 Appuyez sur [] et [] pour sélectionner « En cas d'absence (Operation during absence) »
- 5 Appuyez sur [] et [] pour sélectionner « En veille (Standby) » ou « Arrêt (Stopped) »
- 6 Appuyez sur [Valider/Corriger]
→ Retour à « Menu (Menu) ».

REMARQUE

Si Capteur de présence n'est pas connecté, alors « Fonction non disponible (No function) » s'affiche.

■ 14. Consommation d'énergie (Power consumption)

La consommation d'énergie s'affiche sous forme de graphique. (Il peut ne pas s'afficher en fonction des modèles.)

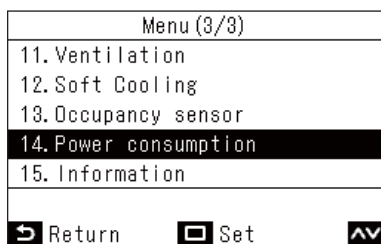

1 Dans « Menu (Menu) » (Page 19), sélectionnez « Consommation d'énergie (Power consumption) » et appuyez sur [Valider/Corriger]

2 Appuyez sur [<] et [>] pour sélectionner le type de graphique à afficher

→ Les types de graphiques sont expliqués ci-dessous.

3 Après avoir confirmé le graphique, appuyez sur [Retour (Return)]

→ Retour à « Menu (Menu) ».

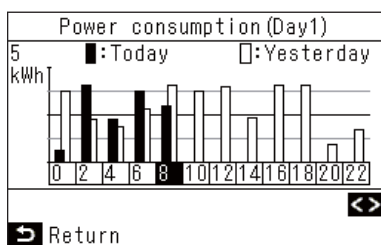

« Jour (Day)1 »

Affiche les données d'aujourd'hui et d'hier.

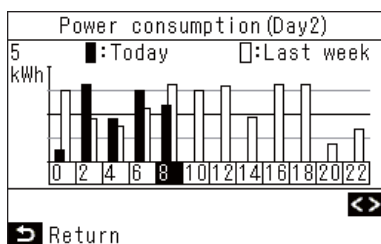

« Jour (Day)2 »

Affiche les données du même jour de la semaine aujourd'hui et la semaine dernière.

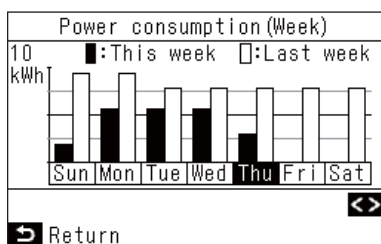

« Semaine (Week) »

Affiche les données de cette semaine et de la semaine dernière.

REMARQUE

- Cette fonction ne peut être utilisée qu'avec des unités intérieures et extérieures correspondantes.
Cette fonction n'est pas disponible si le groupe d'appareils connecté à la télécommande comprend un modèle non pris en charge, un échangeur de chaleur air/air ou une unité de ventilation. Le message « Fonction non disponible (No function) » s'affiche.
- Les données graphiques sont mises à jour toutes les 30 minutes.
- La consommation électrique affichée n'est qu'une estimation car elle est calculée simplement. Elle peut parfois différer de la valeur mesurée par le compteur électrique.
- Ne vous référez pas aux valeurs affichées pour déterminer la puissance souscrite et calculer la charge électrique.
- Les données sont affichées selon cette heure durant la période de l'heure d'été.
- Lors d'une coupure de courant, les données d'affichage pour une durée allant jusqu'à 30 minutes avant la coupure peuvent être manquantes.
- Lorsque les données de réglage de l'unité intérieure sont vérifiées et/ou modifiées, les données de cette période de temps peuvent ne pas s'afficher.
- Lorsque deux télécommandes sont connectées, la fonction d'affichage n'est pas disponible avec « Suiveur télécommande (Follower remote controller) ».
- Avant d'utiliser « Consommation d'énergie (Power consumption) », effectuez « Horloge (Clock) ». (Page 49)
- Si aucune touche n'est actionnée pendant 60 secondes, l'affichage revient à « Menu (Menu) ».

■ 15. Informations (Information)

Consultation des Infos sur le modèle (Model information)

Vous pouvez vérifier les informations concernant les noms de modèle et les numéros de série.

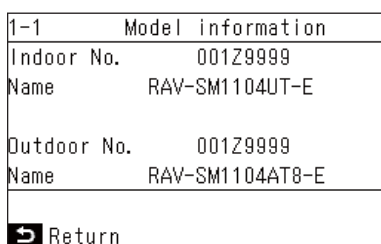
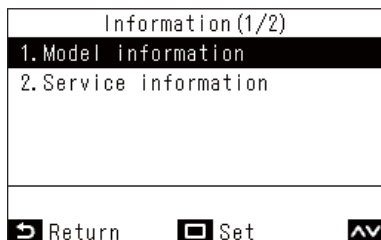

- 1** Dans « Menu (Menu) » (Page 19), sélectionnez « Informations (Information) » et appuyez sur [Valider/Corriger]
- 2** Appuyez sur [^] et [v] pour sélectionner « Infos sur le modèle (Model information) », puis appuyez sur [Valider/Corriger]

Lorsque la commande centralisée est effectuée

Le message suivant s'affiche pendant 5 secondes si vous appuyez sur une touche de commande qui a été verrouillée en raison d'un verrouillage d'opération par la commande centralisée.

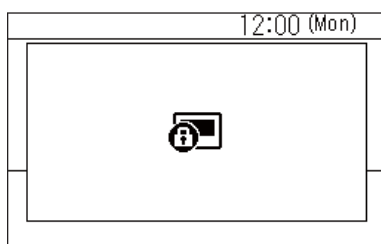

Verrouillages d'opérations appliqués par la commande centralisée

- Interdisant l'arrêt du fonctionnement
- Interdisant la modification du mode de fonctionnement
- Interdisant la modification des températures de consigne
- Interdisant la modification de la vitesse du ventilateur

Autre

■ Températures de consigne pour « Froid (Cool) » et « Chauffage (Heat) » en modes de fonctionnement automatique (point de réglage double)

Avec les réglages du point de réglage double, vous pouvez régler des températures de consigne individuelles pour les opérations « Froid (Cool) » et « Chauffage (Heat) » pour régler la température intérieure. Pour ce faire, demandez à votre revendeur de le régler.



- 1** Appuyez sur [<] et [>] pour passer à l'écran « Mode (Mode) »
- 2** Appuyez sur [^] et [v] pour sélectionner « Auto (Auto) »
- 3** Appuyez sur [<] et [>] pour passer à l'écran « Temp de consigne (Set temp.) »
- 4** Appuyez sur [Valider/Corriger]

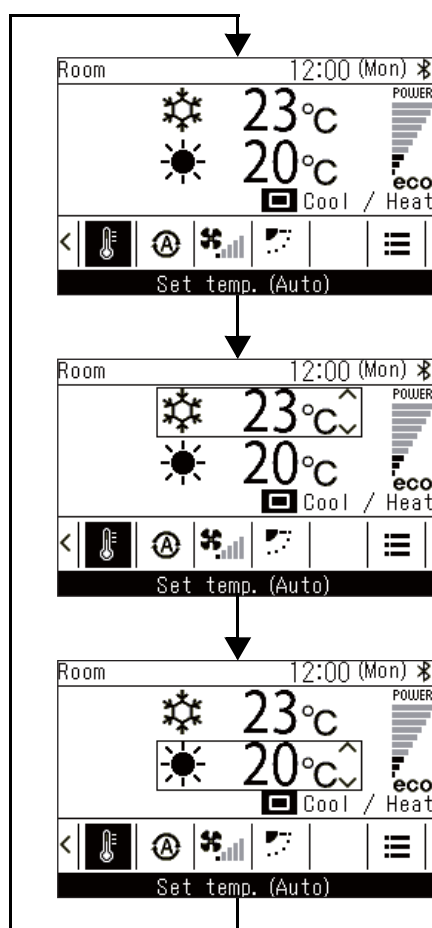

« Froid (Cool) »

- 5** Appuyez sur [Valider/Corriger]
- 6** Appuyez sur [^] et [v] pour changer la température de consigne pour « Froid (Cool) »

« Chauffage (Heat) »

- 7** Appuyez sur [Valider/Corriger]
- 8** Appuyez sur [^] et [v] pour changer la température de consigne pour « Chauffage (Heat) »

■ Lorsque plusieurs unités intérieures sont connectées en tant que groupe (connexion de groupe)

Vous pouvez connecter plusieurs unités intérieures en tant que groupe et commander les unités intérieures dans le groupe à partir d'1 ou 2 télécommandes connectées au groupe. (Connexion de groupe)

Lorsqu'il y a une connexion de groupe, vous pouvez régler « Volets Individuels (Individual louver) », « Type balayage (Swing type) », « Position volet (Louver lock) », « Sous-face auto (Auto grille) » et « Infos sur le modèle (Model information) » séparément pour chaque unité intérieure.

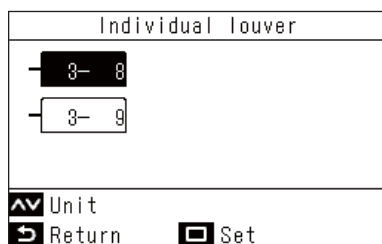

1 Dans « Menu (Menu) » (Page 19), sélectionnez « Orientation soufflage (Wind direction) », « Volets Individuels (Individual louver) », « Type balayage (Swing type) », « Position volet (Louver lock) », ou « Sous-face auto (Auto grille) », et appuyez sur [ Valider/Corriger]

2 Appuyez sur [] et [] pour sélectionner une unité

3 Appuyez sur [ Valider/Corriger]
→ Appuyez sur [ Valider/Corriger] pour ouvrir l'écran des réglages de chaque unité.

4 Reportez-vous à ce qui suit pour modifier les réglages de chaque unité

« Volets Individuels (Individual louver) » (Page 22)

« Type balayage (Swing type) » (Page 23)



« Position volet (Louver lock) » (Page 24)

« Sous-face auto (Auto grille) » (Page 40)

« Infos sur le modèle (Model information) » (Page 59)

5 Appuyez sur [ Retour (Return)]

→ Appuyez sur [ Retour (Return)] pour revenir à l'écran précédent.

→ Pour « Type balayage (Swing type) », « Position volet (Louver lock) » et « Sous-face auto (Auto grille) », lorsque vous appuyez sur [ Retour (Return)], «  » s'affiche.

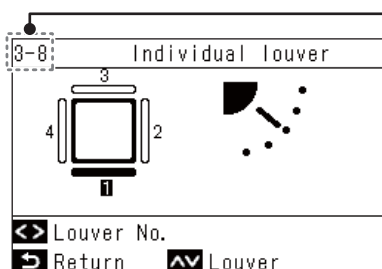

- Le numéro de l'unité sélectionnée (adresse) s'affiche dans le coin supérieur gauche. Il n'est pas affiché si toutes les unités sont sélectionnées.
- Toutes les unités ne peuvent pas être sélectionnées pour certains réglages.

■ Lier et utiliser la fonction Purificateur d'air (Air purifier) des unités intérieures

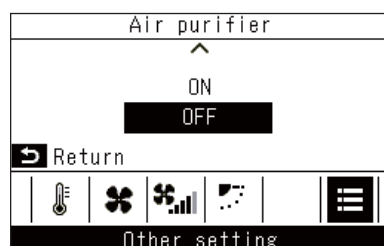
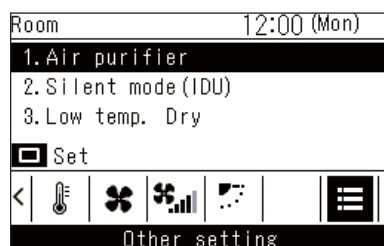

- 1** Appuyez sur [<] et [>] pour passer à l'écran « Autre réglage (Other setting) »
- 2** Appuyez sur [^] et [v] pour sélectionner « Purificateur d'air (Air purifier) », puis appuyez sur [Valider/ Corriger]
 - « Marche (ON) » ou « Arrêt (OFF) » est affiché pour indiquer l'état de la fonction.
- 3** Appuyez sur [^] et [v] pour sélectionner « Marche (ON) » ou « Arrêt (OFF) », puis appuyez sur [↵ Retour (Return)]
 - Retourner à l'écran « Autre réglage (Other setting) ».

■ Mode silencieux (UI) (Silent mode(IDU))

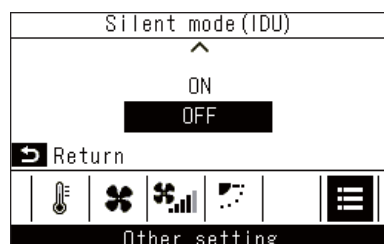

- 1** Dans l'écran « Autre réglage (Other setting) », appuyez sur [^] et [v] pour sélectionner « Mode silencieux (UI) (Silent mode(IDU)) », puis appuyez sur [Valider/ Corriger]
 - L'affichage indique si la fonction est « Marche (ON) » ou « Arrêt (OFF) ».
- 2** Appuyez sur [^] et [v] pour sélectionner « Marche (ON) » ou « Arrêt (OFF) », puis appuyez sur [↵ Retour (Return)]
 - Retourner à l'écran « Autre réglage (Other setting) ».

■ Déshum. basse temp. (Low temp. Dry)

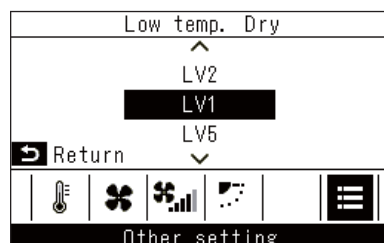

- 1** Dans l'écran « Autre réglage (Other setting) », appuyez sur [^] et [v] pour sélectionner « Déshum. basse temp. (Low temp. Dry) », puis appuyez sur [Valider/ Corriger]
- 2** Appuyez sur [^] et [v] pour sélectionner un niveau, puis appuyez sur [↵ Retour (Return)]
 - Retourner à l'écran « Autre réglage (Other setting) ».

■ Opérations de verrouillage (verrouillage de l'opération)

Vous pouvez verrouiller les opérations pour éviter des opérations incorrectes.

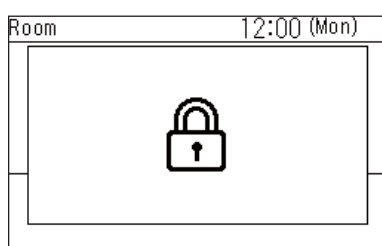
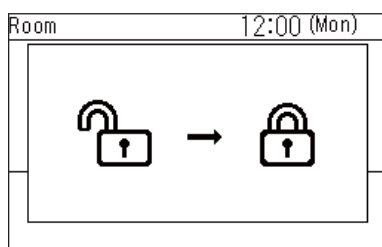

1 Maintenez la touche [ Retour (Return)] enfoncée pendant plus de 4 secondes pour verrouiller les opérations



2 Maintenez la touche [ Retour (Return)] enfoncée pendant plus de 4 secondes pour déverrouiller les opérations

- Les opérations verrouillées peuvent être sélectionnées. Pour plus de détails, reportez-vous à <Verrouillage touches (Key lock) (Sélectionnez les opérations à verrouiller)>. (Page 51)
- Si une opération verrouillée est effectuée, «  » s'affiche.

■ Opération d'autonettoyage

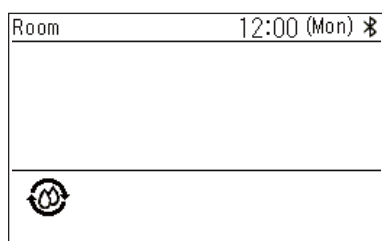
Cette fonction maintient l'intérieur de l'unité intérieure sec et propre en effectuant les opérations de ventilation à l'intérieur des unités intérieures après les opérations « Auto (Auto) (Froid (Cool)) », « Froid (Cool) » et « Déshum. (Dry) ».



- La durée de l'opération d'auto-nettoyage varie en fonction du modèle. Reportez-vous au Manuel du propriétaire de l'unité intérieure.
- Pour forcer l'arrêt de l'opération d'auto-nettoyage, appuyez sur la touche [ Marche/Arrêt (ON/OFF)], puis après plus de 3 secondes de fonctionnement, appuyez de nouveau sur [ Marche/Arrêt (ON/OFF)].
- Durant l'opération d'auto-nettoyage, «  » s'affiche sur la télécommande. La DEL de fonctionnement s'éteint.

7 Entretien

Mettez le climatiseur hors tension avant l'entretien.

ATTENTION

Ne manipulez pas la télécommande avec les mains mouillées
Cela pourrait entraîner une électrocution.

■ Quotidienne

Essayez la télécommande avec un chiffon sec et doux. Le lavage à l'eau peut provoquer une panne.

■ Nettoyage des filtres

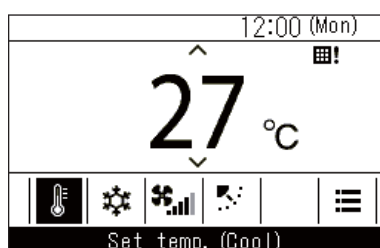

Lorsque «  » s'affiche sur l'affichage détaillé, nettoyez les filtres. (Page 38)

(Ceci n'est pas affiché sur l'affichage simple.)

- Des filtres bouchés peuvent réduire les performances de refroidissement et de chauffage.

8 Résolution des problèmes

■ Confirmation et vérification

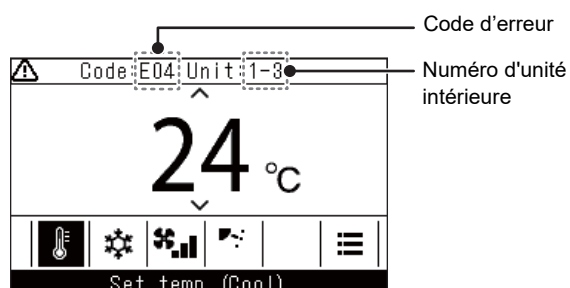

Code d'erreur



Numéro d'unité intérieure

Lorsqu'une erreur survient dans le climatiseur, le code d'erreur et le numéro de l'unité intérieure clignotent sur l'affichage de la télécommande.

* Le code d'erreur n'est présent que pendant le fonctionnement.

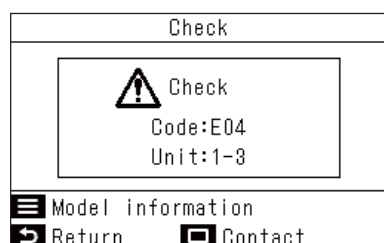
Lorsque le code d'erreur et le numéro de l'unité intérieure s'affichent, appuyez sur [ Retour (Return)] pour ouvrir l'écran « Vérification (Check) ».





Dans l'écran « Vérification (Check) », appuyez sur [ Valider/Corriger] pour afficher les contacts. Appuyez sur [ Menu (Menu)] pour afficher « Infos sur le modèle (Model information) ».

■ Coordonnées pour les réparations

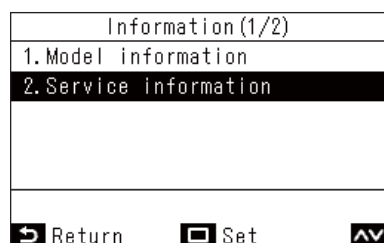
Vous pouvez consulter les coordonnées pour les réparations.



1 Dans l'écran « Informations (Information) », appuyez sur [] et [] pour sélectionner « Infos SAV (Service information) », puis appuyez sur [ Valider/Corriger]

Toshiba Carrier Corporation

336 TADEHARA, FUJI-SHI, SHIZUOKA-KEN 416-8521 JAPAN