



# *Stockman*

*The handling company*

CONCEPTEUR ♦ IMPORTATEUR ♦ TRANSFORMATEUR



[www.stockman.fr](http://www.stockman.fr)

[www.stockman.fr](http://www.stockman.fr)

[contact@stockman.fr](mailto:contact@stockman.fr)



**SIÈGE  
SOCIAL**

**HASTINGUES**

562 rue Sud Landes  
40300 HASTINGUES

Tél.: 05 59 50 67 63  
Fax: 05 59 50 67 66

**PRODUCTION  
& LOGISTIQUE**

**HAGETMAU**

Chemin de Betloc  
40700 HAGETMAU

Tél.: 05 58 44 29 19  
Fax: 05 58 03 72 56



## Concepteur, transformateur, importateur

Premier partenaire de la distribution professionnelle sur le marché du matériel de manutention, magasinage et levage, STOCKMAN a su, par ses engagements depuis plus de 35 ans, vous apporter innovation, qualité et service.

Concevoir, développer et transformer de nouveaux produits chaque jour afin de répondre au mieux aux besoins des utilisateurs.



### NOS POINTS FORTS :

- La plus vaste gamme de matériels de manutention et levage de France
- Une plateforme logistique de 21000 m<sup>2</sup>
- Un atelier de fabrication et de transformation de 6600 m<sup>2</sup> dédié aux matériels électriques
- Plus de 2200 références en stock
- Deux showrooms de 1000 m<sup>2</sup> et 600 m<sup>2</sup>
- Une salle de formation pouvant accueillir 80 personnes
- Une équipe commerciale sédentaire et itinérante de 22 personnes
- Un support technique SAV
- Un stock conséquent de pièces détachées
- Un site internet dédié à nos partenaires revendeurs
- Tous les matériels STOCKMAN sont testés avant chaque expédition afin de garantir une qualité optimale

## Nos partenaires

### MISE EN PLACE DE PARTENARIATS STRATÉGIQUES ET EXCLUSIFS avec les marques référentes dans leur domaine d'activité

**NOBLELIFT®**

Depuis le 1<sup>er</sup> avril 2018, STOCKMAN a signé un contrat d'exclusivité avec NOBLELIFT, n°1 mondial des transpalettes.

**I-LIFT  
EQUIP**

Depuis plus de 10 ans, STOCKMAN est le distributeur exclusif pour le marché français du fabricant I-LIFT, la référence en matière de tables élévatrices et autres accessoires de manutention.

**Flex Lifting**

**AA  
GROUP**

Depuis le 1<sup>er</sup> mai 2018, STOCKMAN est également devenu le distributeur exclusif pour le marché français de AXA Group, fabricant italien de grues porte-à-faux rotatives et de grues d'atelier.

**BOSCH  
Professional**

STOCKMAN équipe ses matériels électroportatifs avec des batteries BOSCH, partenariat officiel depuis 2019.

**ideal-lift**

Depuis le 4 janvier 2021, STOCKMAN est le distributeur exclusif du fabricant de tables élévatrices IDEAL-LIFT, leader dans son domaine.

**SAFELIFT®**

Toujours dans la recherche d'innovation et d'excellence, STOCKMAN est devenu, en 2021, le partenaire exclusif pour la France du fabricant suédois de nacelles ultra compactes et premium SAFELIFT.

**VANLIFT**

Depuis le 1<sup>er</sup> mars 2021, STOCKMAN est le partenaire exclusif de VANLIFT, fabricant européen de gerbeurs embarqués autonomes.

**ANTANO KARGO**

Depuis mai 2021, STOCKMAN est le distributeur exclusif de la société italienne de diables motorisés, ANTANO KARGO.

# Hastingues: nouveau siège social et démarche RSE



La conception de notre nouveau siège social s'inscrit dans le cadre de notre démarche RSE, tant sur le choix des matériaux, la gestion de l'impact de notre activité sur l'environnement, l'organisation des espaces de travail des salariés. Le bâtiment s'étend sur une surface totale de 6600 m<sup>2</sup> avec un showroom de 600 m<sup>2</sup>, un magasin pièces détachées automatisé de 600 m<sup>2</sup>, un atelier de fabrication de 1200 m<sup>2</sup>, un espace de stockage de 300 m<sup>2</sup>, un espace bureaux, salle de réunion, salle de sport, cuisine, salle de repos, patio extérieur... de 1200 m<sup>2</sup>.

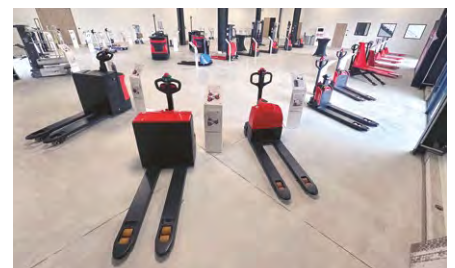
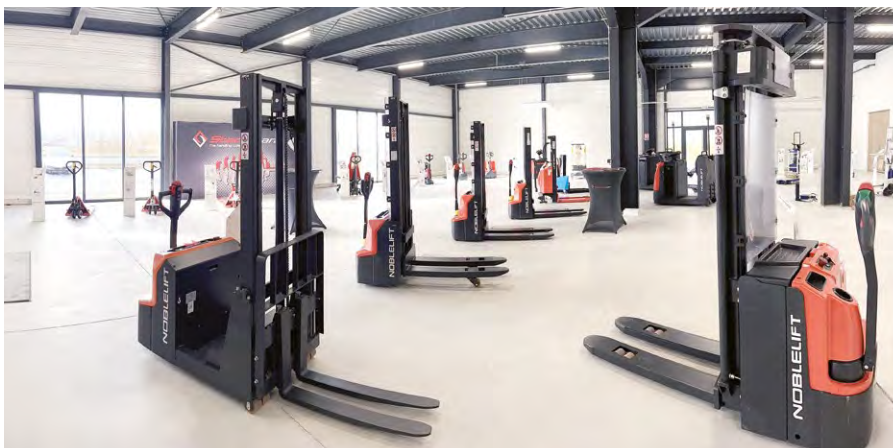

Avec un espace de stockage de plus de 3000 m<sup>2</sup>, ce nouveau bâtiment abrite désormais toutes nos gammes de matériels électriques. Notre nouveau showroom de 600 m<sup>2</sup> est à la disposition de nos partenaires distributeurs. Il a été conçu et pensé pour y organiser des formations techniques et commerciales dans les meilleures conditions.

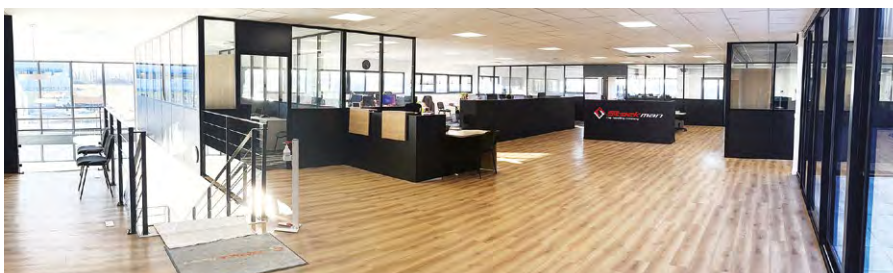

Nos bureaux administratifs s'étendent désormais sur 600 m<sup>2</sup>.



Une salle de réunion de 110 m<sup>2</sup> pourra accueillir tout type de formation, rencontres commerciales, présentations de produits, etc.

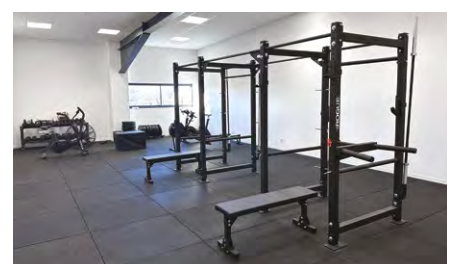

Côté espaces dédiés aux salariés: une grande cuisine de 100 m<sup>2</sup>, jouxtée à une terrasse de 60 m<sup>2</sup>, une salle de repos de 75 m<sup>2</sup> ainsi qu'une salle de sport de 100 m<sup>2</sup>.



**Stockman**  
The handling company

Toutes nos équipes sont à votre disposition  
du LUNDI au VENDREDI de 8 h à 12 h 30 et de 13 h à 18 h

Envoyez vos commandes à [commandes@stockman.fr](mailto:commandes@stockman.fr) ou par fax au **05 59 50 67 66**

- ◇ **Service commercial** > Tél. 05 59 50 67 63 > Fax 05 59 50 67 66  
> [contact@stockman.fr](mailto:contact@stockman.fr)
- ◇ **Service administratif** > Tél. 05 59 52 82 49 > Fax 05 59 50 67 66  
> [contact@stockman.fr](mailto:contact@stockman.fr)
- ◇ **Service comptabilité** > Tél. 06 20 23 58 02 > Fax 05 59 50 67 66  
> [f.maumus@stockman.fr](mailto:f.maumus@stockman.fr)
- ◇ **Service logistique / expédition** > Tél. 05 58 44 29 19 > Fax 05 58 03 72 56  
> [hagetmau@stockman.fr](mailto:hagetmau@stockman.fr)
- ◇ **Service SAV** > Tél. 05 58 44 43 42  
> [sav.hagetmau@stockman.fr](mailto:sav.hagetmau@stockman.fr)
- ◇ **Service pièces détachées** > Tél. 05 58 44 43 44 > Fax 05 58 03 72 56  
> [magasin@stockman.fr](mailto:magasin@stockman.fr)

## Expédition des matériels

STOCKMAN, c'est la garantie du respect des délais pour l'expédition des matériels. Vos commandes sont expédiées sous 24/48 heures pour le matériel manuel et sous une semaine pour le matériel électrique.



— départ 24/48H \*

\* matériel manuel

Chaque matériel est testé avant expédition afin de garantir une qualité optimale.

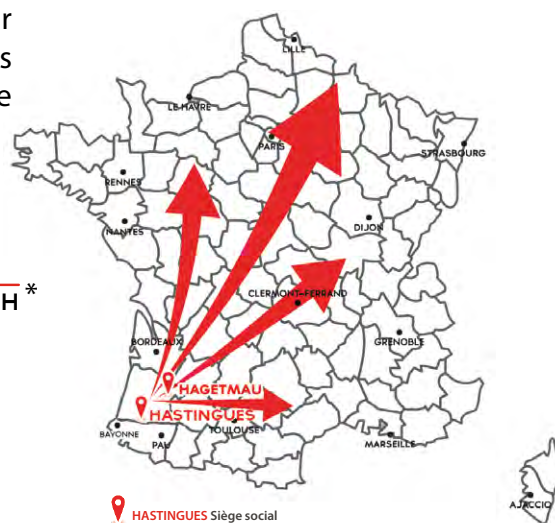

HASTINGUES Siège social

HAGETMAU Plateforme logistique



## Vos interlocuteurs revendeurs fourniture industrielle

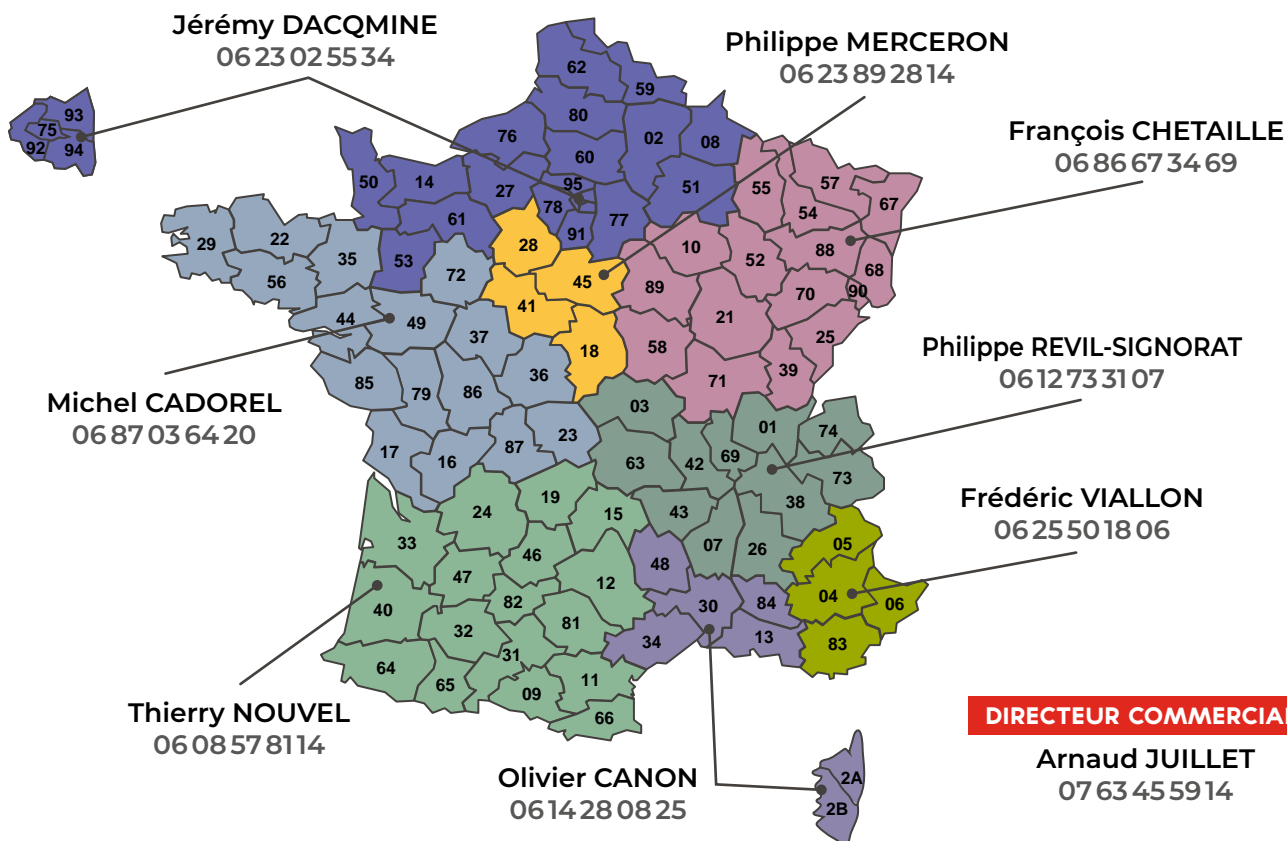

## Vos interlocuteurs revendeurs magasinage & manutention

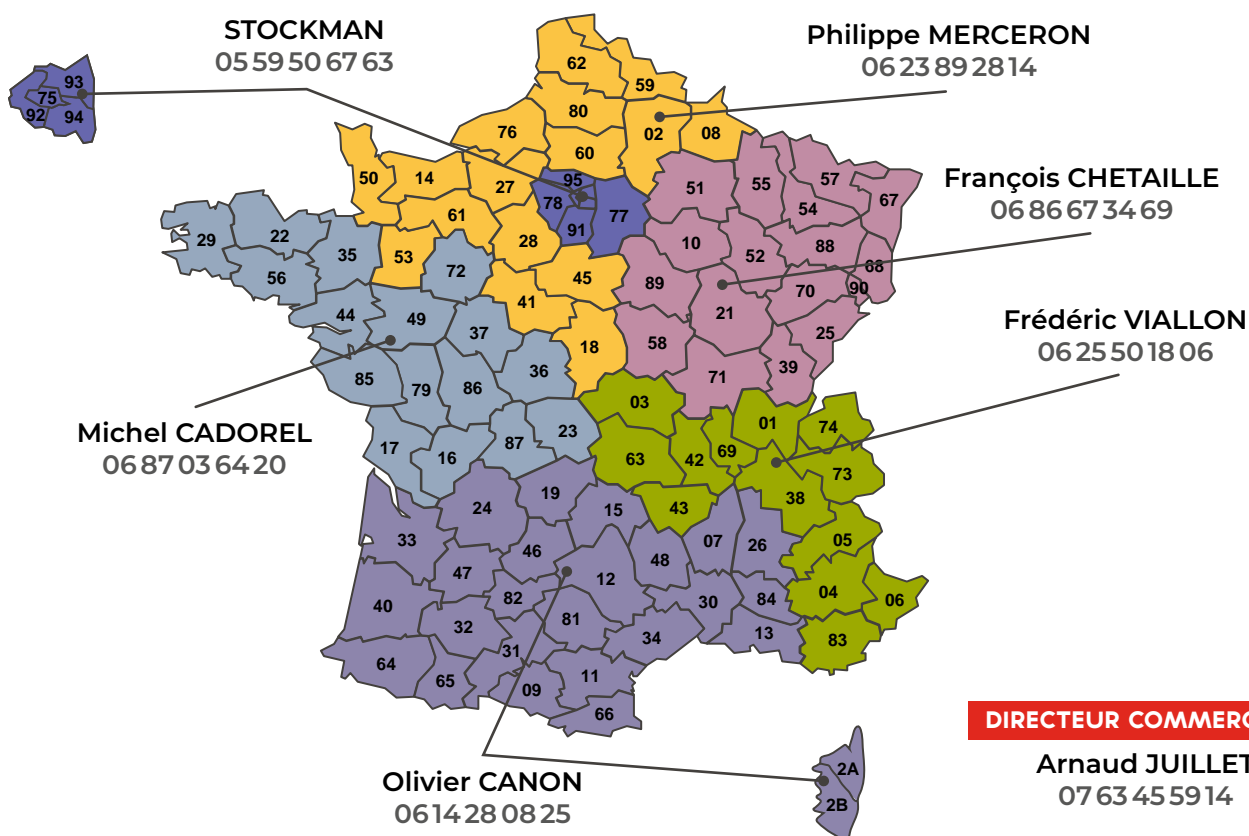

## Vos interlocuteurs revendeurs DOM COM

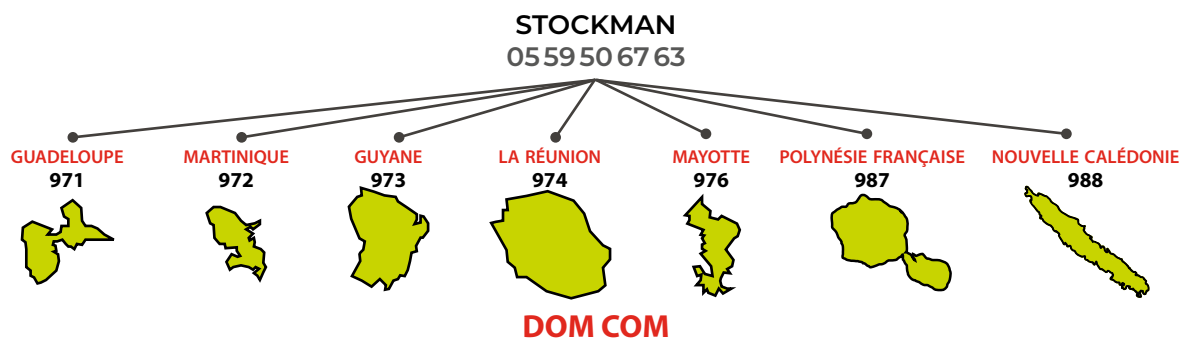

## Vos interlocuteurs revendeurs Europe

 **STOCKMAN EXPORT**  
05 59 52 82 52 & 05 40 07 89 69

 **Natascha BAYER**  
05 59 52 82 52 & 05 40 07 89 69

 **Cartes FI & MANUT**  
VOIR PAGE 4

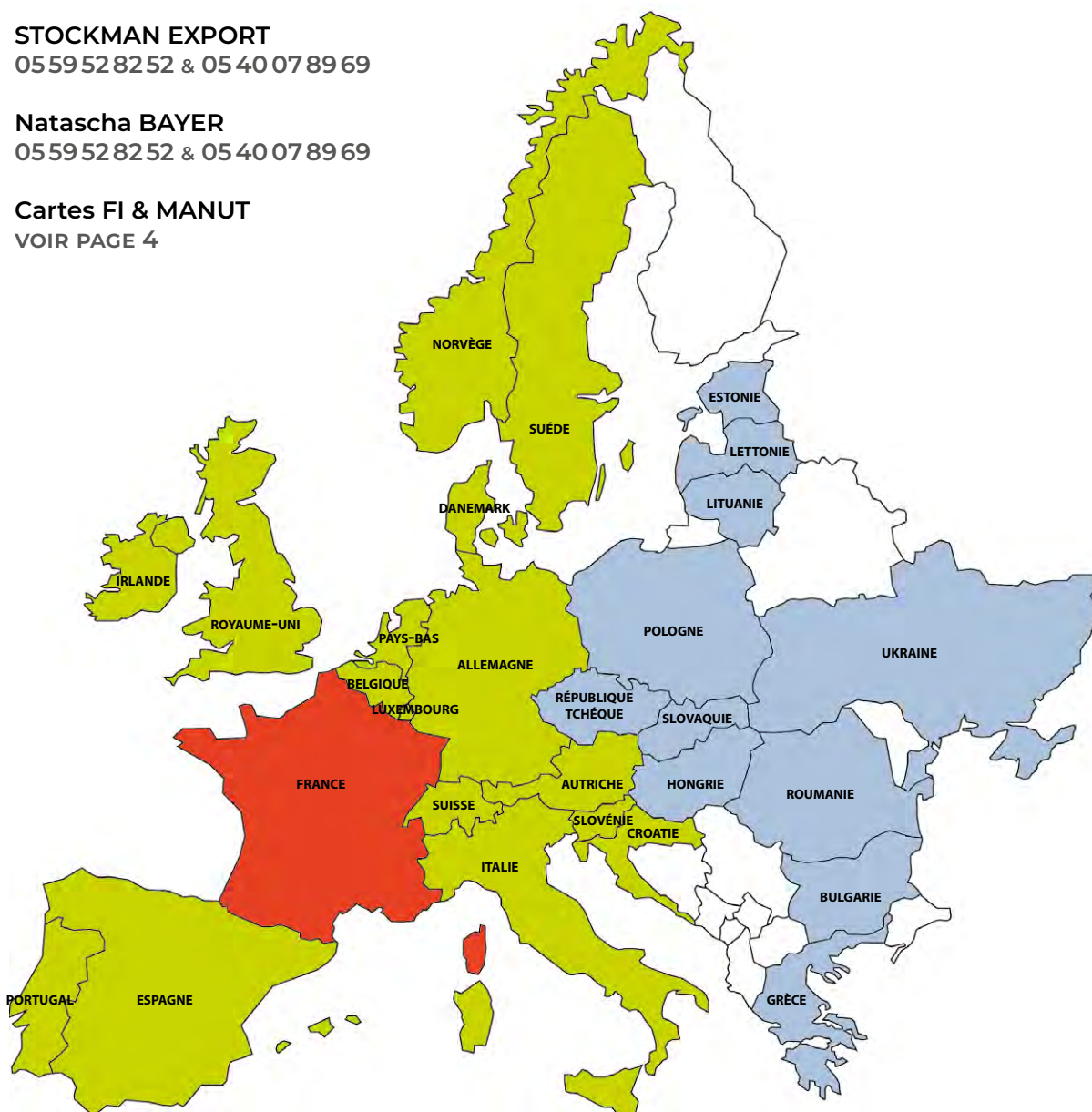



Grâce à votre code revendeur,  
accédez à votre **TARIF PERSONNALISÉ**, à notre **STOCK DISPONIBLE**  
et effectuez vos **DEVIS EN LIGNE**

**OBTENIR  
MON DEVIS**

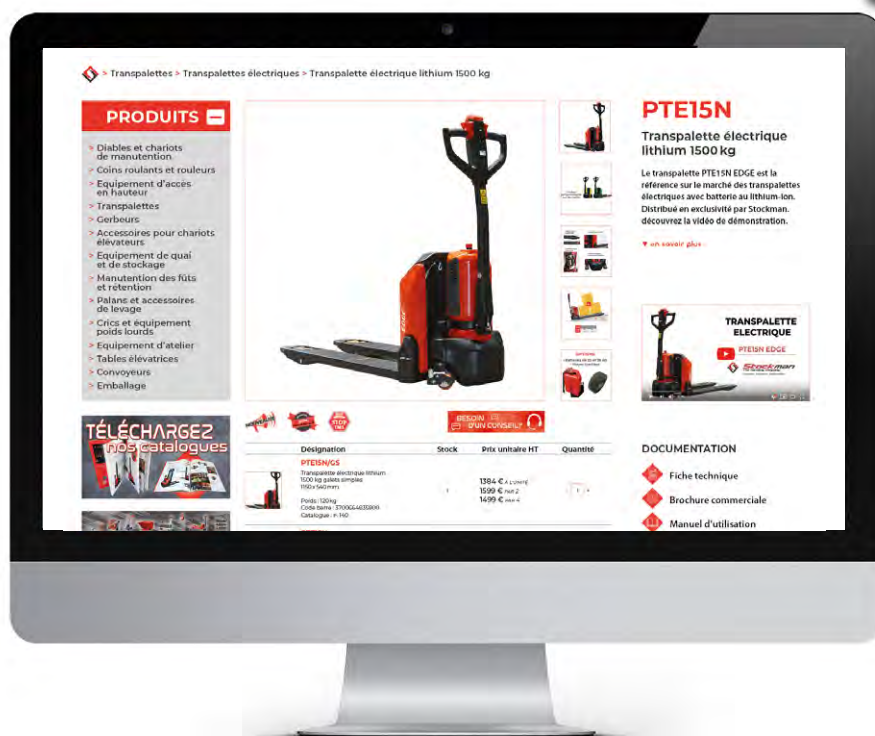

Retrouvez **l'intégralité des informations** relatives au produit recherché :

- Chaque fiche technique peut être **téléchargée** en PDF
- Accédez à de plus amples informations sur le produit grâce aux **brochures commerciales, manuels d'utilisation, plans et côtes, tarifs et listes des pièces détachées**
- Les **vidéos de démonstration** vous permettent de voir le produit en situation et de mieux comprendre son utilisation
- Les **photos supplémentaires** montrent les détails et le produit sous plusieurs angles

Accédez à notre chaîne YouTube  et visionnez nos **vidéos de démonstration**



Découvrez les vidéos de démonstration de nos produits phares. Disponibles sur notre chaîne YouTube, ces vidéos sont facilement intégrables sur votre site internet.

N'hésitez pas à commenter et partager ces vidéos auprès de votre clientèle ou lors de salons.

Suivez-nous sur 

Retrouvez-nous également sur  Stockman

et  Instagram



# Nouveau service, votre devis en ligne

**OBTENIR  
MON DEVIS**

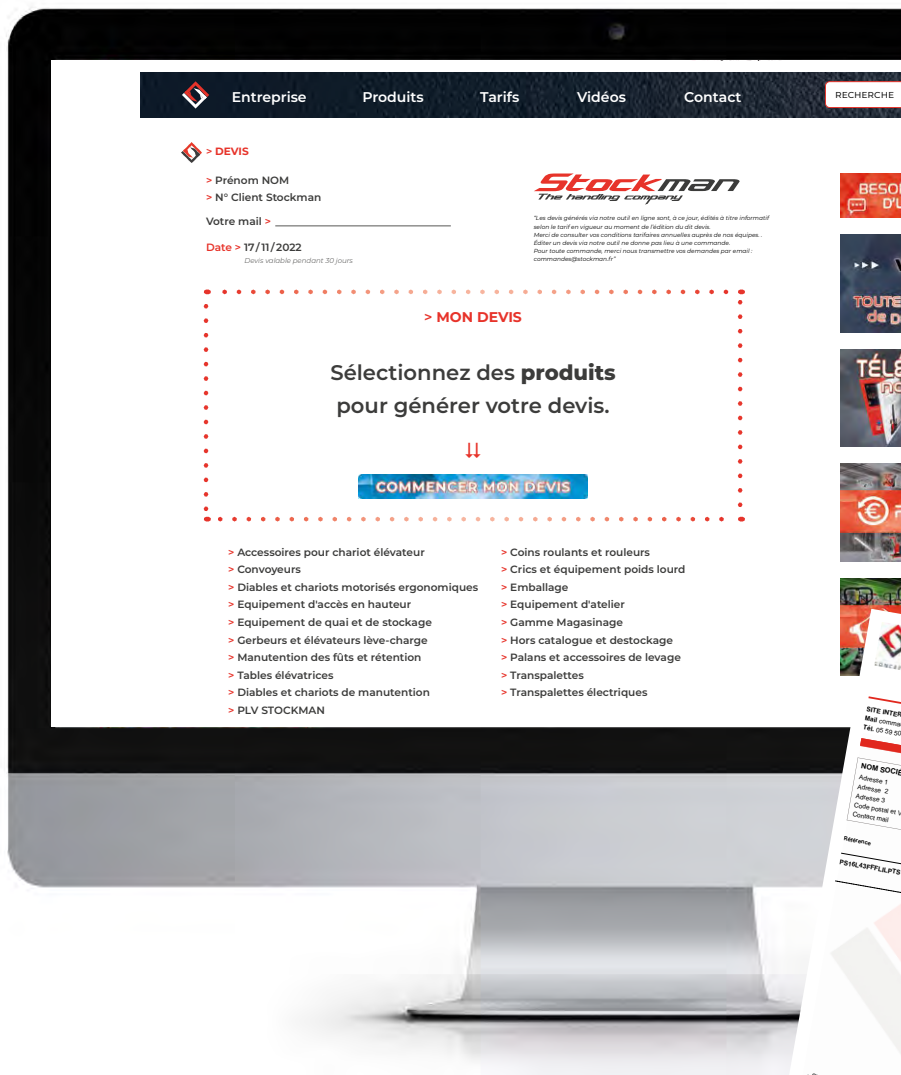

BESOIN D'UN CONSEIL?

VIDÉO  
TOUTES nos vidéos de démonstration

TÉLÉCHARGEZ nos catalogues

PROMOTIONS

SPÉCIALITÉS



**NOUVEAU SERVICE**

**DEMANDER vos identifiants et accéder au**

**DEVIS EN LIGNE**

**OBTENIR MON DEVIS**

# Grâce à vos codes d'accès REVENDEUR, vous trouverez sur notre SITE INTERNET toutes les INFORMATIONS DÉTAILLÉES de chaque PRODUIT

## EXEMPLE DE FICHE PRODUIT :

**FAMILLES DE PRODUITS**

- > Diabes et chariots de manutention
- > Coins roulants et rouleurs
- > Equipement d'accès en hauteur
- > Transpalettes
- > Gerbeurs
- > Accessoires pour chariots élévateurs
- > Equipement de quai et de stockage
- > Manutention des fûts et rétention
- > Palans et accessoires de levage
- > Crics et équipement poids lourds
- > Equipement d'atelier
- > Tables élévatrices
- > Conveyeurs
- > Emballage

**LISTE DES VARIANTES PRODUIT**

- PROMOTIONS
- PROMOTIONS
- NOUVEAUTÉS
- notre sélection METIERS

**DESCRIPTION DÉTAILLÉE DU PRODUIT**

**OPTIONS**

**ENVOI PAR MAIL ET / OU IMPRESSION**

**PRODUITS**

> Transpalettes > Transpalettes électriques > Transpalette électrique lithium 1500 kg



**PHOTOS DESCRIPTIVES**



**REFFÉRENCE ET DÉSIGNATION**

**PTE15N**  
Transpalette électrique lithium 1500 kg

Le transpalette PTE15N EDGE est la référence sur le marché des transpalettes électriques avec batterie au lithium-ion. Distribué en exclusivité par Stockman. Découvrez la vidéo de démonstration.

[▼ en savoir plus](#)

**VIDÉO DE DÉMONSTRATION**



**UN CONSEILLER À VOTRE ÉCOUTE**

**DOCUMENTATION**

- Fiche technique
- Brochure commerciale
- Manuel d'utilisation
- Plans et côtes
- Pièces détachées
- Tarif pièces détachées
- Certificat de conformité
- Rapport de test

**TOUTE LA DOCUMENTATION TÉLÉCHARGEABLE**

**STOCK DISPONIBLE MIS À JOUR QUATRE FOIS PAR JOUR**

**FAITES VOTRE DEVIS EN LIGNE**

**TOUTES LES CARACTÉRISTIQUES TECHNIQUES**

**CONSULTEZ ÉGALEMENT...**

**SEPT15**  
Transpalette électrique économique 1500 kg



[plus d'infos](#)

**PT16L**  
Transpalette électrique à conducteur accompagnant 1600 kg



[plus d'infos](#)

**PT20NDA**  
Transpalette électrique autoporté 2000 kg



[plus d'infos](#)

**PTE20N**  
Transpalette électrique lithium 2000 kg



[plus d'infos](#)

**AUTRES PRODUITS POUVANT VOUS INTÉRESSER**

**DESIGNATION**

Designation	Stock	Prix unitaire HT	Quantité
<b>PTE15NGS</b> Transpalette électrique lithium 1500 kg galets simples 1500x540mm Poids: 120 kg Code barre: 3700664835808 Catalogue: p. 340	1	XXXX € A L'UNITÉ XXXX € Max 2 XXXX € Max 4	[18]
<b>PTE15N</b> Transpalette électrique lithium 1500 kg 1500x540mm Poids: 123 kg Code barre: 3700664835808 Catalogue: p. 340	NOUS CONSULTER	XXXX € A L'UNITÉ XXXX € Max 2 XXXX € Max 4	[9]
<b>S08037010004</b> Batterie lithium 30 Ah pour PTE15N Poids: 4 kg Code barre: 3700664809353 Catalogue: p. 340	82	xxx € A L'UNITÉ	[5]
<b>S08098520006</b> Boue crantée antidérapante pour PTE15N Poids: 0,5 kg Code barre: 3700664809357 Catalogue: p. 340	NOUS CONSULTER	xx € A L'UNITÉ	[D]

**AJOUTER À MON DEVIS**    **TOTAL**    XXXX € HT

**DESCRIPTION**

**CARACTÉRISTIQUES TECHNIQUES**

- Timon ergonomique avec écran LCD et démarrage par code PIN
- Equipé d'un vérin à gaz de timon
- Poids total de seulement 123 kg avec batterie
- Equipé de série d'une batterie lithium-ion 24V / 20 Ah sans entretien
- Variateur et accélérateur Curtis, technologie Can-Bus
- Conduite timon droit
- Galets stabilisateurs

**OPTIONS**

- Batteries de 30 et 36 Ah
- Roues crantées

**DESCRIPTION**

**CARACTÉRISTIQUES TECHNIQUES**

Modèle	PTE15N	PTE15NL	PTE15N800
Nom commercial	EDGE	EDGE	EDGE
Mode de propulsion	électrique	électrique	électrique
Type de conduite	accompagnant	accompagnant	accompagnant
Capacité nominale	1500	1500	1500
Poids avec batterie	123	126	126
Matériau des roues	PU / PU	PU / PU	PU / PU
Dimensions roue motrice	Ø 210x70	Ø 210x70	Ø 210x70
Dimensions galets avant	Ø 80x30	Ø 80x30	Ø 80x30
Levée standard	115	115	115
Hauteur de timon en position marche mini / max	700 / 1160	700 / 1160	700 / 1160
Hauteur mini des fourches	80	80	80
Longueur hors tout	1530	1530	1180
Longueur sans le vérin avant des fourches	380	380	380
Largeur hors tout	540	685	540
Largeur des fourches	470	470	470
Largeur extérieure des fourches	540	685	540
Garde au sol	33	33	33
Largeur d'axe capot 80x100 mm (60 mm)	2000	2000	2000
Rayon de rotation	1330	1330	1330
Vitesse de translation sans / avec charge	4,8 / 4,6	4,8 / 4,6	4,8 / 4,6
Vitesse d'élévation sans / avec charge	25 / 20	25 / 20	25 / 20
Vitesse d'abaissement sans / avec charge	50 / 40	50 / 40	50 / 40
Pente admissible sans / avec charge	16 / 4	16 / 4	16 / 4
Fréq. de service	électromagnétique	électromagnétique	électromagnétique
Moteur de traction, puissance 52 60 min	0,65	0,65	0,65
Moteur d'élévation, puissance 53 10%	0,5	0,5	0,5
Tension batteries capacité nominale 83	24 / 20 (24 / 30 ou 36 en option)	24 / 20 (24 / 30 ou 36 en option)	24 / 20 (24 / 30 ou 36 en option)
Poids batterie	3,6	3,6	3,6
Niveau sonore selon la 2002, méthode C, fréquence	< 69	< 69	< 69

## Fabrication sur mesure

Grâce à son bureau d'étude et ses ateliers situés à Hastingués et Hagetmau dans les Landes, **STOCKMAN** vous accompagne dans vos projets d'optimisation de transferts de charge.

Véritable acteur de la lutte contre les TMS (Troubles Musculo-Squelettiques), **STOCKMAN** étudie et conçoit vos produits pour réduire la pénibilité des postes de travail alliant technicité, simplicité et capacité. Transformation française de qualité professionnelle dans le respect des différentes normes, décrets et directives.



**DÉFINISSONS ENSEMBLE VOTRE PROJET :**

**05 59 50 67 63 • [contact@stockman.fr](mailto:contact@stockman.fr)**

### EXEMPLES DE FABRICATION SUR MESURE



## Concepteur français de matériel de manutention avec pesage

La réglementation SOLAS qui est en vigueur depuis juillet 2016 oblige des professionnels du transport à fournir une déclaration de poids brut de leurs marchandises conformément à l'article 1432-3 du code des transports. Ceci pour permettre aux transitaires d'établir des déclarations MBV (Masse Brute Vérifiée) et ainsi respecter la sécurité aussi bien des marchandises que des personnes.

Pour répondre au mieux aux demandes croissantes dues à cette nouvelle réglementation, **STOCKMAN** vous propose une gamme complète de produits étudiés et conçus en partenariat avec des fabricants français de systèmes de pesage premium.



### EXEMPLES











# Sommaire

## 1 DIABLES, PLATEFORMES ET TIREURS/POUSSEURS ÉLECTRIQUES















P. 19 À 36

	Diabes électriques acier à déplacement motorisé .....	P. 20
	Diabes monte-escaliers électriques acier .....	P. 21
	Diabes monte-escaliers électriques aluminium .....	P. 22 ET 23
	Diabes monte-escaliers électriques aluminium à chenilles .....	P. 24 À 26
	Diable/gerbeur monte-escaliers électrique aluminium .....	P. 27
	Options et accessoires .....	P. 28 À 31
	Plateformes motorisées .....	P. 32 ET 33
	Tracteurs tireurs/pousseurs électriques .....	P. 34 ET 35
	Tracteur tireur/pousseur électrique inox .....	P. 36

## 2 DIABLES ET CHARIOTS DE MANUTENTION

P. 37 À 90

	Diabes aluminium .....	P. 38 À 45
	Diabes/chariots aluminium .....	P. 43
	Diable inox .....	P. 45
	Diabes acier .....	P. 46 À 55

	Diabes lève-charges .....	P. 56 ET 57
	Diabes porte-bouteilles .....	P. 58 A 62
	Chariots porte-panneaux .....	P. 63
	Plateformes porte-bac et roulpalette .....	P. 64 A 66
	Plateaux roulants .....	P. 67 ET 68
	Chariots et servantes .....	P. 69 A 82
	Chariots et servantes avec plateaux bois .....	P. 83 A 89
	Accessoires et consommables .....	P. 90

### 3

## COINS ROULANTS ET ROULEURS

P. 91 A 102

	Coins roulants .....	P. 92 ET 93
	Cales et rouleurs à chenilles .....	P. 94 ET 95
	Rouleurs avec galets .....	P. 96 A 98
	Rouleurs à timon .....	P. 99 ET 100
	Kits roulage .....	P. 101
	Barre de levier .....	P. 102

## 4

## ÉQUIPEMENT D'ACCÈS EN HAUTEUR

P. 103 À 112



Escabeaux de rayonnage sécurisés .....	P. 105
Nacelles semi-électriques .....	P. 106 ET 107
Nacelles à mât vertical semi-électriques et électriques .....	P. 108 ET 109
Nacelles stockpicker motorisées .....	P. 110 À 112

## 5

## TRANSPALETTES

P. 113 À 156



Transpalettes manuels .....	P. 115 À 123
Transpalettes manuels courts et longs .....	P. 124 ET 125
Transpalettes manuels spécifiques .....	P. 126 À 132
Transpalettes manuels galvanisés et inox .....	P. 133 ET 134
Transpalettes basculeurs .....	P. 135
Transpalettes haute-levée acier .....	P. 136 À 141
Transpalettes haute-levée galva et inox .....	P. 142 À 145
Transpalette tout-terrain .....	P. 146
Transpalettes peseurs .....	P. 147 À 152
Système de pesage palette .....	P. 153
Gueuses de contrôle .....	P. 154
Accessoires et consommables .....	P. 155 ET 156

## 6 TRANSPALETTES ÉLECTRIQUES

P. 157 À 162



Transpalettes électriques compacts ..... P. 159



Transpalettes électriques lithium ..... P. 160 ET 161



Transpalette électrique lithium peseur ..... P. 162

## 7 ÉLÉVATEURS LÈVE-CHARGE ET GERBEURS

P. 163 À 197



Elévateurs lève-charge manuels ..... P. 165 À 168



Gerbeurs manuels aluminium ..... P. 169 À 173



Gerbeurs manuels acier ..... P. 174 À 179



Gerbeurs semi-électriques ..... P. 180 À 188













Gerbeurs électriques ..... P. 189 À 194







Accessoires et consommables ..... P. 195



Gerbeurs embarqués autonomes ..... P. 196 ET 197

	Pince et porte bordure .....	P. 201
	Lève-palettes .....	P. 202
	Bennes à déchets .....	P. 203 ET 204
	Etrave à neige .....	P. 205
	Rallonges de fourches .....	P. 206 ET 207
	Potences fixes .....	P. 208 À 212
	Potences télescopiques .....	P. 213 À 217
	Protecteur bout de fourche .....	P. 218
	Eperons .....	P. 219
	Accessoires et consommables .....	P. 220

	Poteaux, arceaux et lisses de protection .....	P. 222 ET 223
	Barrières écluses basculantes .....	P. 224
	Barrières pivotantes de sécurité .....	P. 225
	Racks mobiles de stockage empilables .....	P. 226
	Pont de chargement .....	P. 227



## 10 MANUTENTION DES FÛTS ET RÉTENTION

P. 228 À 247

	Chariots et diables porte-fûts .....	P. 229 À 234
	Manipulateurs de fûts rotatifs .....	P. 235
	Lève-fûts .....	P. 236 À 238
	Manipulateurs et pinces porte-fûts .....	P. 239 À 242
	Retourneurs de fûts .....	P. 243 ET 244
	Pinces à fûts manuelles .....	P. 245
	Rétention et stockage .....	P. 246 ET 247

## 11 PALANS ET ACCESSOIRES DE LEVAGE

P. 248 À 273

	Palans manuels .....	P. 249 À 255
	Treuil manuel et électrique .....	P. 256 À 259
	Palans électriques .....	P. 260 ET 261
	Chariots porte-palans .....	P. 262 À 265
	Griffes d'accrochage .....	P. 266 ET 267
	Porteurs magnétiques .....	P. 268
	Pesons .....	P. 269
	Pinces de levage .....	P. 270 À 273









## 12 CRICS ET ÉQUIPEMENT POIDS Lourd

P. 274 À 282

	Crics bouteille .....	P. 275 ET 276
	Crics à patte .....	P. 277
	Crics forestiers .....	P. 278
	Crics grande stabilité .....	P. 279
	Chandelles .....	P. 280
	Tréteau de sécurité .....	P. 281
	Vérins et rampes de surélévation .....	P. 282

## 13 ÉQUIPEMENT D'ATELIER

P. 283 À 299

	Tabouret de mécanicien .....	P. 284
	Marchepieds en acier .....	P. 284
	Presses hydrauliques .....	P. 285 ET 286
	Presses hydropneumatiques .....	P. 287 ET 288
	Presses hydrauliques motorisées .....	P. 289
	Grues d'atelier manuelles encadrantes .....	P. 290
	Grues d'atelier manuelles pliables .....	P. 291
	Grues d'atelier porte-à-faux manuelles .....	P. 292



Grues d'atelier porte-à-faux rotatives .....	P. 293 A 296
Grues d'atelier porte-à-faux rotatives motorisées .....	P. 297
Grues d'atelier grande capacité porte-à-faux motorisées .....	P. 298 ET 299

## 14 TABLES ÉLÉVATRICES

P. 300 A 335



Tables élévatrices manuelles .....	P. 302 A 309
Tables élévatrices de mise à niveau .....	P. 310 A 312
Tables élévatrices de précision .....	P. 313
Tables élévatrices à niveau constant .....	P. 314 ET 315
Tables élévatrices de précision inclinables .....	P. 316
Tables élévatrices semi-électriques et motorisées .....	P. 317 A 319
Tables élévatrices électriques fixes .....	P. 320 A 326
Tables élévatrices extra-plates .....	P. 327 ET 328
Tables élévatrices en U et E .....	P. 329 A 331
Tables élévatrices inox .....	P. 332 ET 333
Accessoires et consommables .....	P. 334 ET 335

**RÉALISATION DE MATÉRIELS SPÉCIFIQUES ET SUR MESURE**  
**NOUS CONSULTER**

**05 59 50 67 63**  
contact@stockman.fr

# Mieux comprendre votre catalogue

---



Le nouveau catalogue vous permet de **découvrir les nouveaux produits** disponibles avec leurs différentes caractéristiques techniques.

---



Les produits dont la **conception** est une exclusivité **Stockman**.

---



Désigne les produits dont une vidéo présente le fonctionnement ainsi que les caractéristiques techniques. Vidéos présentes sur notre site [www.stockman.fr](http://www.stockman.fr) ou en se connectant **sur notre chaîne YouTube**.

---



Nos **best sellers**.

---



Produits sélectionnés pour leur **qualité de conception**, leur robustesse et intégrant des **composants haut de gamme**. Matériels conseillés pour un **usage intensif**.

---



Produits d'un **excellent rapport qualité / prix**.

---



Produits **conçus et fabriqués en Europe**.

---



Produits dont la **marque est déposée**.

---



Produits dont la conception ou les innovations ont fait l'objet d'un **dépôt de brevet**.

---



Produits destinés à **soulager les utilisateurs** pour le déplacement ou la manipulation des charges et qui contribuent à la **lutte contre les TMS (Troubles Musculo-Squelettiques)**.

---











Nous recherchons continuellement à proposer des **emballages restreints** toujours plus identifiables, faciles à transporter, stocker et d'un **faible encombrement**.

---



1

## DIABLES, PLATEFORMES ET TIREURS/POUSSEURS ÉLECTRIQUES

	Diabes électriques acier à déplacement motorisé .....	P. 20
	Diabes monte-escaliers électriques acier .....	P. 21
	Diabes monte-escaliers électriques aluminium .....	P. 22 ET 23
	Diabes monte-escaliers électriques aluminium à chenilles .....	P. 24 À 26
	Diable / gerbeur monte-escaliers électrique aluminium .....	P. 27
	Options et accessoires .....	P. 28 À 31
	Plateformes motorisées .....	P. 32 ET 33
	Tracteurs tireurs / pousseurs électriques .....	P. 34 ET 35
	Tracteur tireur / pousseur électrique inox .....	P. 36

## Diabie électrique acier à déplacement motorisé

190 kg



### DONKEY LIGHT RUN

- Capacité de 190 kg
- Propulsion motorisée
- Batterie lithium amovible
- Mise en marche par clé
- Deux sens de marche (3 vitesses avant et 1 arrière)
- Livré avec chargeur, batterie et sangle d'arrimage



Affichage de contrôle sur la poignée



#### OPTIONS

- Grande bavette rabattable 520x360 mm
- Béquille escamotable



PARTENAIRE EXCLUSIF ANTANO KARGO

Modèle		DONKEYLIGHTRUN
Capacité	kg	190
Dimensions hors tout maxi (LxPxh)	mm	445x535x1330
Dimensions bavette (LxP)	mm	310x270
Batterie lithium	V/Ah	24/12
Poids de la batterie	kg	2
Puissance moteur	W	350
Roues increvables	mm	Ø260
Poids	kg	30

## Diabie électrique acier à déplacement motorisé et plateforme de levage électrique réglable

130 kg



### DONKEY LIGHT LIFT

- Capacité de 130 kg
- Propulsion motorisée
- Plateforme de levage électrique réglable, jusqu'à 600 mm
- Deux sens de marche (3 vitesses avant et 1 arrière)
- Livré avec chargeur, batterie et sangle d'arrimage



#### OPTION

- Béquille escamotable

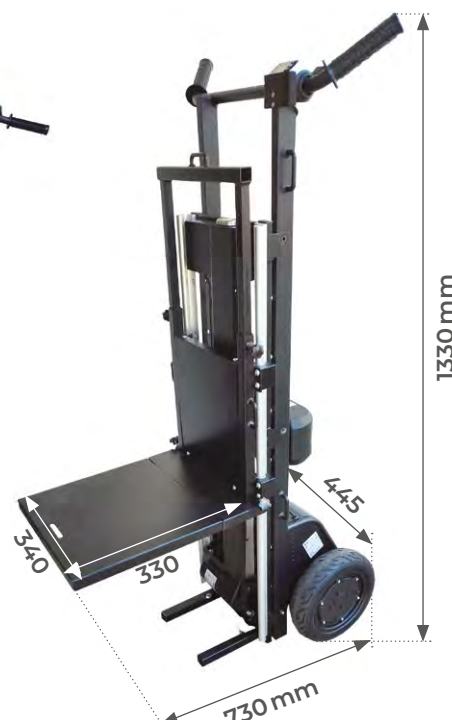

PARTENAIRE EXCLUSIF ANTANO KARGO

Modèle		DONKEYLIGHTLIFT
Capacité	kg	130
Dimensions hors tout maxi (LxPxh)	mm	445x730x1330
Dimensions plateforme (LxP)	mm	340x330
Batterie lithium	V/Ah	24/12
Poids de la batterie	kg	2
Puissance moteur	W	350
Roues increvables	mm	Ø260
Poids	kg	40

# Diabie monte-escaliers électrique acier à bras rotatif et déplacement motorisé **130 kg**



## DONKEY LIGHT

- Capacité de 130 kg
- Batterie lithium amovible avec verrouillage à clé
- Mise en marche par clé
- Commande sur la poignée du diabie
- Réglage vitesse montée / descente escaliers par potentiomètre
- Bavette repliable 310x270 mm
- Chargeur externe livré de série



## DONKEY LIGHT XX

- Capacité de 130 kg
- Version déplacement motorisé
- Deux fonctions : monte-escaliers et déplacement avant / arrière
- Réglage proportionnel de la vitesse



**DÉPLACEMENT MOTORISÉ**



### OPTIONS

- Grande bavette rabattable 520x360 mm
- Béquille escamotable
- Sangle de sécurité



Modèle		DONKEYLIGHT	DONKEYLIGHTXX
Capacité	kg	130	130
Dimensions hors tout maxi (L x l x h)	mm	510x580x1500	510x580x1500
Dimensions bavette (L x l)	mm	310x270	310x270
Capacité de la batterie		750 marches	750 marches
Vitesse maxi	min	30 marches	30 marches
Type de batterie		lithium	lithium
Batterie	V/Ah	24/30	24/30
Poids de la batterie	kg	2	2
Puissance moteur	W	350	350
Marche (hauteur maxi)	mm	220	220
Roues gonflables	mm	Ø260	Ø260
Poids	kg	29	38

PARTENAIRE EXCLUSIF **ANTANO KARGO**

# Diabie monte-escaliers électrique aluminium avec bras rotatif

170 &amp; 200 kg



## DMEG170

- Capacité de 170 kg
- Timon ajustable et inclinable
- Bavette en aluminium rabattable
- Poids: 26 kg dont batterie 3 kg
- Châssis aluminium avec bloc motorisation IP 54
- Système de connexion rapide de la batterie
- Equipé de série d'oreilles de protection en polypropylène
- Equipé d'un système de freinage
- Livré de série avec roues increvables
- Livré avec chargeur, batterie et sangle de maintien



Equipé d'un frein de sécurité

## DMEG200

- Capacité de 200 kg
- Poids: 29 kg dont batterie 3 kg



Modèle		DMEG170	DMEG200
Capacité	kg	170	200
Dimensions hors tout (Lxlxh)	mm	545x540x1590	545x540x1590
Dimensions replié (Lxlxh)	mm	545x308x1195	545x308x1195
Dimensions bavette (Lxl)	mm	400x240	400x240
Vitesse de montée	min	24-34 marches	24-34 marches
Type de batterie		lithium	lithium
Batterie	V/Ah	48/10	48/10
Poids de la batterie	kg	3	3
Temps de charge	h	3	3
Charge	V	100-240	100-240
Indice de protection		IP54	IP54
Largeur marche (mini)	mm	250	250
Hauteur marche (maxi)	mm	210	210
Roues increvables	mm	Ø260	Ø260
Poids	kg	26	29





# Diabie monte-escaliers électrique aluminium avec bras rotatif et repliable

170 kg



## DMEG170-R

- Capacité de 170 kg
- Entièrement repliable, hauteur 770 mm
- Timon ajustable et inclinable
- Bavette en aluminium rabattable
- Châssis aluminium avec bloc motorisation IP 54
- Système de connexion rapide de la batterie
- Equipé de série d'oreilles de protection en polypropylène
- Livré de série avec roues increvables
- Livré avec chargeur, batterie et sangle de maintien

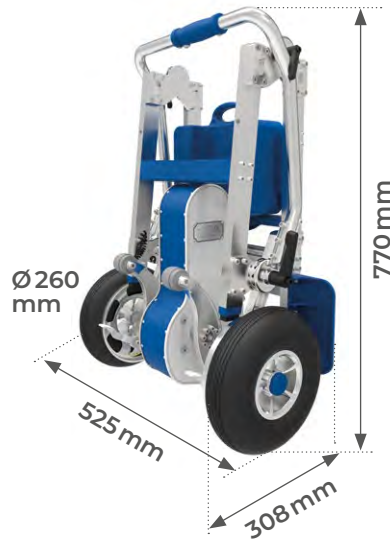

Modèle		DMEG170-R
Capacité	kg	170
Dimensions hors tout (L x l x h)	mm	525 x 540 x 1590
Dimensions replié (L x l x h)	mm	525 x 308 x 770
Dimensions bavette (L x l)	mm	400 x 240
Vitesse de montée	min	24 à 34 marches
Type de batterie		lithium
Batterie	V/Ah	48 / 10
Poids de la batterie	kg	3
Temps de charge	h	3
Indice de protection		IP54
Largeur marche (mini)	mm	250
Hauteur marche (maxi)	mm	210
Roues increvables	mm	Ø 260
Poids	kg	25



# Diabie monte-escaliers électrique aluminium à chenilles

70 &amp; 105 kg



## DCE070

- Capacité de 70 kg
- Timon ajustable et inclinable
- Bavette en aluminium rabattable
- Châssis aluminium avec bloc motorisation IP 54
- Système de connexion rapide de la batterie
- Déplacement par chenilles antidérapantes
- Facilement transportable, seulement 14 kg
- Utilisation également en diabie classique
- Livré avec chargeur, batterie et sangle



SEULEMENT 14 KG



## DCE105

- Capacité de 105 kg
- Facilement transportable, seulement 18,5 kg



Modèle		DCE070	DCE105
Capacité	kg	70	105
Dimensions hors tout (L x l x h)	mm	450 x 440 x 1400	505 x 425 x 1430
Dimensions replié (L x l x h)	mm	450 x 170 x 1000	505 x 215 x 1030
Dimensions bavette (L x l)	mm	450 x 270	380 x 210
Vitesse de montée	min	30-50 marches	25-35 marches
Batterie lithium	V/Ah	48/2	48/2
Poids de la batterie	kg	1,1	2
Temps de charge	h	1	1
Charge	V	100 - 240	100 - 240
Indice de protection		IP 54	IP 54
Hauteur marche (maxi)	mm	210	210
Roues caoutchouc	mm	Ø 150	Ø 150
Poids	kg	14	18,5



# Diabie monte-escaliers électrique aluminium à chenilles

300 kg



## CT300A

- Capacité de 300 kg
- Plus longue durée de vie de la batterie
- Utilisation sécurisée et facile
- Ajustement automatique de l'inclinaison de la charge
- Charge compensée automatiquement
- Chenilles en caoutchouc à haute résistance
- Convient uniquement pour escaliers droits



Modèle		CT300A
Capacité	kg	300
Dimensions hors tout (L x l x h)	mm	600 x 1030 x 1530
Dimensions replié (L x l x h)	mm	600 x 1030 x 1155
Vitesse de montée avec charge	min	16-19 marches
Type de batterie		lithium
Batterie	V/Ah	24 / 17,5
Poids de la batterie	kg	3,1
Temps de charge	h	4,5
Rayon de giration	mm	1500
Freins		oui
Niveau sonore	dB	< 70
Indice de protection		IP 54
Hauteur marche (maxi) / angle	mm	210 / ≤ 40°
Poids	kg	63



Joystick amovible

# Diabie monte-escaliers électrique aluminium à chenilles grande capacité

420 kg



## CT420

- Capacité de 420 kg
- Plus longue durée de vie de la batterie
- Utilisation sécurisée et facile
- Charge compensée automatiquement
- Chenilles en caoutchouc à haute résistance
- Convient pour tous types d'escaliers
- Rotation 360°



## CT420S

- Capacité de 420 kg
- Diabie auto-stabilisé
- Système anti-basculement innovant grâce à deux vérins de compensation d'angle
- Aide supplémentaire à l'amortissement
- Convient pour tous types d'escaliers
- Rotation 360°



Modèle		CT420	CT420S
Capacité	kg	420	420
Dimensions hors tout (L x l x h)	mm	614 x 1030 x 1620	614 x 1170 x 1640
Dimensions replié (L x l x h)	mm	614 x 1030 x 1130	614 x 1170 x 1150
Dimensions plateau (L x l)	mm	570 x 630	570 x 850
Vitesse de montée avec charge	min	10-16 marches	10-13 marches
Batterie lithium	V/Ah	24 / 17,5	24 / 17,5
Poids de la batterie	kg	3,2	3,2
Temps de charge	h	4,5	4,5
Rayon de giration	mm	1500	1500
Freins		oui	oui
Niveau sonore	dB	< 70	< 70
Indice de protection		IP 54	IP 54
Hauteur marche (maxi) / angle	mm	210 / ≤ 37°	210 / ≤ 50°
Poids	kg	92	98



# Diabie / gerbeur monte-escaliers électrique aluminium avec bras rotatif

170 kg



## SME170

- Capacité de 170 kg
- Idéal pour charger un camion, transporter une charge dans les escaliers ou en entrepôt
- Timon ajustable et inclinable
- Châssis aluminium avec bloc motorisation IP 54
- Longérons repliables
- Hauteur d'élévation de 1000 mm
- Batterie lithium
- Commande du gerbeur avec la télécommande ou avec le mode automatique
- Livré avec chargeur, batterie et sangle de maintien



**MISE À NIVEAU  
AUTOMATIQUE  
DE SÉRIE**

**COMBINE TROIS FONCTIONS:**  
- DIABIE STANDARD  
- GERBEUR  
- DIABIE MONTE-ESCALIERS ÉLECTRIQUE



Modèle		SME170
Capacité	kg	170
Dimensions hors tout (L x l x h)	mm	585 x 730 x 1650
Dimensions bavette (L x l)	mm	430 x 280
Hauteur de levée maxi du plateau	mm	1000
Vitesse de montée	min	24 à 34 marches
Type de batterie		lithium
Batterie	V/Ah	48/10
Poids de la batterie	kg	3,2
Temps de charge	h	3
Indice de protection		IP 54
Roues increvables	mm	Ø 260
Poids	kg	56



# Options et accessoires pour DMEG170, DMEG200 et DMEG170-R

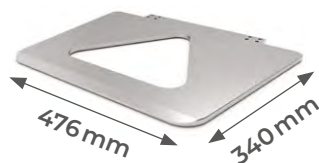

## B-1-00166

Grande bavette

- Poids: 2,7 kg
- Dimensions: 476 x 340 mm
- Capacité: 200 kg



## B-1-00031

Crochets de maintien  
pour bac

- Poids: 0,22 kg
- Dimensions:  
53 x 88 x 85,5 mm



## B-1-00202

Sangle de sécurité

- Poids: 0,55 kg
- Longueur: 3 m



## C-2-00445

Chargeur 48V 4Ah



## B-1-00423

Batterie lithium  
48V 10Ah



## B-1-00003

Châssis roulant haut

- Poids: 5,2 kg
- Dimensions:  
400 x 515 x 369 mm
- Capacité: 170 kg

## A-3-00021

Equipement simple  
porte-bouteille

- Poids: 1 kg
- Dimensions:  
390 x 90 x 125 mm
- Ø bouteille: 50 à 500 mm

## B-1-00015

Equipement double  
porte-bouteilles

- Poids: 1,8 kg
- Dimensions:  
560 x 90 x 125 mm
- Ø bouteille: 50 à 300 mm



## B-1-00002

Châssis roulant

- Poids: 2,2 kg
- Dimensions:  
400 x 554 x 79 mm
- Capacité: 170 kg



## B-1-00033

Echelle réglable  
à trois marches

- Poids: 13 kg
- Largeur: 730 mm
- Hauteur mini/maxi:  
285/655 mm
- Capacité: 250 kg  
dont poids opérateur



## B-1-00327

Echelle réglable  
à quatre marches

- Poids: 17 kg
- Largeur: 730 mm
- Hauteur mini/maxi:  
370/855 mm
- Capacité: 250 kg  
dont poids opérateur



## B-1-00331

Echelle réglable  
à cinq marches

- Poids: 24 kg
- Largeur: 740 mm
- Hauteur mini/maxi:  
490/1100 mm
- Capacité: 250 kg  
dont poids opérateur



## B-1-00188

Echelle réglable  
à six marches

- Poids: 28 kg
- Largeur: 740 mm
- Hauteur mini/maxi:  
550/1340 mm
- Capacité: 250 kg  
dont poids opérateur

## Options et accessoires pour DMEG170 et DMEG200



### B-1-00085

Fixations pour fût

- Poids: 0,61 kg
- Dimensions: 420x106x106 mm
- Capacité: 120 kg



### B-1-00068

Porte chaises

- Poids: 1,5 kg
- Largeur intérieure mini/maxi: 206/384 mm
- Longueur fourches: 322 mm
- Capacité: 60 kg



### A-3-00002

Béquille brancard

- Poids: 5 kg
- Dimensions: 505x660x225 mm
- Capacité: 170 kg



### B-1-00408

Roues de support

- Poids: 2,5 kg
- Dimensions: 500x100x255 mm
- Capacité: 200 kg



### B-1-00013

Porte bonbonnes d'eau

- Poids: 5,62 kg
- Dimensions: 407x508x1375 mm
- Diamètre maxi bonbonne: 270 mm (± 5 mm)
- Capacité maxi: 6 bonbonnes



### A-1-00026

Manipulateur de porte

- Poids: 17,2 kg
- Dimensions: 712x407x1698 mm
- Dimensions maxi porte: 1200x150x2300 mm
- Capacité: 100 kg



### B-00163

Poignée auxiliaire

- Poids: 0,51 kg
- Dimensions: 345x205 mm



### B-1-00004

Extension latérale

- Poids: 1,2 kg
- Dimensions: 120x42x400 mm



### B-1-00446

Grande extension latérale

- Poids: 2 kg
- Dimensions: 180x40x800 mm



### B-00208

Extension de châssis

- Poids: 1,9 kg
- Dimensions: 340x40x611,5 mm
- Trois hauteurs: 1958/2015/2072 mm

## Options et accessoires pour DCE070 et DCE105



### B-1-00085

Fixations pour fût

- Poids: 0,61 kg
- Dimensions: 420x106x106 mm
- Capacité: 120 kg



### B-1-00031

Crochets de maintien pour bac

- Poids: 0,22 kg
- Dimensions: 53x88x85,5 mm



### B-1-00202

Sangle de sécurité

- Poids: 0,55 kg
- Longueur: 3 m



### B-1-00002

Châssis roulant

- Poids: 2,2 kg
- Dimensions: 400x554x79 mm
- Capacité: 170 kg



### B-1-00642

Batterie lithium 48V 5Ah



### A-3-00021

Equipement simple porte-bouteille

- Poids: 1 kg
- Dimensions: 390x90x125 mm
- Ø bouteille: 50 à 500 mm

### B-1-00015

Equipement double porte-bouteilles

- Poids: 1,8 kg
- Dimensions: 560x90x125 mm
- Ø bouteille: 50 à 300 mm



### C-2-00286

Chargeur 48V 2Ah



### B-1-00033

Echelle réglable à trois marches

- Poids: 13 kg
- Largeur: 730 mm
- Hauteur mini/maxi: 285/655 mm
- Capacité: 250 kg dont poids opérateur



### B-1-00327

Echelle réglable à quatre marches

- Poids: 17 kg
- Largeur: 730 mm
- Hauteur mini/maxi: 370/855 mm
- Capacité: 250 kg dont poids opérateur



### B-1-00331

Echelle réglable à cinq marches

- Poids: 24 kg
- Largeur: 740 mm
- Hauteur mini/maxi: 490/1100 mm
- Capacité: 250 kg dont poids opérateur



### B-1-00188

Echelle réglable à six marches

- Poids: 28 kg
- Largeur: 740 mm
- Hauteur mini/maxi: 550/1340 mm
- Capacité: 250 kg dont poids opérateur



## Options et accessoires pour CT300A, CT420 et CT420S



### B-1-00901

Rampe

- Poids: 19,6 kg
  - Dimensions: 687x633x1050 mm
  - Capacité: 500 kg
- pour CT300A



### A-1-00019

Rampe

- Poids: 19,6 kg
  - Dimensions: 687x633x1050 mm
  - Capacité: 500 kg
- pour CT420 et CT420S



### B-1-00789

Support de chargement

- Poids: 6,8 kg
  - Dimensions: 595x490x186 mm
  - Capacité: 200 kg
- pour CT300A



### B-1-00526

Support de chargement

- Poids: 7,3 kg
  - Dimensions: 595x605x191 mm
  - Capacité: 200 kg
- pour CT420 et CT420S



### B-1-00934

Rampe de chargement pour photocopieur

- Poids: 13,9 kg
  - Dimensions repliée: 625x730,5x63 mm
  - Capacité: 200 kg
- pour CT300A



### B-1-00252

Rampe de chargement pour photocopieur

- Poids: 13,9 kg
  - Dimensions repliée: 625x730,5x63 mm
  - Capacité: 200 kg
- pour CT420 et CT420S



### ELS420

Système de levage électrique

- Poids: 9 kg
- Dimensions replié: 350x185x440 mm
- Hauteur de levée: 250 mm
- Capacité nominale: 420 kg



### B-1-00424

Batterie lithium 24V 17,5Ah



### C-2-00446

Chargeur 24V 4Ah

## Options et accessoires pour SME170



### B-1-00397

Système de glissières de sécurité

- Poids: 6 kg
- Dimensions: 315x167x1050 mm

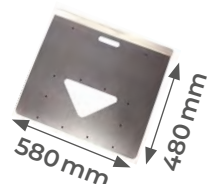

### B-1-00324

Grande bavette

- Poids: 3 kg
- Dimensions: 580x480 mm
- Capacité: 200 kg



### B-1-00033

Echelle réglable à trois marches



### B-1-00327

Echelle réglable à quatre marches



### B-1-00423

Batterie lithium 48V 10Ah



### C-2-00445

Chargeur 48V 4Ah



### B-1-00331

Echelle réglable à cinq marches



### B-1-00188

Echelle réglable à six marches

## Plateforme motorisée avec dossier repliable

220 kg



### PM30R/1

- Capacité de 220 kg
- Translation électrique
- Variateur et accélérateur Curtis
- Autonomie de quatre heures

Modèle		PM30R/1
Capacité	kg	220
Dimensions plateforme (L x l)	mm	1000x600
Hauteur plateforme	mm	295
Hauteur timon	mm	1100
Vitesse de déplacement	km/h	3 à 6
Pente admissible sans charge	%	14
Batterie	V/Ah	2x12/14
Moteur	W	200
Chargeur externe	V/Ah	24/3
Roues avant gonflables	mm	Ø230
Roues arrière caoutchouc	mm	Ø125
Poids	kg	58



## Plateforme motorisée avec dossier fixe

400 kg



### PM50/1 ♦ PM50/2

- Capacité de 400 kg
- Translation électrique
- Variateur et accélérateur Curtis
- Autonomie de quatre heures

Modèle		PM50/1	PM50/2
Capacité	kg	400	400
Dimensions plateforme (L x l)	mm	1280x630	1320x960
Hauteur plateforme	mm	360	360
Hauteur timon	mm	1200	1200
Vitesse de déplacement	km/h	3 à 6	4
Pente admissible sans charge	%	18	18
Batterie	V/Ah	2x12/33	2x12/33
Moteur	W	400	300
Chargeur externe	V/Ah	24/3	24/3
Roues avant gonflables	mm	Ø230	Ø230
Roues arrière caoutchouc	mm	Ø150	Ø100
Poids	kg	98	114



Vitesse de déplacement paramétrable de 3 à 6 km/h



#### OPTION

- PMKITGUARD
- Barrières de sécurité pour PM50/1  
L'option comprend les barrières des quatre cotés

# Plateforme motorisée tout terrain

800 kg



## PM80/1

- Capacité de 800 kg
- Translation électrique
- Variateur Curtis
- Accélérateur Curtis
- Vitesse maxi de 6 km/h
- Plateau avec revêtement antidérapant
- Roues gonflables
- Protection de sécurité anti-écrasement avant et arrière
- Clé de sécurité pour mise en service
- Avertisseur marche arrière



Timon de commande



Rayon de braquage de 45° (demi-tour dans une allée de 4 m)

Roues gonflables Ø300 mm



800 KG

Modèle		PM80/1
Capacité	kg	800
Dimensions hors tout (L x l x h)	mm	2140 x 800 x 1000
Dimensions plateforme (L x l)	mm	1700 x 800
Hauteur plateforme	mm	380
Vitesse de déplacement	km/h	3 à 6
Pente admissible sans charge	%	20
Batterie	V/Ah	3 x 12/70
Moteur	W	800
Chargeur externe	V/Ah	36/8
Roues gonflables	mm	Ø300
Poids	kg	180



Protection de sécurité anti-écrasement avant et arrière

# Tracteur tireur/pousseur électrique

1 tonne



## TE10LI

- Capacité de 1 tonne
- Très compact, seulement 67 kg
- Extrêmement maniable
- Timon ergonomique, ajustable et repliable
- Ecran LCD
- Batterie lithium 20 Ah rechargeable à plus de 80% en 30 minutes
- Contrôleur Curtis avec technologie CAN-bus
- Roues antidérapantes non marquantes
- Démarrage par code PIN et RFID



Ecran LCD avec démarrage par code PIN et carte RFID

Crochet livré de série



## OPTIONS



- Télécommande



- Crochet à broche



- Crochet à broche LKE



- Crochet électrique



Modèle		TE10LI
Capacité	t	1
Dimensions hors tout (Lxl)	mm	978x490
Hauteur timon mini / maxi	mm	750 / 1150
Vitesse de déplacement avec / sans charge	km/h	4,2 / 4,5
Moteur de traction	kW	0,4
Batterie	V/Ah	24 / 20
Frein		électromagnétique
Niveau sonore	db	< 70
Poids net sans batterie	kg	67

# Tracteur tireur/pousseur électrique

1 & 1.5 tonne



## SK N

- Capacité de 1 et 1,5 tonne
- Extrêmement compact
- Seulement 460 et 550 mm de large
- Puissant: moteur traction jusqu'à 600W
- Equipé d'un chargeur embarqué haute fréquence
- Equipé de série d'un klaxon et de roues caoutchouc non marquant
- Paramétrable et personnalisable grâce à son variateur Curtis
- Robuste grâce à son châssis et son carénage en acier
- Timon de fabrication allemande Frei
- Arrêt d'urgence
- Large choix d'autres crochets, sur demande

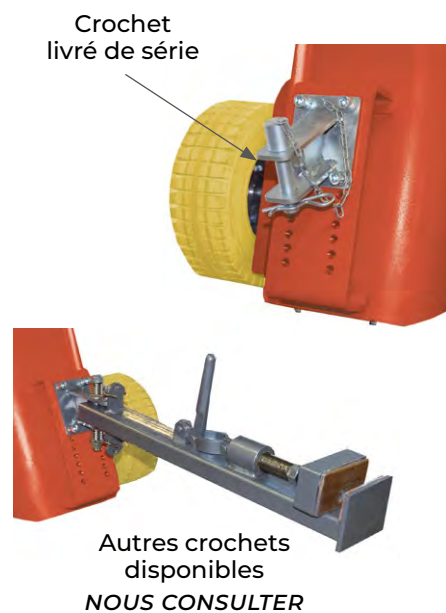
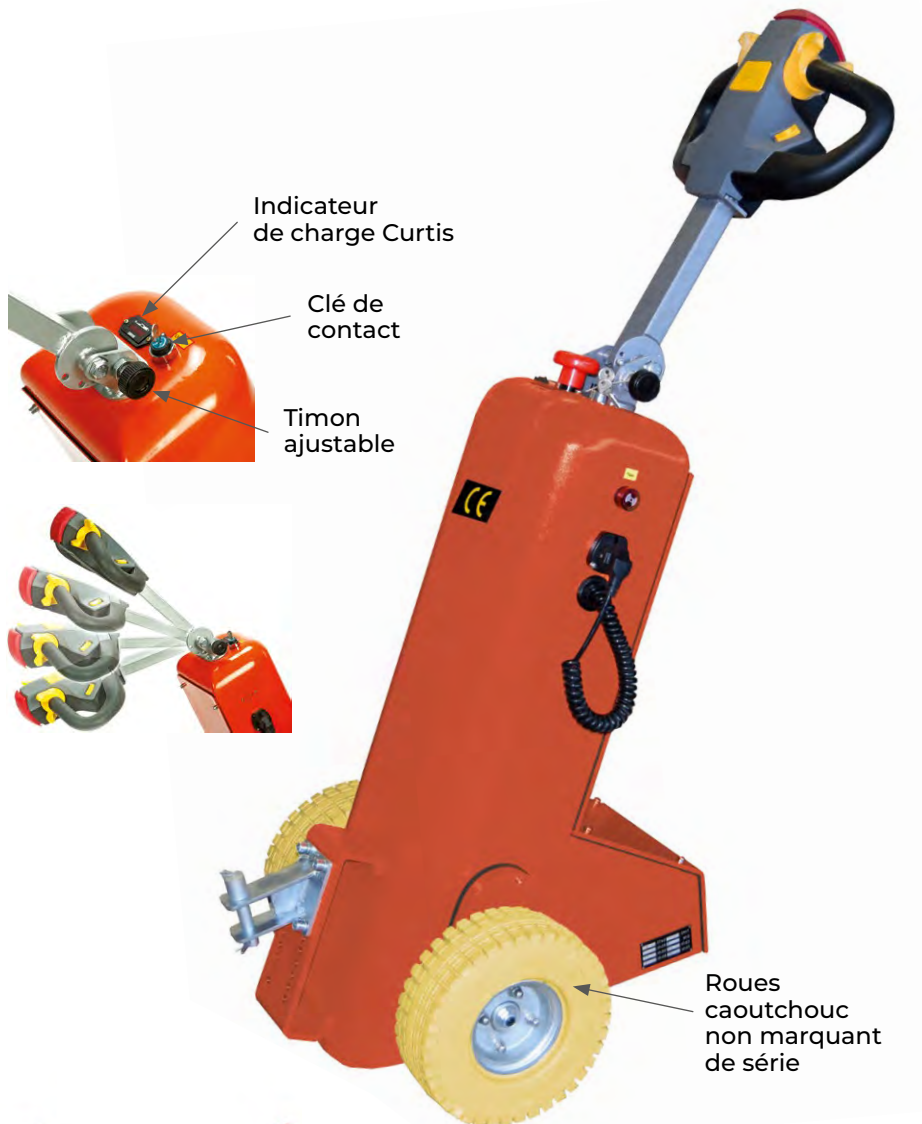

Modèle		SK1000N	SK1500N
Capacité nominale	t	1	1,5
Longueur avec timon déplié	mm	895	900
Dimensions hors tout (l x h)	mm	460 x 980	550 x 1000
Vitesse de déplacement	km/h	6	6
Frein		électromagnétique	
Moteur de traction	kW	DC 0,4	DC 0,6
Batterie de traction	V/Ah	24/25	24/36
Chargeur intégré	V/Ah	24/3	24/5
Variateur électronique	type	Curtis	Curtis
Roues caoutchouc		non marquant	non marquant
Poids	kg	110	200

# Tracteur tireur / pousseur électrique inox 304

1 tonne



## SK1000N/304

- Capacité de 1 tonne
- Ensemble très compact et ergonomique
- Construction en inox 304 (alimentaire)
- Equipé d'un avertisseur et indicateur de charge
- Clé de démarrage
- Deux vitesses sélectionnables : lente et rapide
- Batterie 24 volts rétractable
- Roues caoutchouc non marquant
- Timon ajustable en hauteur
- Livré avec chargeur séparé
- Livré avec crochet inox réglable

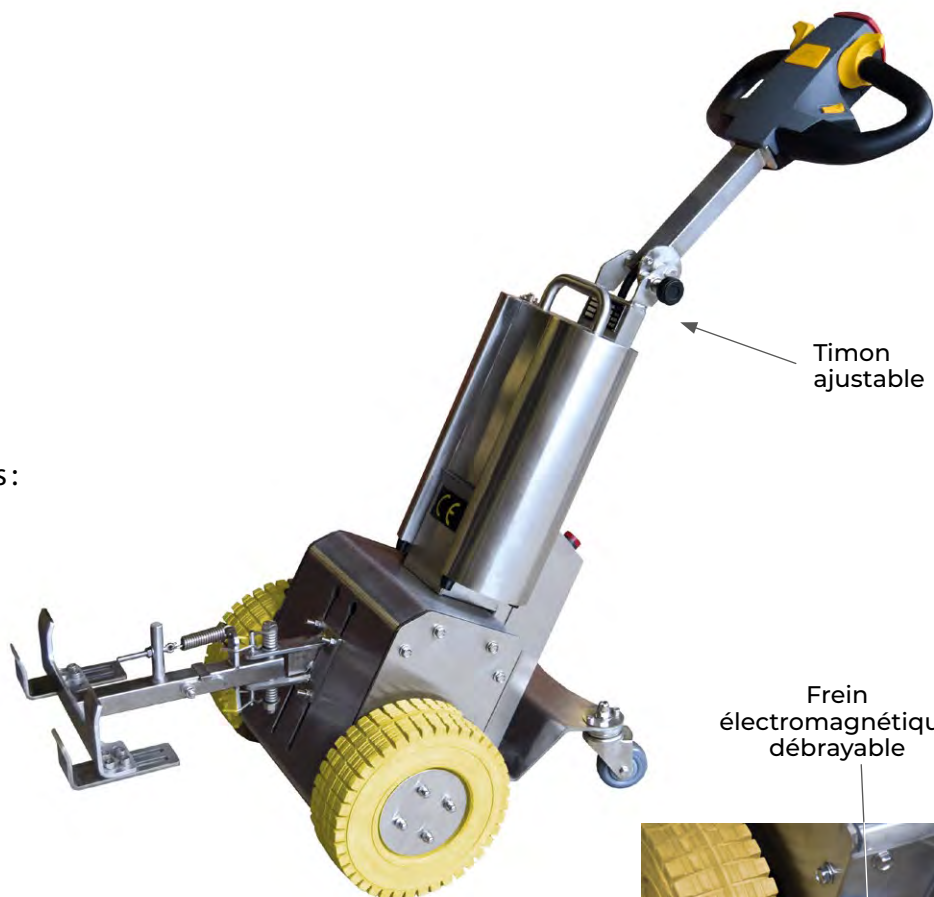

Frein  
électromagnétique  
débrayable

Batterie avec  
chargeur séparé



Clé de  
contact

Indicateur  
de charge Curtis



Roues non  
marquantes  
de série

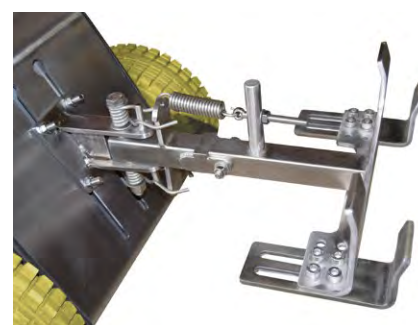
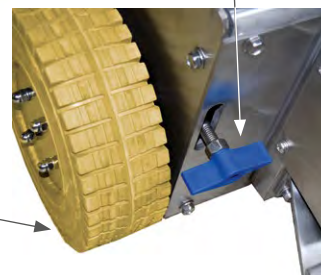

Crochet inox réglable



Modèle		SK1000N/304
Capacité nominale	t	1
Longueur avec timon déplié	mm	620
Dimensions hors tout (l x h)	mm	500 x 850
Vitesse de déplacement	km/h	6
Frein		électromagnétique
Moteur de traction	kW	DC 0,4
Batterie de traction	V/Ah	24 / 20
Chargeur séparé	V/Ah	24 / 3
Variateur électronique	type	Curtis
Roues caoutchouc		non marquant
Poids	kg	85



2

## DIABLES ET CHARIOTS DE MANUTENTION

❖ Diables aluminium .....	P. 38 À 45
❖ Diables / chariots aluminium .....	P. 43
❖ Diabe inox .....	P. 45
❖ Diables acier .....	P. 46 À 55
❖ Diables lève-charge .....	P. 56 ET 57
❖ Diables porte-bouteilles .....	P. 58 À 62
❖ Chariots porte-panneaux .....	P. 63
❖ Plateformes porte-bac et roulpalette .....	P. 64 À 66
❖ Plateaux roulants .....	P. 67 ET 68
❖ Chariots et servantes .....	P. 69 À 82
❖ Chariots et servantes avec plateaux bois .....	P. 83 À 89
❖ Accessoires et consommables .....	P. 90

## Diable aluminium télescopique et pliable

90 kg



### AT90

- Capacité de 90 kg
- Bavette rabattable
- Poignée et bavette en acier
- Cadre en aluminium renforcé
- Ultra léger
- Compact
- Entièrement repliable

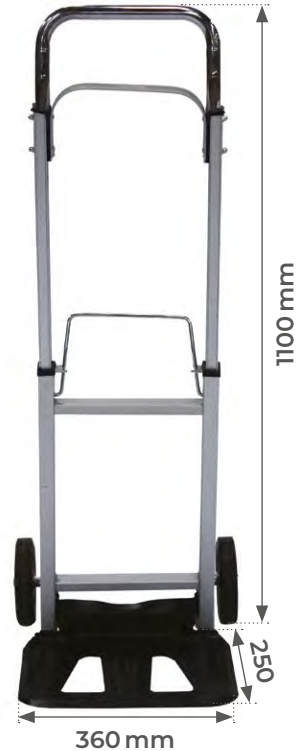

Modèle		AT90
Capacité	kg	90
Dimensions bavette (L x l)	mm	360 x 250
Dimensions déplié (L x l x h)	mm	410 x 400 x 1100
Dimensions replié (L x l x h)	mm	410 x 190 x 750
Roues	mm	Ø 150
Poids	kg	3,6

## Diable aluminium économique

150 kg



### MMA20

- Capacité de 150 kg
- Ensemble mécano-soudé en aluminium
- Poignées avec garde
- Moyeu à roulement à rouleaux
- Protection du cadre
- Seulement 7 kg



Modèle		MMA20
Capacité	kg	150
Dimensions hors tout (L x l x h)	mm	485 x 510 x 1170
Dimensions bavette (L x l x h)	mm	310 x 310 x 6
Roues	mm	Ø 260
Poids	kg	7



## Diable aluminium télescopique et pliable

80 kg

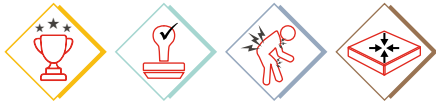
by *stockman*

### STR80N

- Capacité de 80 kg
- Compact et robuste
- Roues à bandage caoutchouc haut de gamme
- Poignée de préhension ergonomique "soft touch"
- Ultra-léger: 3,6 kg
- Entièrement repliable et télescopique



**OPTION**

• STR80NSAC cabas



Modèle		STR80N
Capacité	kg	80
Dimensions déplié (L x l x h)	mm	390 x 420 x 1020
Dimensions replié (L x l x h)	mm	390 x 60 x 770
Roues	mm	Ø 125
Matériaux		aluminium, acier et PP
Poids	kg	3,6

## Diable aluminium télescopique et pliable

120 kg

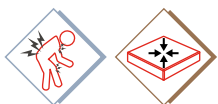

### STR120N

- Capacité de 120 kg
- Extrêmement compact
- Robuste
- Roues à bandage caoutchouc haut de gamme
- Léger: 4,5 kg
- Entièrement repliable et télescopique

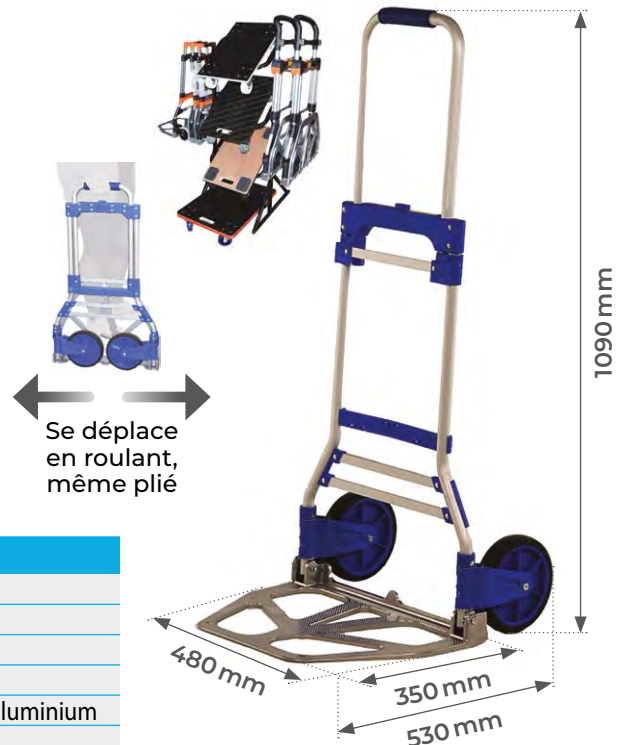

Modèle		STR120N
Capacité	kg	120
Dimensions déplié (L x l x h)	mm	480 x 530 x 1090
Dimensions replié (L x l x h)	mm	480 x 70 x 830
Roues	mm	Ø 175
Matériaux		châssis aluminium et PP, pelle aluminium
Poids	kg	4,5

# Diable aluminium télescopique et pliable

200 kg

by *stockman*

## STR200N

- Capacité de 200 kg
- Extrêmement compact
- Robuste
- Roues à bandage caoutchouc haut de gamme
- Poignées de préhension ergonomique "soft touch"
- Léger: 11 kg
- Entièrement repliable et télescopique



Se déplace  
en roulant,  
même plié

Modèle		STR200N
Capacité	kg	200
Dimensions déplié (L x l x h)	mm	610 x 600 x 1280
Dimensions replié (L x l x h)	mm	610 x 80 x 1050
Dimensions bavette (L x l)	mm	610 x 390
Roues	mm	Ø 203
Poids	kg	11

## Diable aluminium dossier plat

250 kg



### ST250N

- Capacité de 250 kg
- Poids de 10 kg
- Roues gonflables sur jantes plastique haute densité montées sur roulements à billes double étanchéité
- Chaque pièce est interchangeable facilement



Modèle		ST250N
Capacité	kg	250
Dimensions hors tout (L x l x h)	mm	510 x 480 x 1290
Dimensions bavette (L x l)	mm	460 x 200
Roues	mm	Ø 260
Poids	kg	10

## Diable aluminium dossier incurvé

250 kg



### ST250S

- Capacité de 250 kg
- Poids de 10 kg
- Glissières renforcées
- Roues gonflables sur jantes plastique haute densité montées sur roulements à billes double étanchéité
- Chaque pièce est interchangeable facilement



Modèle		ST250S
Capacité	kg	250
Dimensions hors tout (L x l x h)	mm	510 x 480 x 1295
Dimensions bavette (L x l)	mm	460 x 200
Roues	mm	Ø 260
Poids	kg	12

## Diable aluminium avec frein

250 kg



### ST250/FM

- Capacité de 250 kg
- Structure en aluminium renforcé
- Système de freinage performant
- Glissières pour escaliers



**CONTRÔLE OPTIMAL  
DE LA CHARGE  
DANS LES PENTES**

Modèle		ST250/FM
Capacité	kg	250
Dimensions hors tout (L x l x h)	mm	475 x 510 x 1295
Dimensions bavette (L x l)	mm	460 x 200
Roues gonflables	mm	Ø 260
Poids	kg	15

## Diable aluminium tout terrain

250 kg



### ST250R

- Capacité de 250 kg
- Structure renforcée en aluminium
- Utilisation sur tous les terrains grâce à ses roues de gros Ø
- Possibilité de franchissement trottoirs
- Position chariot très ergonomique



Modèle		ST250R
Capacité	kg	250
Dimensions hors tout (L x l x h)	mm	470 x 600 x 1300
Dimensions bavette (L x l)	mm	460 x 200
Roues gonflables	mm	Ø 330
Roues avant	mm	Ø 100
Poids	kg	13,5



# Diablo / chariot aluminium 2 en 1

250 / 350 kg



## STC2

- Capacité de 250 kg (diablo) et 350 kg (chariot)
- Chaque pièce est facilement interchangeable
- Robuste et léger (17,5 kg)
- Roues gonflables Ø 260 mm



Modèle		STC2
Capacité	mode chariot	kg 350
	mode diablo	kg 250
Dimensions hors tout (L x l x h)	mode chariot	mm 510 x 1130 x 1030
	mode diablo	mm 510 x 460 x 1320
Dimensions bavette (L x l)		mm 450 x 200
Roues gonflables		mm Ø 260
Roues arrière caoutchouc		mm Ø 125
Poids		kg 17,5

# Diablo / chariot aluminium 3 en 1

250 / 350 kg



## STC3

- Capacité de 250 kg (diablo) et 350 kg (chariot)
- Trois positions et bavette rabattable
- Léger, seulement 16 kg
- Roues gonflables Ø 260 mm

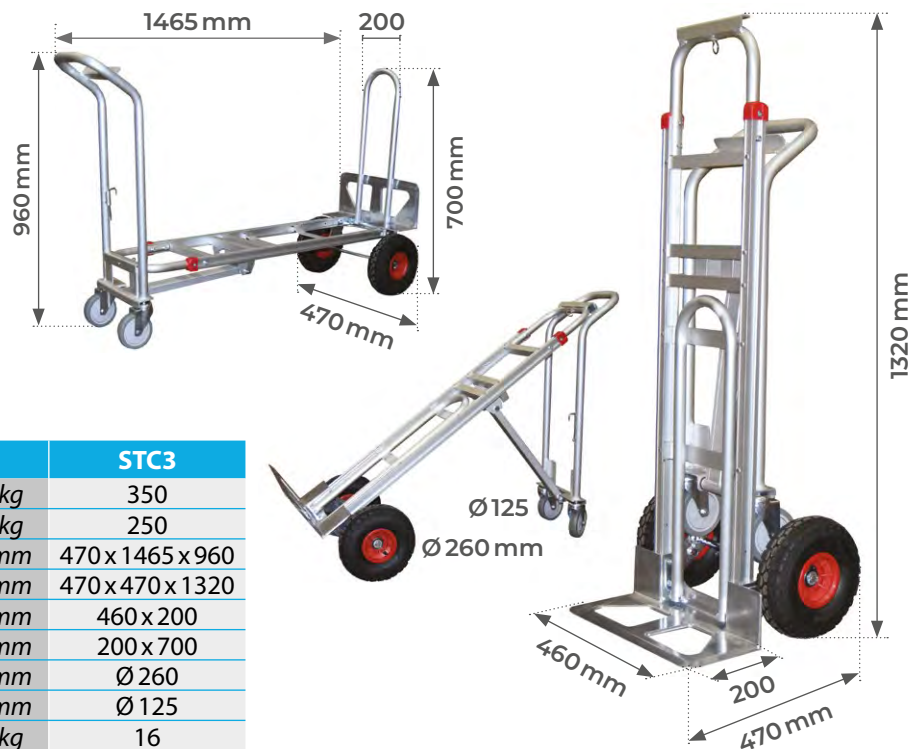

Modèle		STC3
Capacité	mode chariot	kg 350
	mode diablo	kg 250
Dimensions (L x l x h)	mode chariot	mm 470 x 1465 x 960
	mode diablo	mm 470 x 470 x 1320
Dimensions bavette fixe (L x l)		mm 460 x 200
Extension de la bavette (L x l)		mm 200 x 700
Roues gonflables		mm Ø 260
Roues arrière caoutchouc		mm Ø 125
Poids		kg 16

# Diable aluminium trois roues monte-escaliers

150 kg



## ST150-3W

- Capacité de 150 kg
- Monte-escaliers grâce à ses trois roues
- Roues en caoutchouc résistant sur jantes acier
- Fixation des roues en acier offrant une durée de vie accrue
- Chaque pièce est interchangeable facilement



Modèle		ST150-3W
Capacité	kg	150
Dimensions hors tout (L x l x h)	mm	460 x 565 x 1290
Dimensions bavette (L x l)	mm	460 x 200
Roues	mm	Ø 160
Poids	kg	17

## Options pour diables aluminium ST



### HS-01-P034

- Bavette rabattable 500x300 mm
- pour ST250N, ST250S, ST250/FM, ST150-3W et STC2



### RINC

- Roues increvables montées sur jantes PP haute densité avec roulements à billes double étanchéité 6004 2RS

pour ST250N, ST250S, ST250/FM, STC/2 et STC3

# Diable aluminium brasseur bavette rabattable

300 kg

by *stockman*

## STR300NBRASSEUR

- Grande capacité de 300 kg
- Poignées ergonomiques
- Bavette rabattable
- Système modulaire : chaque pièce est interchangeable facilement
- Glissières plastique pour franchir aisément les marches d'escaliers
- Léger : 11 kg



### OPTION

SK250-01-E06B grande bavette



Modèle		STR300NBRASSEUR
Capacité	kg	300
Dimensions hors tout (L x l x h)	mm	600 x 670 x 1310
Dimensions bavette (L x l)	mm	250 x 250
Roues	mm	Ø 260
Poids	kg	11

# Diable inox 304 bavette fixe

300 kg



## DI300

- Capacité de 300 kg
- Ensemble mécano-soudé en inox
- Poignées ergonomiques
- Roues polyamide Ø 250 mm
- Pour industries alimentaires et environnements humides



Modèle		DI300
Capacité	kg	300
Hauteur	mm	1140
Longueur totale	mm	520
Dimensions bavette (L x l)	mm	450 x 210
Roues nylon	mm	Ø 250
Poids	kg	15

# Diable acier une main

200 kg



## HT200/SH

- Capacité de 200 kg
- Léger, maniable et robuste
- Idéal pour le transport de charge cylindrique
- Excellente roulabilité grâce à ses roues premium équipées de roulements à billes
- Roues de grand diamètre pour un meilleur franchissement et une meilleure roulabilité

GAMME  
*Graphite*



**ROULEMENTS À BILLES  
DOUBLE ÉTANCHÉITÉ**

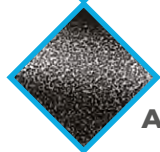

**PEINTURE MARTELÉE  
ANTI-RAYURE**



**SYSTÈME DE BLOCAGE  
DE ROUE RENFORCÉ**

4

**MODÈLES  
DISPONIBLES**



**RG**

Roue premium gonflable avec corps en PP haute densité



**RSB**

Roue premium en caoutchouc élastique bleu non tâchant silencieux



**RSN**

Roue premium en caoutchouc élastique noir silencieux



**RINC**

Roue premium en mousse increvable non tâchante silencieuse

Modèle		HT200/SH-RG	HT200/SH-RSB	HT200/SH-RSN	HT200/SH-RINC
Capacité	kg	200	200	200	200
Longueur hors tout	mm	580	580	580	580
Profondeur hors tout	mm	470	470	470	470
Hauteur hors tout	mm	1300	1300	1300	1300
Type bavette		fixe	fixe	fixe	fixe
Largeur bavette	mm	350	350	350	350
Profondeur bavette	mm	220	220	220	220
Type de bandage des roues		gonflable	caoutchouc élastique bleu non tâchant silencieux	caoutchouc élastique noir silencieux	mousse increvable non tâchante silencieuse
Type de corps des roues		PP haute densité	polyamide 6	polyamide 6	PP haute densité
Type de roulements des roues		à billes double étanchéité	à billes double étanchéité	à billes double étanchéité	à billes double étanchéité
Roues	mm	Ø 260	Ø 250	Ø 250	Ø 260
Poids	kg	10	10	10	10



# Diabale acier bavette fixe

250 kg



## HT250/NLC

- Capacité de 250 kg
- Léger, maniable et robuste
- Idéal pour le transport de charge cylindrique
- Excellente roulabilité grâce à ses roues premium équipées de roulements à billes
- Roues de grand diamètre pour un meilleur franchissement et une meilleure roulabilité

GAMME Graphite

Poignées TPR avec garde brevetées Stockman

Tube acier Ø25 mm

1100 mm

450 mm

150

430 mm



ROULEMENTS À BILLES DOUBLE ÉTANCHÉITÉ

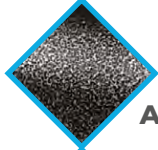

PEINTURE MARTELÉE ANTI-RAYURE



SYSTÈME DE BLOCAGE DE ROUE RENFORCÉ

4 MODÈLES DISPONIBLES



RG

Roue premium gonflable avec corps en PP haute densité



RSB

Roue premium en caoutchouc élastique bleu non tâchant silencieux



RSN

Roue premium en caoutchouc élastique noir silencieux



RINC

Roue premium en mousse increvable non tâchante silencieuse

Modèle		HT250/NLC-RG	HT250/NLC-RSB	HT250/NLC-RSN	HT250/NLC-RINC
Capacité	kg	250	250	250	250
Dimensions hors tout (L x l x h)	mm	500 x 430 x 1100	500 x 430 x 1100	500 x 430 x 1100	500 x 430 x 1100
Dimensions bavette (L x l)	mm	450 x 150	450 x 150	450 x 150	450 x 150
Type bandage roues		gonflable	caoutchouc élastique bleu non tâchant silencieux	caoutchouc élastique noir silencieux	mousse increvable non tâchante silencieuse
Type corps roues		PP haute densité	polyamide 6	polyamide 6	PP haute densité
Type roulements roues		à billes double étanchéité	à billes double étanchéité	à billes double étanchéité	à billes double étanchéité
Roues	mm	Ø 260	Ø 250	Ø 250	Ø 260
Poids	kg	12	12	12	12

# Diabie acier bavettes fixe et repliable

300 kg



## HT300/NLC

- Capacité de 300 kg
- Polyvalent grâce à ses bavettes fixe et repliable
- Robuste grâce à son châssis renforcé
- Prise en mains facile grâce à ses poignées ergonomiques
- Roues premium de grand diamètre pour un meilleur franchissement

GAMME  
*Graphite*

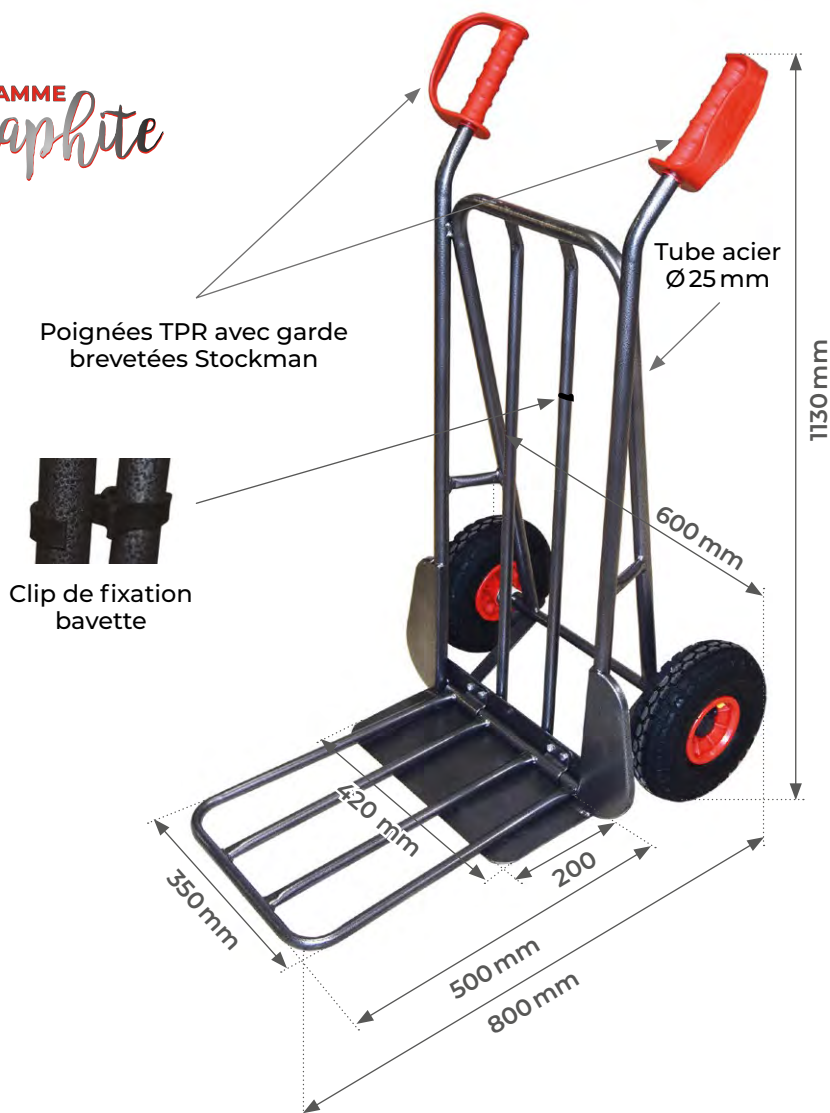

ROULEMENTS À BILLES  
DOUBLE ÉTANCHÉITÉ

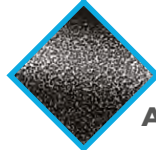

PEINTURE MARTELÉE  
ANTI-RAYURE



SYSTÈME DE BLOCAGE  
DE ROUE RENFORCÉ

**4**  
MODÈLES  
DISPONIBLES



**RG**

Roue premium gonflable avec corps en PP haute densité



**RSB**

Roue premium en caoutchouc élastique bleu non tâchant silencieux



**RSN**

Roue premium en caoutchouc élastique noir silencieux



**RINC**

Roue premium en mousse increvable non tâchante silencieuse

Modèle		HT300/NLC-RG	HT300/NLC-RSB	HT300/NLC-RSN	HT300/NLC-RINC
Capacité	kg	300	300	300	300
Dimensions hors tout (L x l x h)	mm	600 x 800 x 1130	600 x 800 x 1130	600 x 800 x 1130	600 x 800 x 1130
Dimensions bavette fixe (L x l)	mm	420 x 200	420 x 200	420 x 200	420 x 200
Dimensions bavette repliable (L x l)	mm	350 x 500	350 x 500	350 x 500	350 x 500
Type bandage roues		gonflable	caoutchouc élastique bleu non tâchant silencieux	caoutchouc élastique noir silencieux	mousse increvable non tâchante silencieuse
Type corps roues		PP haute densité	polyamide 6	polyamide 6	PP haute densité
Type roulements roues		à billes double étanchéité	à billes double étanchéité	à billes double étanchéité	à billes double étanchéité
Roues	mm	Ø 260	Ø 250	Ø 250	Ø 260
Poids	kg	14	14	14	14

# Diabie acier charge haute

300 kg



## HT300/ELA

- Capacité de 300 kg
- Léger, maniable et robuste
- Idéal pour le transport des charges hautes
- Prise en mains facile grâce à ses poignées ergonomiques
- Polyvalence et excellente roulabilité grâce à ses roues premium de grand diamètre équipées de roulements à billes

GAMME Graphite

Poignées TPR avec garde brevetées Stockman

Tube acier Ø30 mm

1320 mm

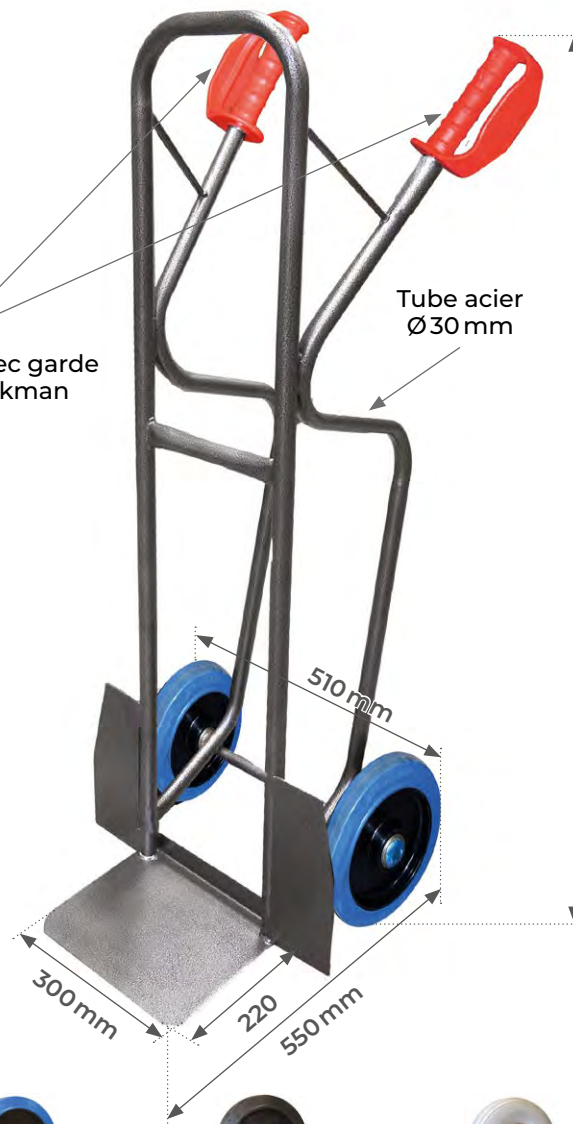

ROULEMENTS À BILLES DOUBLE ÉTANCHÉITÉ

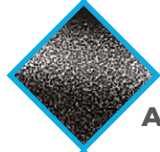

PEINTURE MARTELÉE ANTI-RAYURE



SYSTÈME DE BLOCAGE DE ROUE RENFORCÉ

**4** MODÈLES DISPONIBLES



**RG**

Roue premium gonflable avec corps en PP haute densité



**RSB**

Roue premium en caoutchouc élastique bleu non tâchant silencieux



**RSN**

Roue premium en caoutchouc élastique noir silencieux



**RINC**

Roue premium en mousse increvable non tâchante silencieuse

Modèle		HT300/ELA-RG	HT300/ELA-RSB	HT300/ELA-RSN	HT300/ELA-RINC
Capacité	kg	300	300	300	300
Longueur hors tout	mm	510	510	510	510
Profondeur hors tout	mm	550	550	550	550
Hauteur hors tout	mm	1320	1320	1320	1320
Type bavette		fixe	fixe	fixe	fixe
Largeur bavette	mm	300	300	300	300
Profondeur bavette	mm	220	220	220	220
Type de bandage des roues		gonflable	caoutchouc élastique bleu non tâchant silencieux	caoutchouc élastique noir silencieux	mousse increvable non tâchante silencieuse
Type de corps des roues		PP haute densité	polyamide 6	polyamide 6	PP haute densité
Type de roulements des roues		à billes double étanchéité	à billes double étanchéité	à billes double étanchéité	à billes double étanchéité
Roues	mm	Ø 260	Ø 250	Ø 250	Ø 260
Poids	kg	15	15	15	15

# Diable acier bavette fixe

300 kg



## HT300/LUK

- Capacité de 300 kg
- Léger, maniable, robuste
- Tablier incurvé permettant un bon maintien des charges cylindriques
- Roues premium équipées de roulements à billes
- Bavettes fixe et repliable
- Roues de grand diamètre pour un meilleur franchissement

GAMME  
*Graphite*

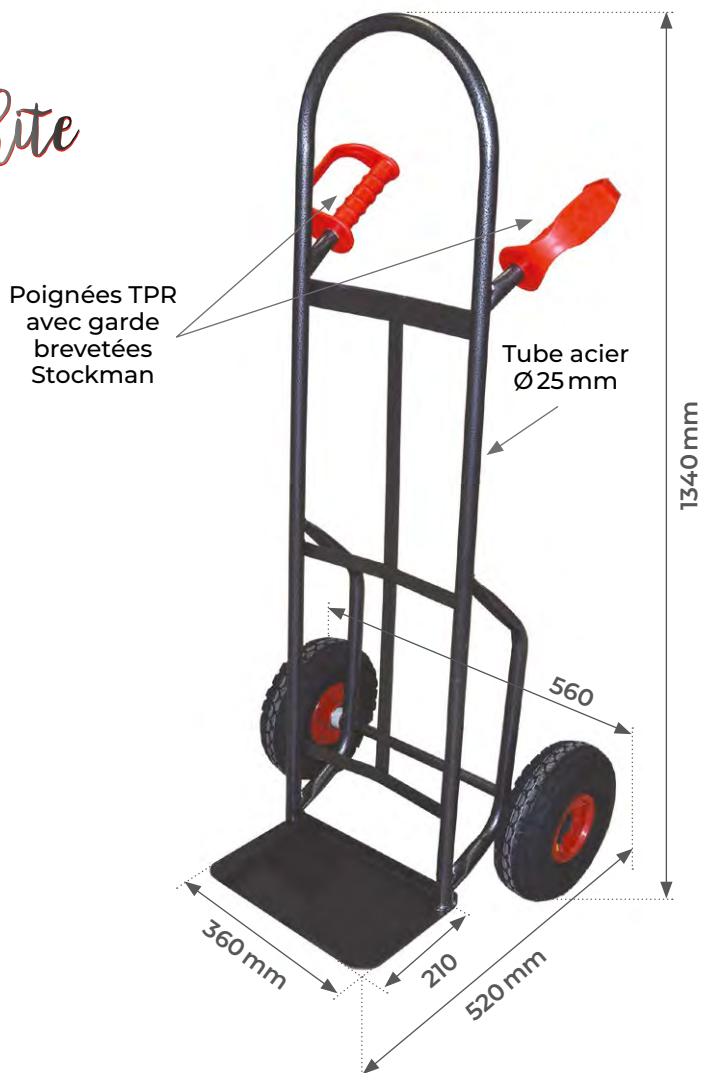

**ROUEMENTS À BILLES  
DOUBLE ÉTANCHÉITÉ**

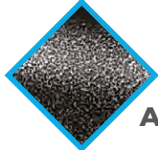

**PEINTURE MARTELÉE  
ANTI-RAYURE**



**SYSTÈME DE BLOCAGE  
DE ROUE RENFORCÉ**

**4  
MODÈLES  
DISPONIBLES**



**RG**

Roue premium gonflable avec corps en PP haute densité



**RSB**

Roue premium en caoutchouc élastique bleu non tâchant silencieux



**RSN**

Roue premium en caoutchouc élastique noir silencieux



**RINC**

Roue premium en mousse increvable non tâchante silencieuse

Modèle		HT300/LUK-RG	HT300/LUK-RSB	HT300/LUK-RSN	HT300/LUK-RINC
Capacité	kg	300	300	300	300
Longueur hors tout	mm	560	560	560	560
Profondeur hors tout	mm	520	520	520	520
Hauteur hors tout	mm	1340	1340	1340	1340
Type bavette		fixe	fixe	fixe	fixe
Largeur bavette	mm	360	360	360	360
Profondeur bavette	mm	210	210	210	210
Type de bandage des roues		gonflable	caoutchouc élastique bleu non tâchant silencieux	caoutchouc élastique noir silencieux	mousse increvable non tâchante silencieuse
Type de corps des roues		PP haute densité	polyamide 6	polyamide 6	PP haute densité
Type de roulements des roues		à billes double étanchéité	à billes double étanchéité	à billes double étanchéité	à billes double étanchéité
Roues	mm	Ø 260	Ø 250	Ø 250	Ø 260
Poids	kg	15	15	15	15

# Diabie acier bavettes fixe et repliable

300 kg



## HT300/LUK2

- Capacité de 300 kg
- Léger, maniable, robuste
- Tablier incurvé permettant un bon maintien des charges cylindriques
- Prise en mains facile grâce à ses poignées ergonomiques
- Roues premium équipées de roulements à billes
- Bavettes fixe et repliable

GAMME Graphite

Poignées TPR avec garde brevetées Stockman



Clip de fixation bavette

Tube acier Ø25 mm

1340 mm



Bavette rabattable

560 mm  
505 mm  
360 mm  
210 mm  
290 mm  
800/520 mm



ROULEMENTS À BILLES  
DOUBLE ÉTANCHÉITÉ

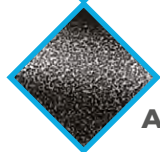

PEINTURE MARTELÉE  
ANTI-RAYURE



SYSTÈME DE BLOCAGE  
DE ROUE RENFORCÉ

**4**  
MODÈLES  
DISPONIBLES



**RG**

Roue premium gonflable avec corps en PP haute densité



**RSB**

Roue premium en caoutchouc élastique bleu non tâchant silencieux



**RSN**

Roue premium en caoutchouc élastique noir silencieux



**RINC**

Roue premium en mousse increvable non tâchante silencieuse

Modèle		HT300/LUK2-RG	HT300/LUK2-RSB	HT300/LUK2-RSN	HT300/LUK2-RINC
Capacité	kg	300	300	300	300
Longueur hors tout	mm	560	560	560	560
Profondeur hors tout	mm	520 / 800	520 / 800	520 / 800	520 / 800
Hauteur hors tout	mm	1340	1340	1340	1340
Type bavette		fixe + repliable	fixe + repliable	fixe + repliable	fixe + repliable
Largeur bavette	mm	360 / 290	360 / 290	360 / 290	360 / 290
Profondeur bavette	mm	210 / 505	210 / 505	210 / 505	210 / 505
Type de bandage des roues		gonflable	caoutchouc élastique bleu non tâchant silencieux	caoutchouc élastique noir silencieux	mousse increvable non tâchante silencieuse
Type de corps des roues		PP haute densité	polyamide 6	polyamide 6	PP haute densité
Type de roulements des roues		à billes double étanchéité	à billes double étanchéité	à billes double étanchéité	à billes double étanchéité
Roues	mm	Ø260	Ø250	Ø250	Ø260
Poids	kg	16	16	16	16

# Diable acier maraîchers premium

250 kg



## HT250/PRIM1

GAMME  
*Graphite*

- Capacité de 250 kg
- Conception spécifique du châssis pour une stabilité et un équilibre optimum
- Prise en mains facile grâce à ses poignées ergonomiques
- Polyvalence et excellente roulabilité
- Tablier extensible de 1600 à 2160 mm



**ROULEMENTS À BILLES  
DOUBLE ÉTANCHÉITÉ**

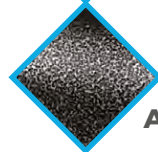

**PEINTURE MARTELÉE  
ANTI-RAYURE**



**SYSTÈME DE BLOCAGE  
DE ROUE RENFORCÉ**



**4  
MODÈLES  
DISPONIBLES**



**RG**

Roue premium gonflable avec corps en PP haute densité



**RSB**

Roue premium en caoutchouc élastique bleu non tâchant silencieux



**RSN**

Roue premium en caoutchouc élastique noir silencieux



**RINC**

Roue premium en mousse increvable non tâchante silencieuse

Modèle		HT250/PRIM1-RG	HT250/PRIM1-RSB	HT250/PRIM1-RSN	HT250/PRIM1-RINC
Capacité	kg	250	250	250	250
Longueur hors tout	mm	600	600	600	600
Profondeur hors tout	mm	630	630	630	630
Hauteur hors tout mini / maxi	mm	1600 / 2160	1600 / 2160	1600 / 2160	1600 / 2160
Type bavette		fourches	fourches	fourches	fourches
Largeur d'une fourche	mm	100	100	100	100
Profondeur d'une fourche	mm	320	320	320	320
Type de bandage des roues		gonflable	caoutchouc élastique bleu non tâchant silencieux	caoutchouc élastique noir silencieux	mousse increvable non tâchante silencieuse
Type de corps des roues		PP haute densité	polyamide 6	polyamide 6	PP haute densité
Type de roulements des roues		à billes double étanchéité	à billes double étanchéité	à billes double étanchéité	à billes double étanchéité
Roues	mm	Ø 260	Ø 250	Ø 250	Ø 260
Poids	kg	22	22	22	22

# Diabie acier tablier télescopique premium

250 kg



## HT250/PRIM2

GAMME  
*Graphite*

- Capacité de 250 kg
- Conception spécifique du châssis pour une stabilité et un équilibre optimum
- Prise en mains facile grâce à ses poignées ergonomiques
- Tablier extensible de 1600 à 2160 mm
- Poignées TPR avec garde brevetées Stockman



**ROULEMENTS À BILLES  
DOUBLE ÉTANCHÉITÉ**

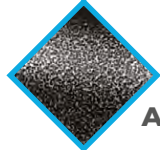

**PEINTURE MARTELÉE  
ANTI-RAYURE**



**SYSTÈME DE BLOCAGE  
DE ROUE RENFORCÉ**

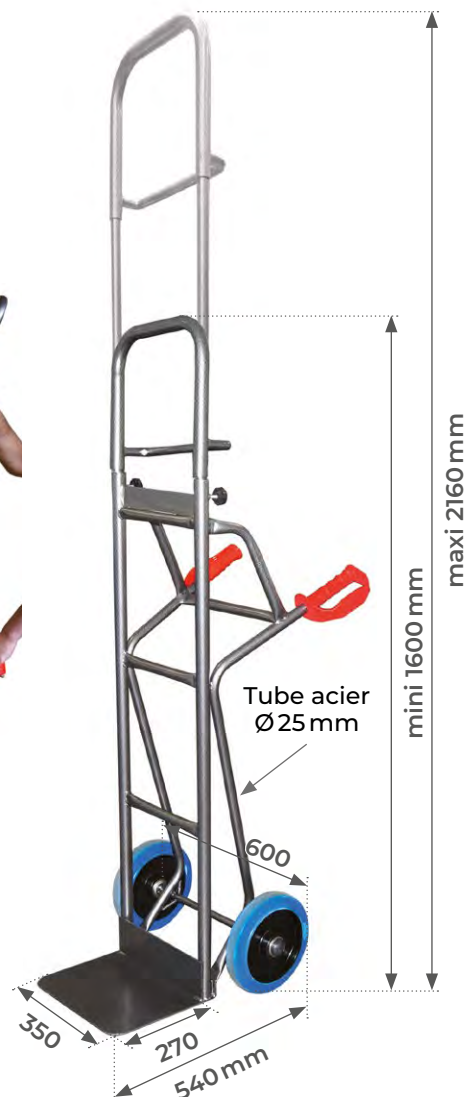

**4  
MODÈLES  
DISPONIBLES**



**RG**

Roue premium gonflable avec corps en PP haute densité



**RSB**

Roue premium en caoutchouc élastique bleu non tâchant silencieux



**RSN**

Roue premium en caoutchouc élastique noir silencieux



**RINC**

Roue premium en mousse increvable non tâchante silencieuse

Modèle		HT250/PRIM2-RG	HT250/PRIM2-RSB	HT250/PRIM2-RSN	HT250/PRIM2-RINC
Capacité	kg	250	250	250	250
Longueur hors tout	mm	600	600	600	600
Profondeur hors tout	mm	540	540	540	540
Hauteur hors tout mini / maxi	mm	1600 / 2160	1600 / 2160	1600 / 2160	1600 / 2160
Type bavette		fixe	fixe	fixe	fixe
Longueur bavette	mm	350	350	350	350
Profondeur bavette	mm	270	270	270	270
Type de bandage des roues		gonflable	caoutchouc élastique bleu non tâchant silencieux	caoutchouc élastique noir silencieux	mousse increvable non tâchante silencieuse
Type de corps des roues		PP haute densité	polyamide 6	polyamide 6	PP haute densité
Type de roulements des roues		à billes double étanchéité	à billes double étanchéité	à billes double étanchéité	à billes double étanchéité
Roues	mm	Ø 260	Ø 250	Ø 250	Ø 260
Poids	kg	22	22	22	22

# Diabie acier polyvalent

250 kg



## HT250/P

- Capacité de 250 kg
- Polyvalent et robuste grâce à ses bavettes fixe et repliable
- Idéal pour le transport de toutes sortes de charge
- Excellente roulabilité grâce à ses roues premium
- Permet le chargement en position horizontale

GAMME  
*Graphite*



**ROULEMENTS À BILLES  
DOUBLE ÉTANCHÉITÉ**

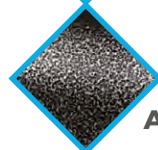

**PEINTURE MARTELÉE  
ANTI-RAYURE**



**SYSTÈME DE BLOCAGE  
DE ROUE RENFORCÉ**

**5  
MODÈLES  
DISPONIBLES**



**R3W**

Utilisation sur escalier 3 roues de Ø125 mm sur flasque métallique



**RG**

Roue premium gonflable avec corps en PP haute densité



**RSB**

Roue premium en caoutchouc élastique bleu non tâchant silencieux



**RSN**

Roue premium en caoutchouc élastique noir silencieux



**RINC**

Roue premium en mousse increvable non tâchante silencieuse

Modèle		HT250/P-R3W	HT250/P-RG	HT250/P-RSB	HT250/P-RSN	HT250/P-RINC
Capacité	kg	250	250	250	250	250
Dimensions hors tout (L x l x h)	mm	600 x 580 x 1300 / 600 x 800 x 1300				
Dimensions bavette fixe (L x l)	mm	400 x 160	400 x 160	400 x 160	400 x 160	400 x 160
Dimensions bavette repliable (L x l)	mm	320 x 500	320 x 500	320 x 500	320 x 500	320 x 500
Type bandage roues		gonflable	gonflable	caoutchouc élastique bleu non tâchant silencieux	caoutchouc élastique noir silencieux	mousse increvable non tâchante silencieuse
Type corps roues		PP haute densité	PP haute densité	polyamide 6	polyamide 6	PP haute densité
Type roulements roues		à billes double étanchéité				
Roues	mm	Ø 125 x 3	Ø 260	Ø 250	Ø 250	Ø 260
Poids	kg	14	14	14	14	14



# Diable acier transporteur

350 kg

by *stockman*

## HT350/TRA

- Capacité de 350 kg
- Le diable le plus robuste du marché grâce à son châssis renforcé
- Prise en mains facile grâce à ses poignées ergonomiques en acier
- Le diable transporteur par excellence
- Roues caoutchouc avec jantes aluminium sur roulement à billes double étanchéité 6204 2RS
- Tube de diamètre Ø 25 mm



Châssis renforcé



Modèle		HT350/TRA
Capacité	kg	400
Dimensions hors tout (L x l x h)	mm	440x400x1080
Dimensions bavette fixe (L x l)	mm	420x140
Roues caoutchouc	mm	Ø 180
Poids	kg	19

# Diable acier charge lourde et encombrante

400 kg



## FM40

- Capacité de 400 kg
- Diable très ergonomique avec tablier de grande dimension
- Poignées cintrées pour une meilleure préhension
- Béquille escamotable avec roulettes pivotantes
- Protection du tablier avec bande caoutchouc pour charge fragile
- Système de chenilles caoutchouc pour franchir les marches d'escalier
- Roues caoutchouc Ø 200 mm avec jantes en fonte d'aluminium
- Equipé de série d'une sangle de maintien avec tendeur



Sangle de maintien avec tendeur



Béquille escamotable

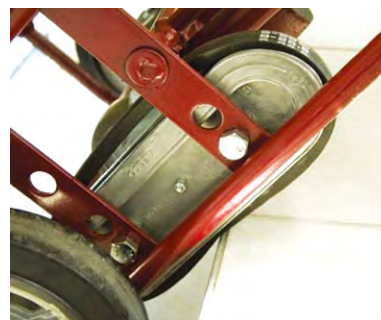

Chenilles caoutchouc pour marches d'escaliers



Modèle		FM40
Capacité	kg	400
Dimensions hors tout (Lxlxh)	mm	610x355x1670
Dimensions bavette (Lxl)	mm	610x132
Roue béquille	mm	Ø 100
Roues	mm	Ø 200
Poids	kg	30

## Diabie acier lève-charge

600 kg



### FM60

- Capacité de 600 kg
- Construction en acier très résistant

VENDUS PAR PAIRE



VIDÉO DE PRÉSENTATION



Modèle		FM60
Capacité	kg	600
Dimensions hors tout (L x l x h)	mm	570 x 390 x 780
Dimensions pale (L x l)	mm	225 x 120
Hauteur d'élévation	mm	300
Roues	mm	Ø 125
Poids	kg	25

## Diabie acier lève-charge

1.8 tonne



### FM180B

- Capacité de 1,8 tonne
- Élévation manuelle par pompe hydraulique
- Roues pivotantes

VENDUS PAR PAIRE



VIDÉO DE PRÉSENTATION



Modèle		FM180B
Capacité	t	1.8
Dimensions hors tout (L x l x h)	mm	680 x 420 x 1070
Dimensions pale (L x l)	mm	600 x 60
Hauteur d'élévation	mm	200
Roues polyuréthane	mm	Ø 150
Poids	kg	86

# Diabie acier pour charge cylindrique

200 kg



## SAC15

- Capacité de 200 kg
- Léger, maniable et robuste grâce à son châssis renforcé
- Idéal pour le transport de charge cylindrique grâce au tablier incurvé
- Roues de grand diamètre premium équipées de roulements à billes
- Livré avec sangle de maintien de la charge

GAMME  
*Graphite*



**ROULEMENTS À BILLES  
DOUBLE ÉTANCHÉITÉ**

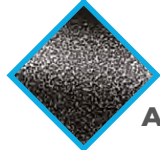

**PEINTURE MARTELÉE  
ANTI-RAYURE**



**SYSTÈME DE BLOCAGE  
DE ROUE RENFORCÉ**

**4  
MODÈLES  
DISPONIBLES**



**RG**

Roue premium gonflable avec corps en PP haute densité



**RSB**

Roue premium en caoutchouc élastique bleu non tâchant silencieux



**RSN**

Roue premium en caoutchouc élastique noir silencieux



**RINC**

Roue premium en mousse increvable non tâchante silencieuse

Modèle		SAC15-RG	SAC15-RSB	SAC15-RSN	SAC15-RINC
Capacité	kg	200	200	200	200
Dimensions hors tout (L x l x h)	mm	370 x 450 x 1150	370 x 450 x 1150	370 x 450 x 1150	370 x 450 x 1150
Dimensions bavette (L x l)	mm	260 x 200	260 x 200	260 x 200	260 x 200
Type bandage roues		gonflable	caoutchouc élastique bleu non tâchant silencieux	caoutchouc élastique noir silencieux	mousse increvable non tâchante silencieuse
Type corps roues		PP haute densité	polyamide 6	polyamide 6	PP haute densité
Type roulements roues		à billes double étanchéité	à billes double étanchéité	à billes double étanchéité	à billes double étanchéité
Roues	mm	Ø 260	Ø 250	Ø 250	Ø 260
Poids	kg	11	11	11	11

# Diabie acier porte 1 bouteille avec béquille escamotable

120 kg



## SAC120

- Capacité de 120 kg
- Utilisation pour une bouteille de gaz de Ø 250 mm maximum
- Manipulation très facile et fonctionnelle
- Excellente stabilité grâce à une double béquille escamotable
- Livré avec chaîne de maintien

GAMME Graphite



ROULEMENTS À BILLES DOUBLE ÉTANCHÉITÉ

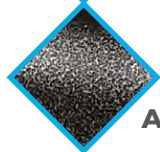

PEINTURE MARTELÉE ANTI-RAYURE

**4** MODÈLES DISPONIBLES



**RG**

Roue premium gonflable avec corps en PP haute densité



**RSB**

Roue premium en caoutchouc élastique bleu non tâchant silencieux



**RSN**

Roue premium en caoutchouc élastique noir silencieux



**RINC**

Roue premium en mousse increvable non tâchante silencieuse

Bouteille Ø maxi 250 mm

Modèle		SAC120-RG	SAC120-RSB	SAC120-RSN	SAC120-RINC
Capacité	kg	120	120	120	120
Diamètre bouteille maxi	mm	Ø 250	Ø 250	Ø 250	Ø 250
Dimensions déplié (L x l x h)	mm	460 x 960 x 1000	460 x 960 x 1000	460 x 960 x 1000	460 x 960 x 1000
Dimensions replié (L x l x h)	mm	460 x 430 x 1190	460 x 430 x 1190	460 x 430 x 1190	460 x 430 x 1190
Dimensions bavette (L x l)	mm	300 x 280	300 x 280	300 x 280	300 x 280
Type bandage roues		gonflable	caoutchouc élastique bleu non tâchant silencieux	caoutchouc élastique noir silencieux	mousse increvable non tâchante silencieuse
Type corps roues		PP haute densité	polyamide 6	polyamide 6	PP haute densité
Type roulements des roues		à billes double étanchéité			
Roues	mm	Ø 260	Ø 250	Ø 250	Ø 260
Poids	kg	18	18	18	18

# Diabie acier porte 2 bouteilles avec béquille escamotable

200 kg



## SAC200

- Capacité de 200 kg
- Utilisation pour deux bouteilles de gaz de Ø 250 mm maximum
- Manipulation très facile et fonctionnelle
- Excellente stabilité grâce à une double béquille escamotable
- Livré avec chaîne de maintien

GAMME  
*Graphite*



ROULEMENTS À BILLES  
DOUBLE ÉTANCHÉITÉ

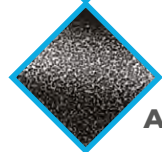

PEINTURE MARTELÉE  
ANTI-RAYURE



Chaîne de maintien



**RG**

Roue premium gonflable avec corps en PP haute densité



**RSB**

Roue premium en caoutchouc élastique bleu non tâchant silencieux



**RSN**

Roue premium en caoutchouc élastique noir silencieux

Bouteilles  
Ø maxi  
250 mm



**RINC**

Roue premium en mousse increvable non tâchante silencieuse

**4**  
**MODÈLES**  
**DISPONIBLES**

Modèle		SAC200-RG	SAC200-RSB	SAC200-RSN	SAC200-RINC
Capacité	kg	200	200	200	200
Diamètre bouteille maxi	mm	Ø 250	Ø 250	Ø 250	Ø 250
Dimensions déplié (L x l x h)	mm	730 x 980 x 1050	730 x 980 x 1050	730 x 980 x 1050	730 x 980 x 1050
Dimensions replié (L x l x h)	mm	730 x 430 x 1180	730 x 430 x 1180	730 x 430 x 1180	730 x 430 x 1180
Dimensions bavette (L x l)	mm	580 x 280	580 x 280	580 x 280	580 x 280
Type bandage roues		gonflable	caoutchouc élastique bleu non tâchant silencieux	caoutchouc élastique noir silencieux	mousse increvable non tâchante silencieuse
Type corps roues		PP haute densité	polyamide 6	polyamide 6	PP haute densité
Type roulements roues		à billes double étanchéité			
Roues	mm	Ø 260	Ø 250	Ø 250	Ø 260
Poids	kg	25	25	25	25

## Diabie acier porte-bouteilles pour 1 bouteille

200 kg



### SAC20

- Capacité de 200 kg
- Construction robuste
- Grandes roues à bandage caoutchouc
- Maintien sécurisé des bouteilles sur la bavette au moyen d'une chaîne
- Conçu pour toutes les tailles de bouteilles



1360 mm

Modèle		SAC20
Capacité	kg	200
Type		1 bouteille
Dimensions hors tout (L x l x h)	mm	600 x 660 x 1360
Diamètre des bouteilles	mm	Ø 140 / 250
Roues caoutchouc	mm	Ø 200 x 50
Poids	kg	17

## Diabie acier porte-bouteilles pour 2 bouteilles

250 kg



### SAC20A

- Capacité de 250 kg
- Construction robuste
- Grandes roues à bandage caoutchouc
- Maintien sécurisé des bouteilles sur la bavette au moyen d'une chaîne
- Conçu pour toutes les tailles de bouteilles

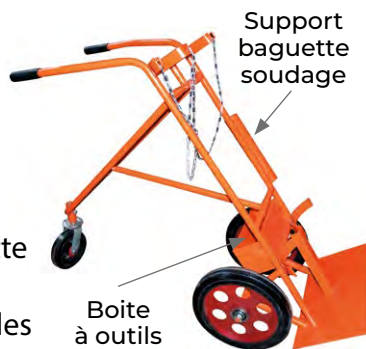

1380 mm

Modèle		SAC20A
Capacité	kg	250
Type		2 bouteilles
Dimensions hors tout (L x l x h)	mm	700 x 700 x 1380
Diamètre des bouteilles	mm	Ø 210 / 250
Roues caoutchouc	mm	Ø 400 x 50
Poids	kg	46

# Diabie acier porte-bouteilles élingable

250 kg



## SAC30

- Capacité de 250 kg
- Idéal pour le transport et élingage de bouteilles ou autres outils
- Construction robuste en acier
- Roues gonflables Ø 400 mm
- Crochets pour fixation câble à l'intérieur de la caisse
- Facilité de manipulation
- Finition peinture époxy et portillon en acier galvanisé

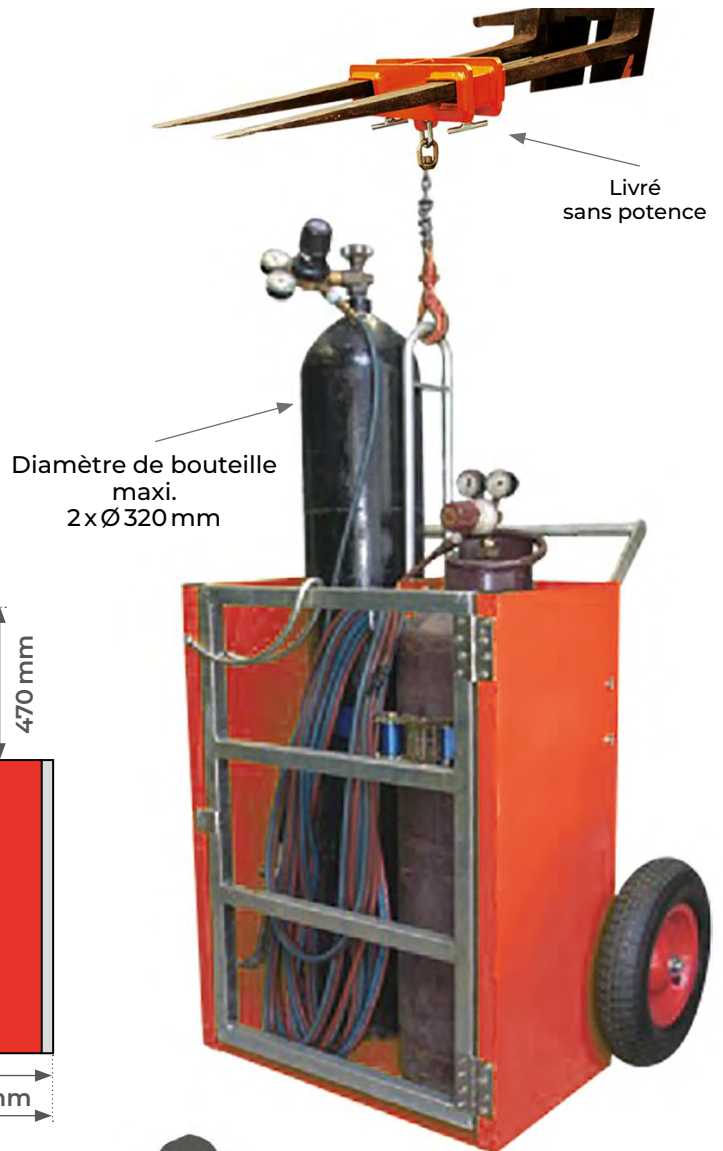
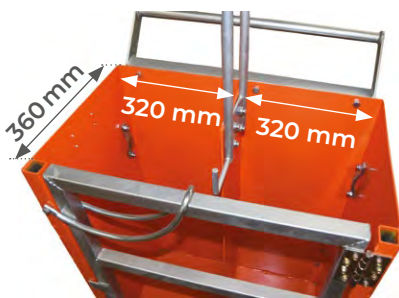
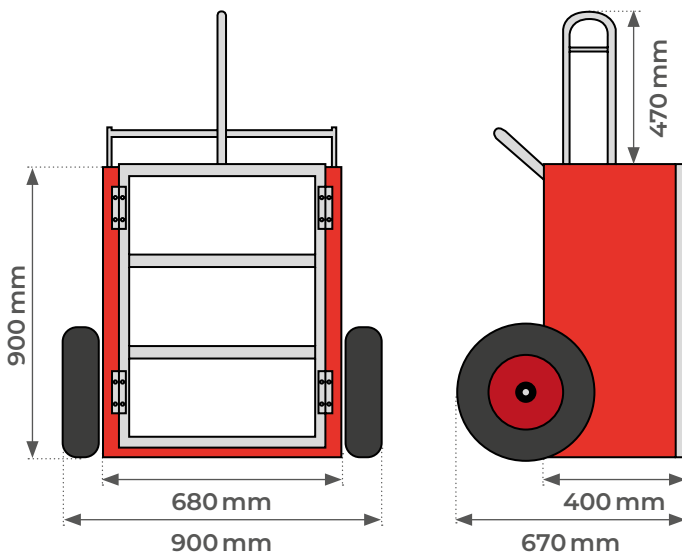

Modèle		SAC30
Capacité	kg	250
Type		2 bouteilles
Dimensions hors tout (L x l x h)	mm	900 x 670 x 1370
Diamètre des bouteilles	mm	Ø 320
Roues gonflables	mm	Ø 400
Poids	kg	77



## Chariot acier porte-panneaux avec bras extensibles

300 kg



### PK3

- Capacité de 300 kg
- Caoutchouc de protection nervuré sur la plateforme
- Roulettes supplémentaires Ø75 mm en polyamide permettant un meilleur appui au sol et protection du matériel
- Transport rapide et facile

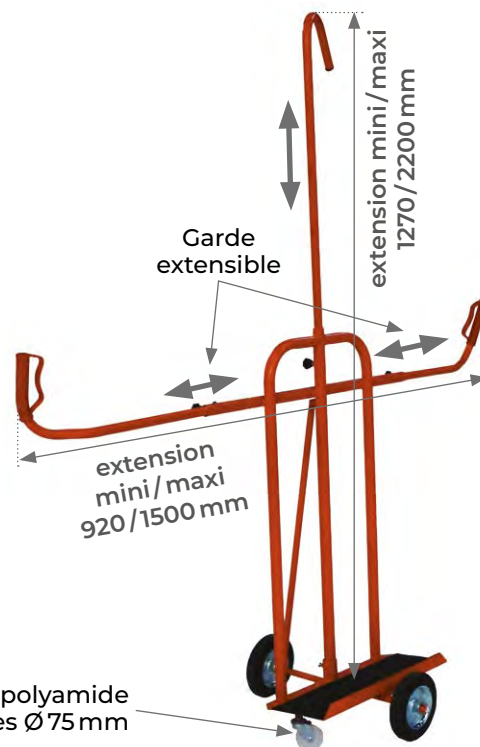
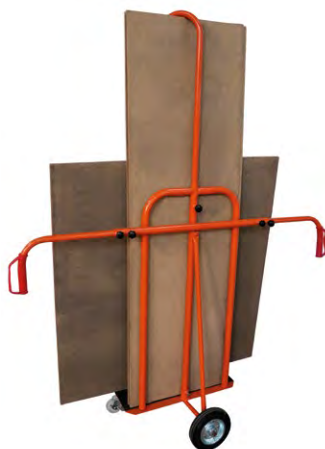

Modèle		PK3
Capacité	kg	300
Dimensions plateforme (L x h)	mm	600x200
Hauteur d'appui réglable	mm	1270/2200
Gardes réglables	mm	920/1500
Roues caoutchouc	mm	Ø200
Roulettes polyamide	mm	Ø75
Poids	kg	25

## Chariot acier porte-panneaux avec plateau incliné

500 kg



### PK4

- Capacité de 500 kg
- Plateau incliné pour un meilleur maintien de la charge
- Excellente stabilité
- Deux roues fixes et deux roues pivotantes à frein en caoutchouc



Modèle		PK4
Capacité	kg	500
Dimensions plateau (L x l)	mm	1200x400
Longueur totale	mm	600
Hauteur d'appui	mm	950
Roues caoutchouc	mm	Ø160
Poids	kg	39

# Plateforme roulante plastique

## 150 & 250 kg

### PD150

- Capacité de 150 kg
- Permet de déplacer un bac plastique de 600x400 mm ou deux bacs de 400x300 mm
- Structure en ABS renforcée
- Quatre roulettes pivotantes



PD150



150  
KG

### PD250A ♦ PD250B

- Capacité de 250 kg
- Permet de déplacer un bac plastique de 600x400 mm ou deux bacs de 400x300 mm
- Structure renforcée en ABS à plateau grillagé pour le PD250A
- Quatre roulettes pivotantes



PD250A



PD250B

250  
KG

### PD250C

- Capacité de 250 kg
- Permet de déplacer un bac plastique de 600x400 mm ou deux bacs de 400x300 mm
- Structure renforcée en ABS
- Equipé d'un timon en acier
- Quatre roulettes pivotantes



250  
KG



PD250C

Modèle		PD150	PD250A	PD250B	PD250C
Capacité	kg	150	250	250	250
Dimensions hors tout (L x l x h)	mm	620x420x150	620x420x150	620x420x150	620x420x150
Dimensions maxi des bacs (L x l)	mm	600x400	600x400	600x400	600x400
Dimensions mini des bacs (L x l)	mm	300x300	-	300x300	300x300
Roues pivotantes		4	2	4	4
Roues fixes polyamide		-	2	-	-
Roues pivotantes polyamide	mm	Ø 100	Ø 100	Ø 100	Ø 100
Poids	kg	3,8	2,8	3,8	9

## Plateau roulant à rebords

300 kg

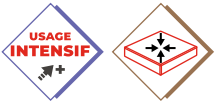

### PPR30

- Capacité de 300 kg
- Plateau en polypropylène et fibre de verre
- Quatre roulettes caoutchouc non tâchant Ø 75 mm, deux fixes et deux pivotantes avec frein
- Plateau antidérapant de couleur noire
- Rebord sur trois côtés

Poignée de transport



300  
KG



Modèle		PPR30
Capacité	kg	300
Dimensions hors tout (L x l x h)	mm	670 x 460 x 145
Roues caoutchouc	mm	Ø 75
Poids	kg	5,5

## Plateau roulant fil d'acier

400 kg

### ZD400B

- Capacité de charge de 400 kg
- Structure en acier électro-soudé
- Equipé de quatre roulettes pivotantes polyamide Ø 100 mm

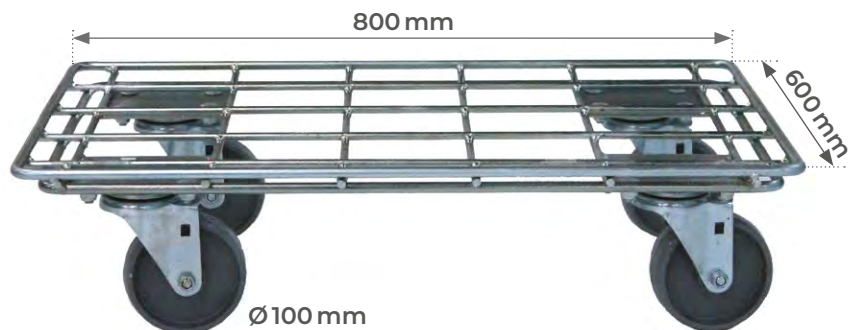

400  
KG

Modèle		ZD400B
Capacité	kg	400
Dimensions hors tout (L x l x h)	mm	800 x 600 x 150
Dimensions des bacs (L x l)	mm	800 x 600
Hauteur plateforme	mm	130
Roues polyamide	mm	Ø 100
Poids	kg	8

# Rouleur de palette

1 tonne



## ROULPALETTE®

by stockman

### TP1208N

- Capacité de 1 tonne
- Structure mécano-soudée
- Idéal pour palette 1200x800 mm
- Deux roues polyamide fixes et deux roues pivotantes à frein

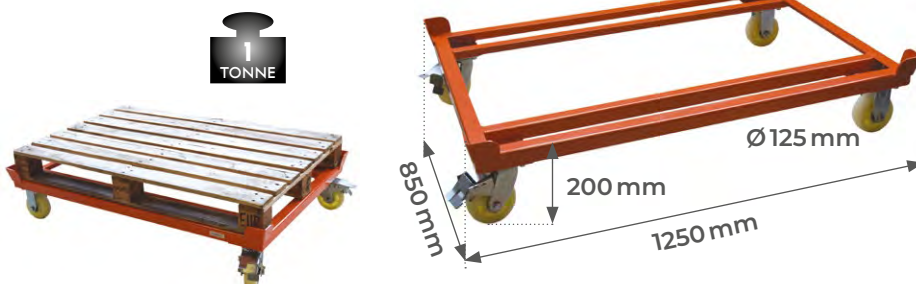

### TP1208T

- Capacité de 1 tonne
- Equipé d'un timon
- Structure mécano-soudée
- Idéal pour palette 1200x800 mm
- Deux roues polyamide fixes et deux roues pivotantes à frein

Exemple de deux TP1208T en train avec TE10LI (voir P.34)

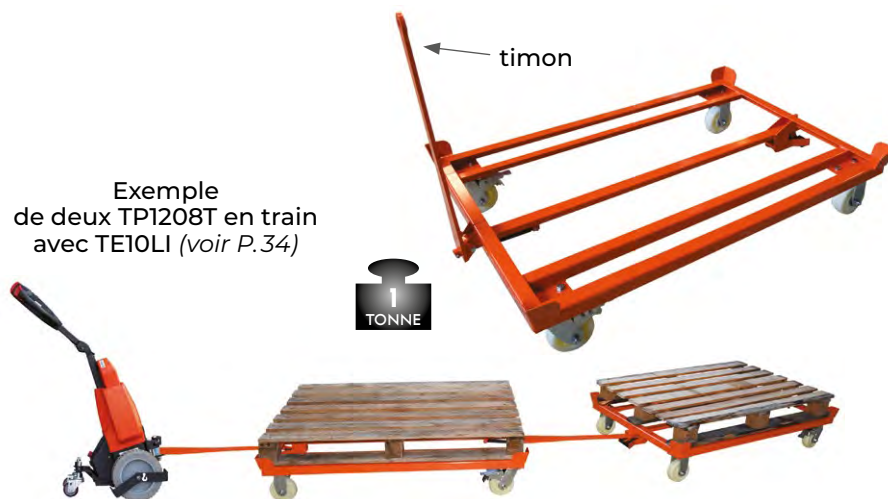

### TP1208NH

- Capacité de 1 tonne
- Hauteur réglable sur six positions
- Structure mécano-soudée
- Idéal pour palette 1200x800 mm
- Deux roues polyamide fixes et deux roues pivotantes à frein



Modèle		TP1208N	TP1208T	TP1208NH
Capacité	t	1	1	1
Dimensions hors tout (Lxl)	mm	1250x850	1300x850	1250x850
Longueur timon	mm	-	665	-
Hauteur plateforme	mm	200	200	550 à 855
Roues polyamide	mm	Ø125	Ø125	Ø125
Poids	kg	25	30	47

#### OPTION

- Roues polyuréthane

# Plateau roulant bois

350 à 450 kg



# TRANSPRATIC®

by *stockman*

## PB31

- Capacité de 450 kg
- Plateaux haut de gamme
- Revêtement antidérapant et imputrescible
- Bande de protection non marquante sur le périmètre de la plateforme et coins arrondis
- Lumière de préhension et trou passage de sangle
- Epaisseur plateau 27 mm
- Quatre roues pivotantes caoutchouc non marquant de diamètre Ø 100 mm

450  
KG

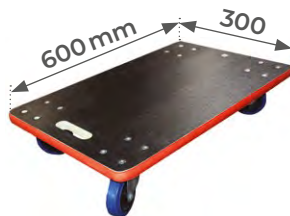

**PB31C**

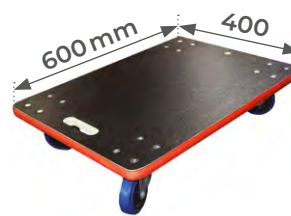

**PB31S**

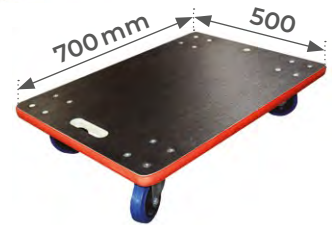

**PB31L**

## PB33

- Capacité de 350 kg
- Quatre roues nylon pivotantes

350  
KG

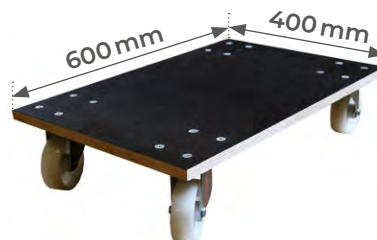

## PB34

- Capacité de 350 kg
- Quatre plots caoutchouc souple antidérapants
- Quatre roues caoutchouc pivotantes

350  
KG



Modèle		PB31C	PB31S	PB31L	PB33	PB34
Capacité	kg	450	450	450	350	350
Dimensions plateau (L x l)	mm	600 x 300	600 x 400	700 x 500	600 x 400	600 x 400
Epaisseur plateau	mm	27	27	27	18	18
Type de roues		caoutchouc non marquant	caoutchouc non marquant	caoutchouc non marquant	polyamide	caoutchouc
Roues	mm	Ø 100	Ø 100	Ø 100	Ø 100	Ø 100
Poids	kg	6	7	9	5	6

## Plateau roulant acier

## 150 & 300 kg



# TRANSPRATIC®

by *stockman*

### PA15

- Capacité de 150 kg
- Extrêmement compact et robuste
- Structure et plateau renforcés en acier laqué avec revêtement antidérapant
- Bande de protection non marquante sur le périmètre de la plateforme et coins arrondis
- Equipé de quatre roulettes à bandage caoutchouc dont deux pivotantes

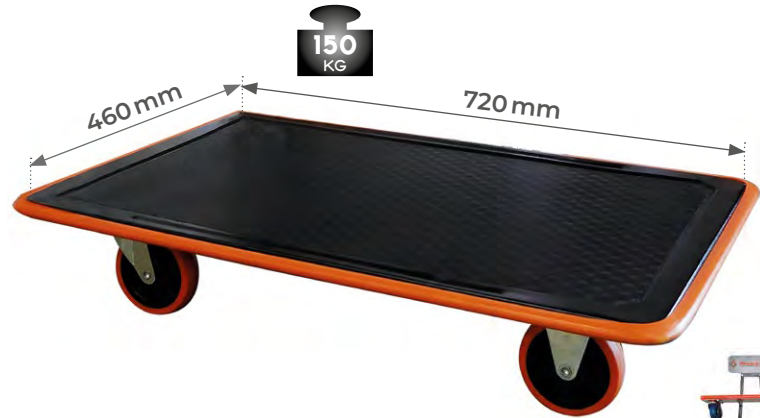

Structure et plateau renforcés en acier laqué avec revêtement antidérapant



### PA30

- Capacité de 300 kg
- Extrêmement compact et robuste
- Structure et plateau renforcés en acier laqué avec revêtement antidérapant
- Bande de protection non marquante sur le périmètre de la plateforme et coins arrondis
- Equipé de quatre roulettes à bandage caoutchouc avec roulements à billes dont deux pivotantes



Roue caoutchouc non marquant silencieuse, avec roulements à billes sur PA30

Modèle		PA15	PA30
Capacité	kg	150	300
Dimensions plateforme (L x l)	mm	720x460	910x610
Hauteur plateforme	mm	135	185
Roues	mm	Ø 100	Ø 125
Poids	kg	7	14

# Chariot acier avec timon rabattable

150 &amp; 300 kg



## TRANSPRATIC®

by *stockman*

### C15R/1

- Capacité de 150 kg
- Robuste et compact
- Timon repliable
- Structure et plateau renforcés en acier laqué avec revêtement antidérapant
- Bande de protection non marquante sur le périmètre de la plateforme et coins arrondis
- Equipé de quatre roulettes dont deux pivotantes
- Charnières de protection anti-pincement



Système d'enclenchement en acier renforcé

150  
KG

Ø100 mm

### C30R/1

- Capacité de 300 kg
- Robuste et compact
- Timon repliable
- Structure et plateau renforcés en acier laqué avec revêtement antidérapant
- Bande de protection non marquante sur le périmètre de la plateforme et coins arrondis
- Equipé de quatre roulettes avec roulements à billes dont deux pivotantes
- Charnières de protection anti-pincement



Structure et plateau renforcés en acier laqué avec revêtement antidérapant

300  
KG

Ø130 mm



Roue caoutchouc non marquant silencieuse, avec roulements à billes sur C30R/1

Modèle		C15R/1	C30R/1
Capacité	kg	150	300
Dimensions hors tout (L x l x h)	mm	725 x 465 x 810	910 x 604 x 855
Dimensions plateforme (L x l)	mm	725 x 465	910 x 604
Hauteur plateforme	mm	120	160
Roues caoutchouc	mm	Ø 100	Ø 130
Poids	kg	8	17

# Chariot polypropylène avec dossier rabattable

300 &amp; 500 kg

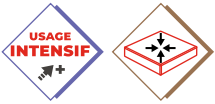

## CP30RG

- Capacité de 300 kg
- Plateau en polypropylène et fibre de verre
- Plateau grand format
- Dossier rabattable en acier
- Quatre roues fixes
- Roues pneumatiques de Ø 200 mm pour faciliter le déplacement sur sol irrégulier
- Coloris plateau noir



## CP50PU

- Capacité de 500 kg
- Plateau en polypropylène et fibre de verre
- Plateau grand format
- Dossier rabattable en acier
- Deux roues pivotantes et deux roues fixes
- Roues caoutchouc de Ø 200 mm pour faciliter le déplacement sur sol irrégulier
- Coloris plateau noir



Modèle		CP30RG	CP50PU
Capacité	kg	300	500
Dimensions plateforme (L x l)	mm	900 x 600	900 x 600
Dimensions hors tout (L x l x h)	mm	900 x 600 x 1030	900 x 600 x 1030
Roues	mm	pneumatique Ø 200	caoutchouc Ø 200
Poids	kg	21	21

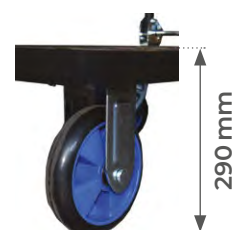



## Servante acier

120 kg



# TRANSPRATIC®

*by*stockman

### SED2

- Capacité totale de 120 kg
- Equipée de deux plateaux en acier laqué avec revêtement antidérapant
- Quatre roues caoutchouc dont deux pivotantes
- Structure renforcée
- Arceau de poussée cambré
- Bande de protection non marquante sur le périmètre de la plateforme et coins arrondis
- Robuste et pratique



### SED3

- Capacité totale de 120 kg
- Equipée de trois plateaux en acier laqué avec revêtement antidérapant
- Quatre roues caoutchouc dont deux pivotantes
- Structure renforcée
- Arceau de poussée cambré
- Bande de protection non marquante sur le périmètre de la plateforme et coins arrondis
- Robuste et pratique



Modèle		SED2	SED3
Capacité totale	kg	120	120
Dimensions plateforme (L x l)	mm	720x460	720x460
Hauteur du plateau haut	mm	950	950
Hauteur du plateau bas	mm	140	140
Poids	kg	16	20



Roue caoutchouc non marquant, silencieuse avec roulements à billes

# Servante polypropylène et aluminium polyvalente

250 kg



## S2C

- Capacité totale de 250 kg
- Montants en aluminium extrudé
- Deux plateaux en polypropylène et fibre de verre
- Quatre roulettes pivotantes caoutchouc non tâchant Ø 100 mm dont deux avec frein
- Barres de poussée en polypropylène
- Utilisation hôtellerie, restauration, collectivités...
- Nombreux accessoires en option



## S3C

- Capacité totale de 250 kg
- Montants en aluminium extrudé
- Trois plateaux en polypropylène et fibre de verre
- Quatre roulettes pivotantes caoutchouc non tâchant Ø 100 mm dont deux avec frein
- Barres de poussée en polypropylène
- Utilisation hôtellerie, restauration, collectivités...
- Nombreux accessoires en option



Modèle		S2C	S3C
Capacité totale	kg	250	250
Nombre de plateaux		2	3
Dimensions plateaux (L x l)	mm	680 x 450	680 x 450
Dimensions hors tout (L x l x h)	mm	850 x 480 x 950	850 x 480 x 1000
Poids	kg	9	11,5

**NOMBREUX ACCESSOIRES  
EN OPTION**

VOIR PAGE 76

# Servante polypropylène et aluminium polyvalente

250 kg



## S2L

- Capacité totale de 250 kg
- Montants en aluminium extrudé
- Deux plateaux en polypropylène et fibre de verre
- Quatre roulettes pivotantes caoutchouc non tâchant Ø 100 mm dont deux avec frein
- Barres de poussée en polypropylène
- Utilisation hotellerie, restauration, collectivités...
- Nombreux accessoires en option



## S3L

- Capacité totale de 250 kg
- Montants en aluminium extrudé
- Trois plateaux en polypropylène et fibre de verre
- Quatre roulettes pivotantes caoutchouc non tâchant Ø 100 mm dont deux avec frein
- Barres de poussée en polypropylène
- Utilisation hotellerie, restauration, collectivités...
- Nombreux accessoires en option



Modèle		S2L	S3L
Capacité totale	kg	250	250
Nombre de plateaux		2	3
Dimensions plateaux (L x l)	mm	915 x 520	915 x 520
Dimensions hors tout (L x l x h)	mm	1100 x 520 x 950	1100 x 520 x 1020
Poids	kg	12	17

### NOMBREUX ACCESSOIRES EN OPTION

VOIR PAGE 76

# Coffre polypropylène et aluminium polyvalent

250 kg



## S5C

- Capacité totale de 250 kg
- Montants en aluminium extrudé
- Coffre ouvert sur une longueur
- Deux plateaux en polypropylène et fibre de verre
- Quatre roulettes pivotantes caoutchouc non tâchant Ø 100 mm dont deux avec frein
- Barres de poussée
- Utilisation hotellerie, restauration, collectivités...
- Nombreux accessoires en option

250  
KG

## S5L

- Capacité totale de 250 kg
- Montants en aluminium extrudé
- Coffre ouvert sur une longueur
- Trois plateaux en polypropylène et fibre de verre
- Quatre roulettes pivotantes caoutchouc non tâchant Ø 100 mm dont deux avec frein
- Barres de poussée
- Utilisation hotellerie, restauration, collectivités...
- Nombreux accessoires en option

250  
KG

Modèle		S5C	S5L
Capacité totale	kg	250	250
Nombre de plateaux		3	3
Dimensions plateaux (L x l)	mm	680x450	915x520
Dimensions hors tout (L x l x h)	mm	850x480x1000	1100x520x1020
Poids	kg	16,5	21

**NOMBREUX ACCESSOIRES  
EN OPTION**

VOIR PAGE 76

# Servante polypropylène et aluminium polyvalente avec tiroir

250 kg



## S2T

- Capacité totale de 250 kg
- Montants en aluminium extrudé
- Trois plateaux en polypropylène et fibre de verre
- Barres de poussée
- Quatre roulettes pivotantes caoutchouc non tâchant Ø100 mm dont deux avec frein
- Tiroir en aluminium 600x400 mm
- Nombreux accessoires en option



## S3T

- Capacité totale de 250 kg
- Montants en aluminium extrudé
- Deux plateaux
- Tiroir en aluminium 600x400 mm
- Nombreux accessoires en option



## S4T

- Capacité totale de 250 kg
- Montants en aluminium extrudé
- Coffre avec trois plateaux
- Tiroir en aluminium 600x400 mm
- Nombreux accessoires en option



Modèle		S2T	S3T	S4T
Capacité totale	kg	250	250	250
Nombre de plateaux		3	2	3
Dimensions plateaux (L x l)	mm	680 x 450	680 x 450	680 x 450
Dimensions hors tout (L x l x h)	mm	850 x 480 x 1000	850 x 480 x 950	850 x 480 x 1000
Poids	kg	14	18,5	21

**NOMBREUX  
ACCESSOIRES  
EN OPTION**

VOIR PAGE 76

# Servante polypropylène et aluminium polyvalente avec rebords

180 kg



## SR2

180  
KG

- Capacité totale de 180 kg
- Montants en aluminium extrudé
- Deux plateaux en polypropylène et fibre de verre avec rebords de 100 mm
- Quatre roulettes pivotantes caoutchouc non tâchant Ø 100 mm dont deux avec frein
- Barres de poussée en polypropylène
- Utilisation hotellerie, restauration, collectivités...
- Nombreux accessoires en option



Plateaux avec rebords de 100 mm

Modèle		SR2
Capacité totale	kg	180
Nombre de plateaux		2
Dimensions plateaux (Lxl)	mm	710x475
Dimensions hors tout (LxIxh)	mm	790x480x875
Poids	kg	10

## Accessoires pour gamme S

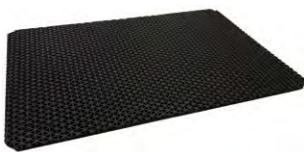

### S-TAPISC

- Tapis caoutchouc antidérapant pour S2C et S3C



### S-PANNEL

- Panneau porte-outils



### S-CROCHETC

- Crochet court



### S-CROCHETL

- Crochet long



### S-PO

- Porte tournevis



### S-BACC

- Bac amovible 350x240x200 mm



### S-BACL

- Bac amovible 390x255x380 mm



### S-SUPPSACPLUS

- Bac en toile 400x310x780 mm

# Chariot polyéthylène avec dossier rabattable

200 kg



## PP1/200

- Capacité de 200 kg
- Dossier rabattable
- Quatre roues à bandage caoutchouc dont deux pivotantes
- Structure renforcée
- Arceau de poussée cambré
- Coins des plateaux arrondis
- Usage polyvalent
- Robuste et pratique

Modèle		PP1/200
Capacité	kg	200
Dimensions plateforme (L x l)	mm	800x500
Hauteur poignée	mm	890
Roues caoutchouc	mm	Ø 125
Poids	kg	13



# Servante polyéthylène

200 &amp; 300 kg



## PP2/200 ♦ PP2/300 ♦ PP3/200

- Capacité totale de 200 et 300 kg
- Quatre roulettes à bandage caoutchouc, deux pivotantes
- Structure renforcée
- Coins des plateaux arrondis
- Usage polyvalent
- Robuste et pratique

200 KG

300 KG



200 KG



Modèle		PP2/200	PP2/300	PP3/200
Capacité totale	kg	200	300	200
Dimensions plateforme (L x l)	mm	730x490	900x600	730x490
Nombre de plateaux		2	2	3
Hauteur plateforme haute	mm	700	770	730
Distance entre les plateformes	mm	500	500	240
Hauteur plateforme basse	mm	170	220	170
Hauteur poignée	mm	950	950	920
Roues caoutchouc	mm	Ø 100	Ø 125	Ø 100
Poids	kg	16	25	20

## Chariot aluminium timon rabattable

150 kg



### NP150

- Capacité de 150 kg
- Timon rabattable
- Quatre roulettes caoutchouc Ø 100 mm dont deux fixes et deux pivotantes avec frein
- Sa conception en aluminium en fait un produit très léger, moins de 10 kg



Modèle		NP150
Capacité	kg	150
Dimensions plateforme (L x l)	mm	750 x 480
Hauteur timon	mm	890
Roues caoutchouc	mm	Ø 100
Poids	kg	10

## Chariot aluminium charge lourde

900 kg



### AF

- Capacité de 900 kg
- Très léger
- Résistant à la corrosion
- Travail en extérieur, en laboratoire, en chambre froide...
- Deux roues fixes et deux pivotantes
- Plateau antidérapant



Roues caoutchouc Ø125mm montées sur roulements à billes

#### OPTION

- Deuxième timon

Modèle		AF2436	AF2448	AF3048	AF3060	AF3672
Capacité	kg	900	900	900	900	900
Dimensions plateforme (L x l)	mm	915 x 610	1220 x 610	1220 x 760	1525 x 760	1830 x 915
Hauteur plateforme	mm	236	236	236	236	236
Hauteur cadre	mm	910	910	910	910	910
Roues caoutchouc	mm	Ø 125 x 50	Ø 125 x 50	Ø 125 x 50	Ø 125 x 50	Ø 125 x 50
Poids	kg	20	25,5	28	33	38,5





## Servante inox 304

100 kg



### SVT2/100

- Capacité totale de 100 kg
- Servante inox 304 avec arceaux de poussée
- Deux plateaux
- Roues bandage TPE 125 x 32 mm
- Déplacement souple et confortable



100  
KG



### SVT3/100

- Capacité totale de 100 kg
- Servante inox 304 avec arceaux de poussée
- Trois plateaux
- Roues bandage TPE 125 x 32 mm
- Déplacement souple et confortable



100  
KG



Modèle		SVT2/100	SVT3/100
Capacité totale	kg	100	100
Dimensions hors tout (L x l x h)	mm	695 x 445 x 905	710 x 460 x 900
Dimensions plateforme (L x l)	mm	525 x 325	610 x 410
Hauteur	mm	900	900
Roues	mm	Ø 100	Ø 100
Poids	kg	9	11

# Servante d'atelier polyéthylène

250 kg

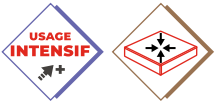

## UB253

- Capacité totale de 250 kg
- Construction en polyéthylène inaltérable
- Trois niveaux
- Coins arrondis
- Montage très facile par emboîtement
- Grande manœuvrabilité
- Légère : seulement 16 kg



1170 mm



Modèle		UB253
Capacité totale	kg	250
Dimensions plateforme (L x l x h)	mm	950x650x110
Hauteur plateforme	mm	750
Hauteur deuxième niveau	mm	450
Hauteur premier niveau	mm	150
Roues	mm	Ø125
Poids	kg	16

# Servante multi-niveaux

500 kg



## WN504

- Capacité totale de 500 kg
- Servante en acier robuste
- Deux roues pivotantes avec frein et deux roues fixes Ø 150 mm
- Trois garde-corps latéraux
- Étagères avec inclinaison pour empêcher les charges de glisser et de tomber
- Equipée de quatre poignées pour un déplacement facilité des deux cotés



500  
KG

Modèle		WN504
Capacité totale	kg	500
Dimensions hors tout (Lxlxh)	mm	1470x670x1740
Dimensions étagère (Lxl)	mm	1220x610
Espacement entre les étagères	mm	350
Roues	mm	Ø 150
Poids	kg	95

# Armoire métallique grillagée ou pleine

300 kg



## WG304

- Capacité totale de 300 kg
- Structure robuste
- Livrée avec trois étagères soit quatre hauteurs de rangement
- Barre de poussée livrée de série
- Porte verrouillable par poignée et serrure à clé
- Charge maximum de 50 kg par étagère
- Roues caoutchouc Ø 200 mm dont deux roues fixes et deux pivotantes à frein



Serrure à clé

## WM304

- Capacité totale de 300 kg
- Structure robuste
- Livrée avec trois étagères soit quatre hauteurs de rangement
- Barre de poussée livrée de série
- Porte verrouillable par poignée et serrure à clé
- Charge maximum de 50 kg par étagère
- Roues caoutchouc Ø 200 mm dont deux roues fixes et deux pivotantes à frein

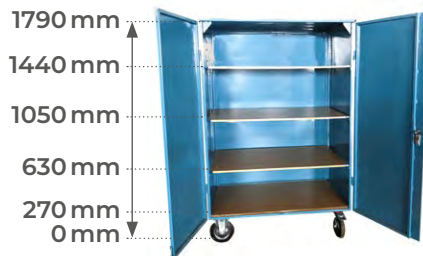

Modèle		WG304	WM304
Capacité totale	kg	300	300
Dimensions hors tout (Lxlxh)	mm	1270x750x1790	1270x750x1790
Dimensions plateaux (Lxl)	mm	1150x750	1150x750
Hauteur plateformes	mm	270/630/1050/1440	270/630/1050/1440
Roues caoutchouc	mm	Ø 200	Ø 200
Poids	kg	54	122

# Chariot acier avec plateau bois

250 kg

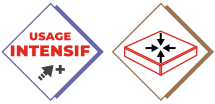

## WP25R/1

- Capacité de 250 kg
- Construction robuste en tube d'acier de Ø 30 mm
- Plateaux en MDF de 14 mm d'épaisseur
- Quatre roues caoutchouc silencieuses, deux fixes et deux pivotantes à frein
- Coins arrondis pour une sécurité optimale
- Résistant, pratique et maniable
- Timon repliable



## WP25/1

- Capacité de 250 kg
- Construction robuste en tube d'acier de Ø 30 mm
- Plateaux en MDF de 14 mm d'épaisseur
- Quatre roues caoutchouc silencieuses, deux fixes et deux pivotantes à frein
- Coins arrondis pour une sécurité optimale
- Résistant, pratique et maniable



Roues en caoutchouc bleu non tâchant, silencieuses et jantes avec par-fils



Deux roues pivotantes avec frein

Modèle		WP25R/1	WP25/1
Capacité	kg	250	250
Dimensions hors tout (L x l x h)	mm	970 x 460 x 1000	970 x 460 x 1000
Dimensions plateforme (L x l)	mm	890 x 450	890 x 450
Hauteur plateforme	mm	190	190
Dossier		repliable	fixe
Roues caoutchouc	mm	Ø 125 x 34	Ø 125 x 34
Poids	kg	23	18



Équipé de renforts acier

# Chariot acier avec plateau bois

500 kg

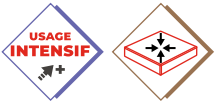

## WP50

- Capacité de 500 kg
- Construction robuste en tube d'acier de Ø 30 mm
- Plateaux en MDF de 14 mm d'épaisseur
- Quatre roues caoutchouc silencieuses, deux fixes et deux pivotantes à frein
- Résistant, pratique et maniable
- Equipé d'une cornière acier protégeant le plateau MDF



**WP50A/1**



**WP50B/1**



Equipé de renforts acier



Deux roues pivotantes avec frein



Roues en caoutchouc bleu non tâchant, silencieuses et jantes avec par-fils

Modèle		WP50A/1	WP50B/1
Capacité	kg	500	500
Dimensions hors tout (Lxlxh)	mm	1050x700x1100	1250x800x1100
Dimensions plateforme (Lxl)	mm	1000x700	1200x800
Hauteur plateforme	mm	240	240
Roues caoutchouc	mm	Ø 160x50	Ø 160x50
Poids	kg	25	27

# Chariot acier avec plateau bois et dossier grillagé

250 kg



## WPG25

- Capacité de 250 kg
- Construction robuste en tube d'acier de Ø 30 mm
- Plateaux en MDF de 14 mm d'épaisseur
- Quatre roues caoutchouc silencieuses, deux fixes et deux pivotantes à frein
- Résistant, pratique et maniable
- Equipé d'une cornière acier protégeant le plateau MDF
- Equipé de tétons de blocage



Roues en caoutchouc bleu non tâchant, silencieuses et jantes avec par-fils



Deux roues pivotantes avec frein



250  
KG



Equipé de renforts acier



Tétons de blocage

Modèle	Capacité	Dimensions hors tout (L x l x h)	Dimensions plateforme (L x l)	Hauteur plateforme	Roues	Poids
	kg	mm	mm	mm	mm	kg
WPG25A	250	1100 x 700 x 1170	1000 x 700	270	Ø 100	44
WPG25B	250	1300 x 800 x 1170	1200 x 800	270	Ø 100	49
WPG25C	250	1200 x 700 x 1170	1000 x 700	270	Ø 100	45
WPG25D	250	1400 x 800 x 1170	1200 x 800	270	Ø 100	50
WPG25E	250	1200 x 700 x 1170	1000 x 700	270	Ø 100	35
WPG25F	250	1400 x 800 x 1170	1200 x 800	270	Ø 100	38
WPG25G	250	1200 x 700 x 1170	1000 x 700	270	Ø 100	40
WPG25H	250	1400 x 800 x 1170	1200 x 800	270	Ø 100	43
WPG25I	250	1100 x 700 x 1170	1000 x 700	270	Ø 100	41
WPG25J	250	1300 x 800 x 1170	1200 x 800	270	Ø 100	44
WPG25K	250	1000 x 780 x 1170	1000 x 700	270	Ø 100	43
WPG25L	250	1200 x 980 x 1170	1200 x 800	270	Ø 100	46

# Chariot acier avec plateau bois et dossier grillagé

500 kg

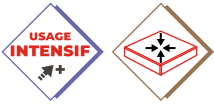

## WPG50

- Capacité de 500 kg
- Construction robuste en tube d'acier de Ø 30 mm
- Plateaux en MDF de 14 mm d'épaisseur
- Quatre roues caoutchouc silencieuses, deux fixes et deux pivotantes à frein
- Résistant, pratique et maniable
- Equipé d'une cornière acier protégeant le plateau MDF
- Equipé de tétons de blocage

500  
KG

Roues en caoutchouc bleu non tâchant, silencieuses et jantes avec par-fils



**WPG50K  
WPG50L**



Deux roues pivotantes avec frein

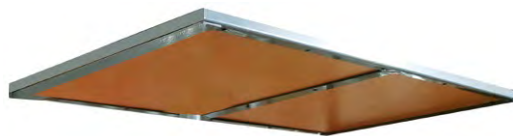

Equipé de renforts acier



Tétons de blocage

Modèle	Capacité	Dimensions hors tout (L x l x h)	Dimensions plateforme (L x l)	Hauteur plateforme	Roues	Poids
	kg	mm	mm	mm	mm	kg
WPG50A	500	1100 x 700 x 1170	1000 x 700	270	Ø 160	44
WPG50B	500	1300 x 800 x 1170	1200 x 800	270	Ø 160	49
WPG50C	500	1200 x 700 x 1170	1000 x 700	270	Ø 160	45
WPG50D	500	1400 x 800 x 1170	1200 x 800	270	Ø 160	50
WPG50E	500	1200 x 700 x 1170	1000 x 700	270	Ø 160	35
WPG50F	500	1400 x 800 x 1170	1200 x 800	270	Ø 160	38
WPG50G	500	1200 x 700 x 1170	1000 x 700	270	Ø 160	40
WPG50H	500	1400 x 800 x 1170	1200 x 800	270	Ø 160	43
WPG50I	500	1100 x 700 x 1170	1000 x 700	270	Ø 160	41
WPG50J	500	1300 x 800 x 1170	1200 x 800	270	Ø 160	44
WPG50K	500	1000 x 780 x 1170	1000 x 700	270	Ø 160	43
WPG50L	500	1200 x 980 x 1170	1200 x 800	270	Ø 160	46



# Servante acier avec plateau bois

200 kg

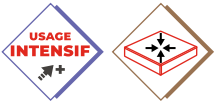

## WP20

- Capacité totale de 200 kg
- Construction robuste en tube d'acier de Ø 30 mm
- Plateaux en MDF de 14 mm d'épaisseur
- Quatre roues caoutchouc silencieuses, deux fixes et deux pivotantes à frein
- Résistante, pratique et maniable
- Equipée d'une cornière acier protégeant le plateau MDF



WP20A/2



WP20B/2



Deux roues pivotantes avec frein



Ø 160 mm

Roues en caoutchouc bleu non tâchant, silencieuses et jantes avec par-fils



Equipée de renforts acier

Modèle		WP20A/2	WP20B/2
Capacité totale	kg	200	200
Dimensions hors tout (Lxlxh)	mm	970x430x1100	1120x600x1100
Dimensions plateforme (Lxl)	mm	850x430	1000x600
Hauteur plateformes	mm	410 et 860	410 et 860
Roues caoutchouc	mm	Ø 160x50	Ø 160x50
Poids	kg	35	42

# Servante acier avec plateau bois

250 kg

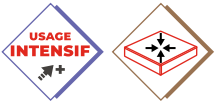

## WP25/2

- Capacité totale de 250 kg
- Construction robuste en tube d'acier de Ø 30 mm
- Deux plateaux en MDF de 14 mm d'épaisseur
- Quatre roues caoutchouc silencieuses, deux fixes et deux pivotantes à frein
- Résistante, pratique et maniable
- Equipée d'une cornière acier protégeant le plateau MDF

250  
KG

## WP25/3

- Capacité totale de 250 kg
- Construction robuste en tube d'acier de Ø 30 mm
- Trois plateaux en MDF de 14 mm d'épaisseur
- Quatre roues caoutchouc silencieuses, deux fixes et deux pivotantes à frein
- Résistante, pratique et maniable
- Equipée d'une cornière acier protégeant le plateau MDF

250  
KG

Deux roues pivotantes avec frein



Equipée de renforts acier



Ø 100 mm

Roues en caoutchouc bleu non tâchant, silencieuses et jantes avec par-fils

Modèle		WP25/2	WP25/3
Capacité totale	kg	250	250
Dimensions hors tout (L x l x h)	mm	1086 x 500 x 1032	1086 x 500 x 1032
Dimensions plateforme (L x l)	mm	850 x 500	850 x 500
Hauteur plateformes	mm	190 et 820	190, 505 et 820
Roues caoutchouc	mm	Ø 100 x 34	Ø 100 x 34
Poids	kg	34	45

# Servante d'atelier acier avec plateau bois

300 &amp; 500 kg

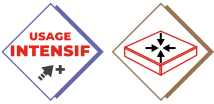

## WP30A/2 ♦ WP30B/2

- Capacité totale de 300 kg
- Construction robuste en tube d'acier de Ø 30 mm
- Plateaux en MDF de 14 mm d'épaisseur
- Quatre roues caoutchouc silencieuses, deux fixes et deux pivotantes à frein
- Résistante, pratique et maniable
- Equipée d'une cornière acier protégeant le plateau MDF

300  
KG

## WP50A/2 ♦ WP50B/2

- Capacité totale de 500 kg
- Construction robuste en tube d'acier de Ø 30 mm
- Plateaux en MDF de 14 mm d'épaisseur
- Quatre roues caoutchouc silencieuses, deux fixes et deux pivotantes à frein
- Résistante, pratique et maniable
- Equipée d'une cornière acier protégeant le plateau MDF

500  
KG

Deux roues pivotantes avec frein



Roues en caoutchouc bleu non tâchant, silencieuses et jantes avec par-fils



Equipée de renforts acier

Modèle		WP30A/2	WP30B/2	WP50A/2	WP50B/2
Capacité totale	kg	300	300	500	500
Dimensions hors tout (L x l x h)	mm	1100x700x980	1300x800x980	1100x700x980	1300x800x980
Dimensions plateforme (L x l)	mm	1000x700	1200x800	1000x700	1200x800
Hauteur plateformes	mm	320 et 960	320 et 960	320 et 960	320 et 960
Roues caoutchouc	mm	Ø 125x45	Ø 125x45	Ø 160x45	Ø 160x45
Poids	kg	49	63	50	64

# Accessoires et consommables pour diables et chariots de manutention

## ◆ DIABLES



RSN  
caoutchouc



RG  
gonflable



RSB  
caoutchouc bleu  
non tachant



RINC  
increvable



R3W  
escalier



ROULEMENT  
INOX



ROULEMENT  
ACIER



PDE  
poignée  
avec garde

## ◆ CHARIOTS



RBPFR  
caoutchouc  
non tachant  
et silencieux



RBF  
caoutchouc  
non tachant  
et silencieux



RDN  
polyamide



RVVFR  
polyuréthane  
jante acier



RVF  
polyuréthane  
jante acier



RCO  
polyuréthane  
jante acier

## ◆ BATTERIES







GF 12050  
GF 12063  
GF 12076  
GF 12105  
GF 06180

Autres modèles disponibles  
NOUS CONSULTER

## ◆ BOMBES DE PEINTURE









RAL 7005   
RAL 2004   
RAL 9016   
RAL 2002   
RAL 9017 

Autres modèles disponibles  
NOUS CONSULTER



### 3

## COINS ROULANTS ET ROULEURS

-  Coins roulants ..... P. 92 ET 93
-  Cales et rouleurs à chenilles ..... P. 94 ET 95
-  Rouleurs avec galets ..... P. 96 À 98
-  Rouleurs à timon ..... P. 99 ET 100
-  Kits roulage ..... P. 101
-  Barre de levier ..... P. 102

# Rouleurs acier à levier

1 tonne



## MJ1000A

- Capacité de 1 tonne par paire
- Armature en tôle acier zinguée
- Surface en contact avec revêtement caoutchouc
- Roues en acier
- Conçus pour soulever la charge à l'aide de la partie plate de la barre, il faut ensuite introduire le talon de la roulette et soulever en actionnant la barre vers soi ; procéder de la même manière avec l'autre roulette, ainsi, la charge est transportable



**VENDUS PAR PAIRE  
AVEC LE BRAS DE LEVIER**

## MJ1000B

- Capacité de 1 tonne par paire
- Armature en tôle acier zinguée
- Surface en contact avec revêtement caoutchouc
- Roues en polyuréthane

**VENDUS PAR PAIRE  
AVEC LE BRAS DE LEVIER**



Modèle		MJ1000A	MJ1000B
Capacité par paire	t	1	1
Dimensions hors tout (Lxlxh)	mm	168x118x275	168x118x275
Hauteur minimum	mm	12	12
Hauteur élévation	mm	50	50
Matériau roues		acier	polyuréthane
Roues	mm	Ø 138x28	Ø 138x28
Poids de la paire	kg	10	9,6



## Coins roulants acier

## 400 & 600 kg



### AR100A ♦ AR100B

- Capacité de 400 kg
- Surbaissés donc très faciles à glisser sous votre charge
- Trois roulettes pivotantes en caoutchouc
- Patins protecteurs antidérapants
- Idéal pour déplacer des charges lourdes et encombrantes

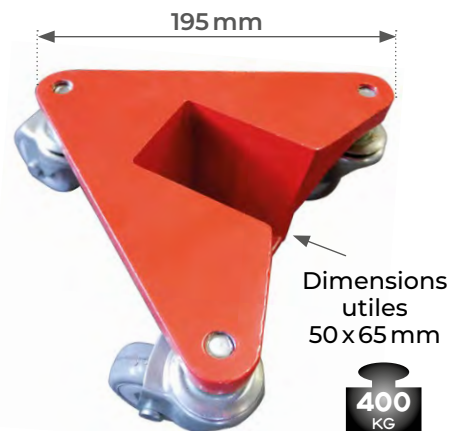
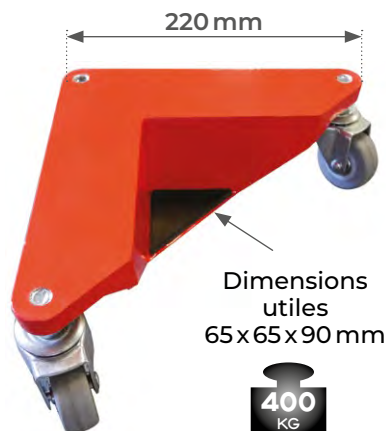

**VENDUS PAR JEU DE QUATRE COINS**

**AR100A**



**AR100B**

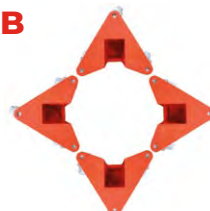

### AR150

- Capacité de 600 kg
- Surbaissés donc très faciles à glisser sous votre charge
- Trois roulettes pivotantes en caoutchouc
- Patins protecteurs antidérapants
- Idéal pour déplacer des charges lourdes et encombrantes

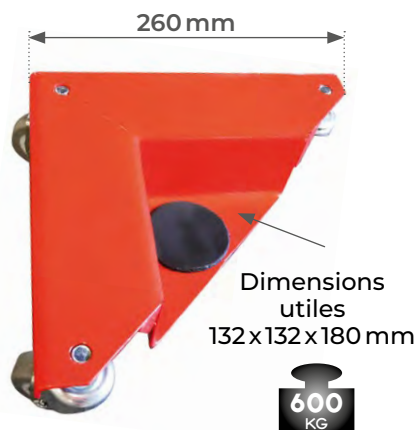

**VENDUS PAR JEU DE QUATRE COINS**

Modèle		AR100A	AR100B	AR150
Capacité du jeu de quatre	kg	400	400	600
Dimensions hors tout	mm	220x220x305	195x195x195	260x260x370
Hauteur totale	mm	85	85	85
Dimensions utiles	mm	65x65x90	50x65	132x132x180
Hauteur charge	mm	15	15	15
Matériau		aluminium	aluminium	acier
Nombre de roues		trois par coin sur roulements à billes		
Roues caoutchouc	mm	Ø 50 x 20	Ø 50 x 20	Ø 50 x 20
Poids des quatre	kg	5,6	4,8	8

# Cale d'épaisseur à assembler avec rouleur à chenilles RS

10 à 60 tonnes



## PC

- Capacité de 10 à 60 tonnes
- Permet de compenser les différences de hauteurs lors de l'utilisation de platines pivotantes

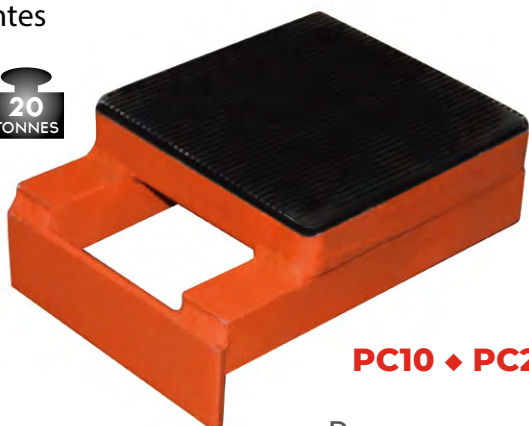

PC10 ♦ PC20

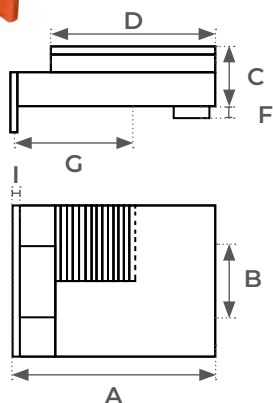

Exemple d'assemblage PC10 + RS10

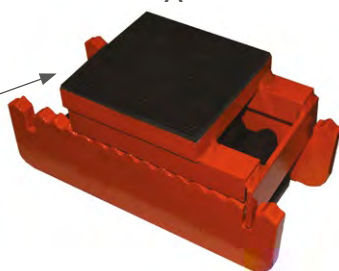

PC30 ♦ PC40

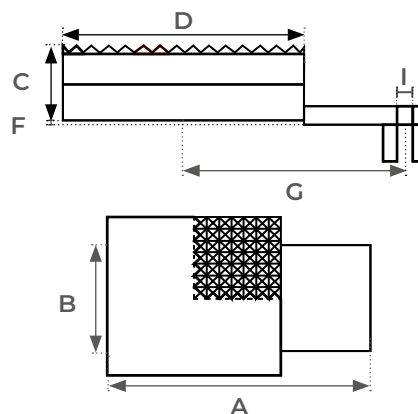

Exemple d'assemblage PC40 + RS40



Modèle		PC10	PC20	PC30	PC40
Capacité avec RS	t	10	15	30	60
A	mm	153	153	175	270
B	mm	74	86	95	114
C	mm	37	37	45	61
D	mm	120	120	130	180
F	mm	8	8	8	3
G	mm	88	88	105	165
I	mm	5	5	5	11
Poids	kg	3,7	3,7	5,3	13,8



# Rouleur à chenilles

10 à 60 tonnes



## RS

- Capacité de 10 à 60 tonnes
- Déplacement de charges lourdes
- Extrêmement robuste
- A assembler avec cale d'épaisseur PC



60 TONNES

10 TONNES 15 TONNES 30 TONNES



RS10 ♦ RS20 ♦ RS30

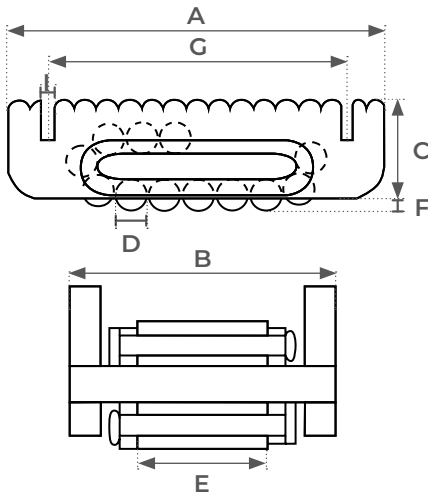

Exemple d'assemblage PC10 + RS10



Exemple d'assemblage PC40 + RS40



RS40

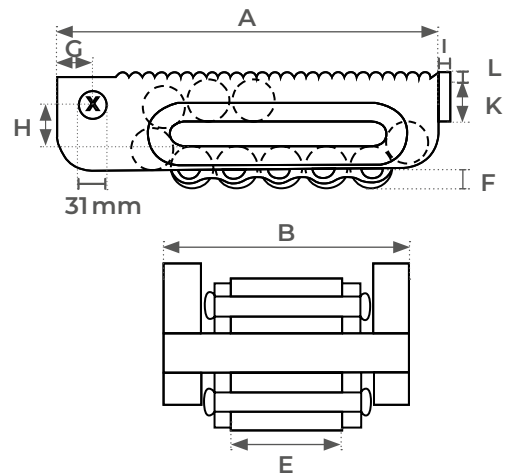

Modèle		RS10	RS20	RS30	RS40
Capacité avec PC	t	10	15	30	60
A	mm	206	216	268	380
B	mm	100	112	127	168
C	mm	67	74	91	125
D	mm	18	24	30	42
F	mm	7	11	13	16
G	mm	166	178	218	36
H	mm	-	-	-	48
I	mm	8	8	8	10
K	mm	26	26	26	40
L	mm	-	-	-	15
Galets sous charge		5	4	4	4
Nombre de galets		15	13	13	13
Poids	kg	5,2	7,3	13	32

# Rouleur avec galets fixes

1 à 6 tonnes



## SF

- Capacité de 1 à 6 tonnes
- Construction soudée en acier allié
- Revêtement caoutchouc éliminant tout risque de glissement
- Roues en nylon résistant à l'usure
- Deux roulements par roue à partir du modèle de 2,5 tonnes (SF25)

1  
TONNE

SF10

2  
TONNES

SF20

2,5  
TONNES

SF25

### OPTION

- Barre de liaison pour modèle SF60

3  
TONNES

SF30

6  
TONNES

SF60

Modèle		SF10	SF20	SF25	SF30	SF60
Capacité	t	1	2	2,5	3	6
Dimensions hors tout (Lxlxh)	mm	330x220x120	330x220x120	220x112x100	330x220x100	295x198x100
Nombre de galets		4	8	2	4	6
Nombre d'axes		2	2	2	2	3
Galets	mm	Ø 100x35	Ø 100x35	Ø 85x90	Ø 85x85	Ø 85x85
Poids	kg	7	8	4	9,5	12

## Rouleur avec galets pivotants

1 tonne



### SC102N

- Capacité de 1 tonne
- Deux roues pivotantes en nylon
- Construction en acier soudé allié
- Revêtement caoutchouc évitant tout risque de glissement



### SC104N

- Capacité de 1 tonne
- Quatre roues pivotantes en nylon
- Construction en acier soudé allié
- Revêtement caoutchouc évitant tout risque de glissement



Modèle		SC102N	SC104N
Capacité	t	1	1
Dimensions hors tout (Lxlxh)	mm	430x340x120	430x340x120
Nombre de roues pivotantes		2	4
Nombre de roues fixes		2	0
Galets	mm	Ø75x46	Ø75x46
Roues	mm	Ø100x35	-
Poids	kg	13	14

# Rouleur ajustable avec barre de liaison

6 à 24 tonnes



## CM60

- Capacité de 6 tonnes
- Galets nylon montés sur roulements à billes
- Les rouleurs peuvent coulisser sur les barres de longueur 1200 mm pour un ajustement en largeur
- Lot comprenant deux rouleurs et deux barres de liaison

6  
TONNES

## CM120

- Capacité de 12 tonnes
- Galets nylon montés sur roulements à billes
- Les rouleurs peuvent coulisser sur les barres de longueur 1200 mm pour un ajustement en largeur
- Lot comprenant deux rouleurs et deux barres de liaison

12  
TONNES

## CM240

- Capacité de 24 tonnes
- Galets acier montés sur roulements à billes
- Les rouleurs peuvent coulisser sur les barres de longueur 1200 mm pour un ajustement en largeur
- Lot comprenant deux rouleurs et deux barres de liaison

24  
TONNES

Modèle		CM60	CM120	CM240
Capacité	t	6	12	24
Dimensions hors tout (Lxlxh)	mm	320x268x110	420x268x110	495x268x110
Nombre de galets par paire		8	12	16
Type galets		nylon	nylon	acier
Galets	mm	Ø85 x 90	Ø85 x 90	Ø85 x 85
Poids	kg	30	38	65

# Rouleur à timon avec platine pivotante

3 à 12 tonnes



## ST30

- Capacité de 3 tonnes
- Platine pivotante avec revêtement caoutchouc antidérapant
- Timon d'1 mètre
- Roues nylon



ST30

## ST60

- Capacité de 6 tonnes
- Platine pivotante avec revêtement caoutchouc antidérapant
- Timon d'1 mètre équipé d'un anneau permettant la traction
- Roues nylon



ST60

## ST120

- Capacité de 12 tonnes
- Platine pivotante avec revêtement caoutchouc antidérapant
- Timon d'1 mètre équipé d'un anneau permettant la traction
- Roues acier



ST120

Modèle		ST30	ST60	ST120
Capacité	t	3	6	12
Dimensions hors tout (L x l x h)	mm	300x200x104	640x534x115	640x566x115
Nombre de galets		4	8	8
Galets	mm	nylon Ø 85 x 90	nylon Ø 85 x 90	acier Ø 85 x 85
Poids total	kg	15	50	66

# Rouleur à timon pivotant

## 2 & 4 tonnes



### RS2P

- Capacité de 2 tonnes
- Très grande stabilité
- Très facile à diriger avec la charge
- Trois roues polyuréthane
- Revêtement caoutchouc antidérapant
- Plateau supérieur pivotant
- Livré avec timon démontable

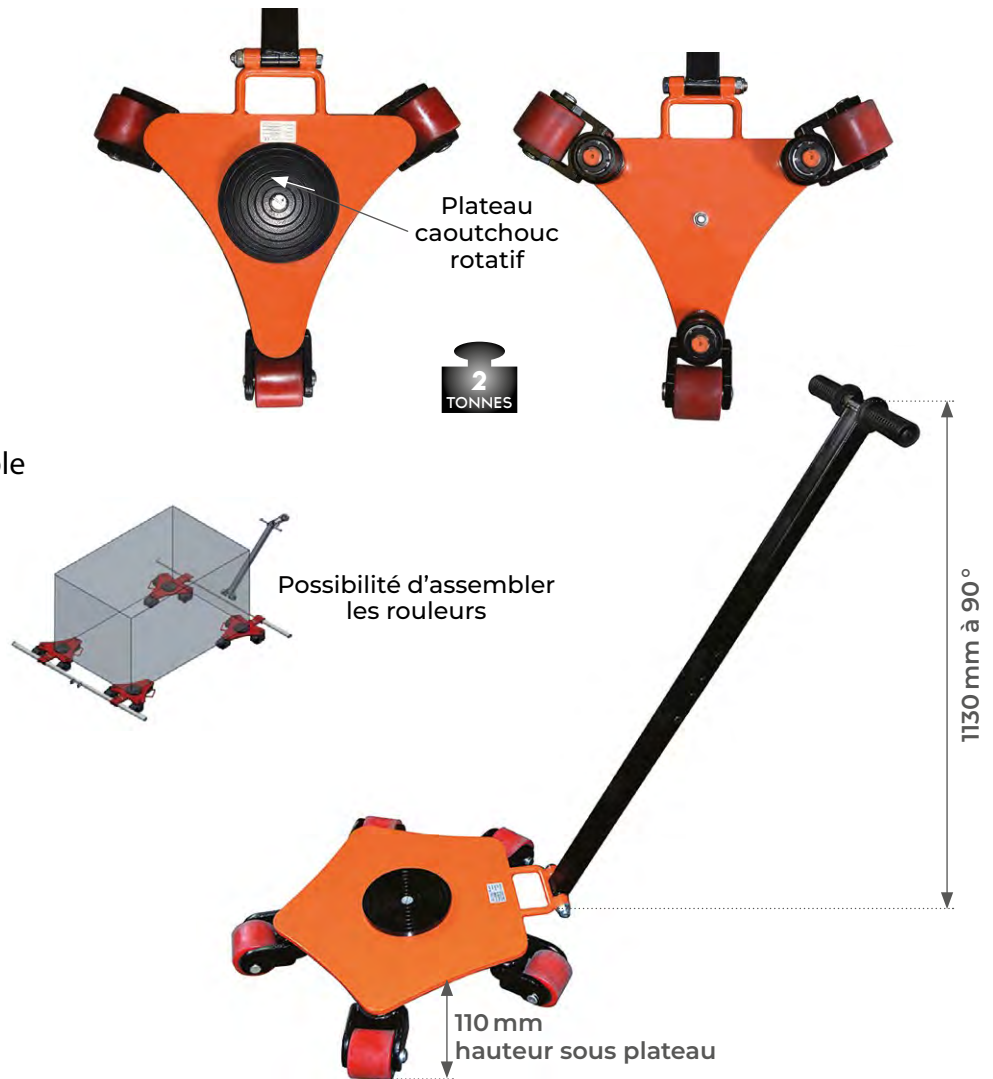

### RS4P

- Capacité de 4 tonnes
- Très grande stabilité
- Très facile à diriger avec la charge
- Cinq roues polyuréthane
- Revêtement caoutchouc antidérapant
- Plateau supérieur pivotant
- Livré avec timon démontable



#### OPTION

- Barre de liaison

Modèle		RS2P	RS4P
Capacité	t	2	4
Dimension	mm	400	450
Nombre de galets		3	5
Galets	mm	Ø80	Ø80
Poids	kg	23	37

# Kit complet de roulage

20 à 60 tonnes



## SK

- Capacité de 20 à 60 tonnes
- Charges lourdes
- Orientation possible de la charge grâce aux platines pivotantes qui se fixent sur les rouleurs
- Compensation de la différence de hauteur pour les platines pivotantes par l'emploi de cales
- Kit complet et pratique



Exemple d'assemblage

SK30

20  
TONNES

30  
TONNES

60  
TONNES

**ENSEMBLE POUR LA MANUTENTION DE CHARGES LOURDES QUI COMPREND :**

**QUATRE ROULEURS, DEUX PLATINES PIVOTANTES, DEUX CALES FIXES, DEUX TIMONS DE MANŒUVRE, DEUX CORNIÈRES D'ACCOUPLMENT, UNE BOITE MÉTALLIQUE ET UN CROCHET**

Modèle		SK20	SK30	SK60
Capacité	t	20	30	60
Longueur cale	mm	120	120	130
Largeur cale	mm	120	120	130
Hauteur	mm	108	117	140
Platine	mm	Ø 130	Ø 130	Ø 150
Galets	mm	Ø 18	Ø 24	Ø 30
Poids total	kg	50	58	92

**LA VITESSE DE MANŒUVRE  
NE DOIT PAS DÉPASSER  
5 MÈTRES/MINUTE**

**PRÉVOIR UN RAYON DE GIRATION  
DE 3 MÈTRES**

# Barre de levier

1.5 tonne



## RC15

- Capacité de 1,5 tonne
- Idéal pour soulever une charge avant de la positionner sur des rouleaux
- Construction en acier forgé



1.5  
TONNE







Modèle		RC15
Capacité	t	1,5
Longueur	mm	2000
Galets acier	mm	Ø 70
Roues	mm	Ø 55
Poids	kg	19





# 4

## ÉQUIPEMENT D'ACCÈS EN HAUTEUR

-  Escabeaux de rayonnage sécurisés ..... P. 105
-  Nacelles semi-électriques ..... P. 106 ET 107
-  Nacelles à mât vertical semi-électriques et électriques ..... P. 108 ET 109
-  Nacelles stockpicker motorisées ..... P. 110 À 112

## Comment choisir sa nacelle élévatrice ?

Une nacelle élévatrice facilite l'accès en hauteur tout en assurant la protection des opérateurs contre le risque de chute. Grâce à des développements technologiques autour de la mobilité et de l'ergonomie, l'utilisation de nacelles élévatrices influe positivement sur la pénibilité de certaines tâches. Dans des secteurs comme les collectivités, ces biens d'investissement viennent même en remplacement des escabeaux.

STOCKMAN sélectionne ses gammes de nacelles élévatrices autour de deux axes d'application : la gestion des stocks (picking, rayonnage, etc.) et la maintenance (éclairage, peinture, nettoyage, etc.). Voici les différents critères à considérer pour sélectionner une nacelle adaptée :

### LA HAUTEUR D'ÉLEVATION

Cette hauteur permet de déterminer à quelle hauteur maximale les opérateurs pourront assurer leurs interventions. Pour calculer la hauteur de travail, il faut ajouter 2 mètres à la hauteur maximum du plancher de la nacelle. Par exemple, pour une nacelle avec une hauteur maximum de plancher de 3 mètres, la hauteur de travail sera donc de 5 mètres.

### LA CAPACITÉ DE CHARGE

La capacité fixe le nombre d'opérateurs autorisés à travailler en même temps sur une nacelle. Cette capacité définit également le poids maximum du matériel et des personnels soulevés par la nacelle.

### L'ENCOMBREMENT

Les dimensions hors tout, en largeur et en hauteur, déterminent si le modèle sélectionné pourra évoluer dans les espaces de travail définis. Le rayon de giration (encombrement de la nacelle lorsqu'elle fait un tour sur lui-même entre les rayonnages ou dans l'espace de travail) est également à considérer si les tâches sont situées dans des espaces restreints ou difficiles d'accès. Les dimensions de la nacelle influent également sur son stockage et son transport.

### LA MOBILITÉ

L'environnement de travail et la fréquence des repositionnements orientent le choix vers une nacelle semi-électrique ou motorisée. Pour des opérations sur sols plats avec beaucoup de repositionnement de la nacelle et sur de longues distances (picking notamment), il sera préférable de choisir un modèle à déplacement motorisé.

### QUEL PERMIS POUR UNE NACELLE ?

Quel que soit le modèle de nacelle élévatrice choisi, un CACES est indispensable. Dans tous les cas, il est vivement recommandé de mettre en place une formation pour éviter tout risque d'accident.

	CACES R486® Plateforme-élévatrices
<b>Catégorie 1A</b>	Plateforme-élévatrices mobiles de personnes (PEMP) Pas de déplacement de la nacelle avec élévation suivant un axe vertical
<b>Catégorie 1B</b>	Plateforme-élévatrices mobiles de personnes (PEMP) Pas de déplacement de la nacelle (stabilisateurs) avec élévation multidirectionnelle
<b>Catégorie 2A</b>	Plateforme-élévatrices mobiles de personnes (PEMP) PEMP sur châssis porteurs (pas de stabilisateur) avec élévation suivant un axe vertical
<b>Catégorie 2B</b>	Plateforme-élévatrices mobiles de personnes (PEMP) PEMP sur châssis porteur (pas de stabilisateurs) avec élévation multidirectionnelle
<b>Catégorie 3A</b>	Plateforme-élévatrices mobiles de personnes (PEMP) Déplacement possible de la PEMP en position de travail (pas de stabilisateurs) avec élévation suivant un axe vertical
<b>Catégorie 3B</b>	Plateforme-élévatrices mobiles de personnes (PEMP) Déplacement possible de la PEMP en position de travail (pas de stabilisateurs) avec élévation multidirectionnelle

# Escabeau de rayonnage sécurisé à immobilisation automatique



## RLC

- Charge maxi plateforme de 160 kg
- Conception robuste en acier pour une utilisation industrielle
- Equipé d'un système d'immobilisation automatique lorsque l'utilisateur monte sur les marches
- Les grandes dimensions de la plateforme permettent de travailler en toute sécurité
- Larges marches antidérapantes
- Equipé de deux rampes latérales de sécurité d'accès et d'un garde corps constitué d'une main courante et d'une sous lisse à mi-hauteur
- Chaîne de sécurité pour sécuriser l'opérateur
- Norme EN 131-7



**NORME EN 131-7**



### ATTENTION:

La plateforme supérieure compte pour une marche

Modèle		RLC354	RLC355	RLC356	RLC357	RLC358	RLC3510	RLC3512
Charge maxi plateforme inférieure	kg	160	160	160	160	160	160	160
Dimensions hors tout	longueur	mm	1220	1450	1670	1890	2100	2530
	largeur	mm	880	880	880	880	880	880
	hauteur	mm	2100	2370	2610	2890	3130	3640
Hauteur plateforme	mm	1020	1290	1530	1780	2050	2560	3090
Hauteur de travail	mm	3020	3290	3530	3780	4050	4560	5090
Nombre de marches		4	5	6	7	8	10	12
Dimensions des marches (L x l)	mm	610x245	610x245	610x245	610x245	610x245	610x245	610x245
Roulettes	mm	Ø 100x30	Ø 100x30	Ø 100x30	Ø 100x30	Ø 100x30	Ø 100x30	Ø 100x30
Poids brut	kg	57	67	77	87	97	120	140

# Nacelle semi-électrique aluminium hauteur de travail de 5000 mm



## UPLIFT5

- Charge maxi plateforme de 120 kg
- Plateforme avec plinthe
- Garde corps de 1100 mm de haut
- Télécommande sur la nacelle
- Commande de secours depuis le châssis
- Stabilisateurs amovibles
- Chargeur intégré



**POIDS SANS LES LESTS  
DE SEULEMENT 90 KG**

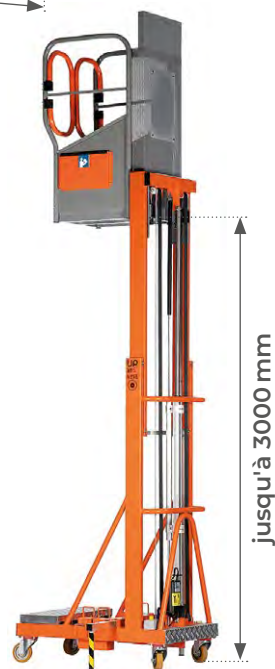

Modèle		UPLIFT5
Capacité	kg	120
Dimensions hors tout (L x l x h)	mm	1100 x 680 x 1900
Dimensions plateforme (L x l)	mm	690 x 480
Hauteur plateforme maximum	mm	3000
Hauteur de travail maximum	mm	5000
Vitesse de levage	m/min	10
Vitesse de descente avec / sans charge	s	27 / 25
Puissance moteur	W	200
Batterie gel	V/Ah	12 / 33
Poids à vide	kg	90
Poids des lests	kg	4 x 15 = 60

## Nacelle semi-électrique



### ES35TC

- Charge maxi plateforme de 240 kg
- Compacte et légère
- Hauteur de travail de 5500 mm
- Garde corps repliable afin de rentrer dans un véhicule
- Déplacement manuel
- Elévation électrique
- Largeur inférieure à 790 mm
- Equipée d'un frein de sécurité lorsque la nacelle est en élévation



1455 mm



jusqu'à 3500 mm

780 mm



**VIDÉO DE PRÉSENTATION**



Modèle		ES35TC
Capacité	kg	240
Dimensions hors tout (L x l x h)	mm	1455 x 780 x 1825
Dimensions plateforme (L x l)	mm	1306 x 526
Hauteur plateforme minimum / maximum	mm	720 / 3500
Hauteur de travail maximum	mm	5500
Hauteur sans / avec garde corps	mm	845 / 1785
Longueur avec garde corps plié	mm	1930
Hauteur avec garde corps plié	mm	1380
Temps de levage avec / sans charge	s	27 / 23
Temps de descente avec / sans charge	s	27 / 25
Puissance moteur	V/W	12 / 800
Batterie	V/Ah	12 / 80
Chargeur batterie intégré	V/A	12 / 8
Roues avant	mm	Ø 200 aluminium + caoutchouc
Roues arrière	mm	Ø 200 aluminium + caoutchouc avec freins
Poids	kg	362

# Nacelle à mât vertical semi-électrique hauteur de travail jusqu'à 5000 mm



## PA35SF

- Poids admissible de la plateforme: 130 kg
- Compacte et polyvalente
- Pour un usage intérieur
- Faible rayon de braquage
- Chargeur intégré
- Bouton d'arrêt d'urgence
- Dispose d'une prise USB
- Déplacement manuel



## PA50SF

- Poids admissible de la plateforme: 180 kg
- Compacte et polyvalente
- Pour un usage intérieur
- Faible rayon de braquage
- Chargeur intégré
- Bouton d'arrêt d'urgence
- Dispose d'une prise USB
- Déplacement manuel "Push Around"



PARTENAIRE  
EXCLUSIF



Modèle		PA35SF	PA50SF
Capacité	kg	130	180
Dimensions hors tout (L x l x h)	mm	995 x 697 x 1550	1200 x 760 x 1640
Dimensions plateforme (L x l)	mm	645 x 545	760 x 530
Hauteur plateforme maximum	mm	1500	3000
Hauteur de travail maximum	mm	3500	5000
Rayon de giration	mm	1200	1200
Vitesse d'élévation jusqu'au maxi	s	14,5	16
Déplacement		manuel	manuel
Batterie	V/Ah	2x12/9	2x12/75
Chargeur batterie	V	230	230
Roues polyuréthane non marquantes	mm	AV Ø 125 / AR Ø 160	Ø 200
Frein de stationnement		frein à main manuel	manuel
Poids	kg	223	320



# Nacelle à mât vertical électrique hauteur de travail jusqu'à 6000 mm



## MA50SF

- Poids admissible de la plateforme: 180 kg
- Hauteur de travail jusqu'à 5000 mm
- Compacte et polyvalente
- Pour un usage intérieur
- Faible rayon de braquage
- Chargeur intégré
- Bouton d'arrêt d'urgence
- Déplacement motorisé "Move Around"



**LA NACELLE À DÉPLACEMENT MOTORISÉ LA PLUS LÉGÈRE DU MONDE**

PARTENAIRE EXCLUSIF **SAFELIFT®**  
Made in Sweden

## MA60SF

- Poids admissible de la plateforme: 180 kg
- Hauteur de travail jusqu'à 6000 mm
- Compacte et polyvalente
- Pour un usage intérieur
- Faible rayon de braquage
- Chargeur intégré
- Bouton d'arrêt d'urgence
- Déplacement motorisé "Move Around"



Modèle		MA50SF	MA60SF
Capacité	kg	180	180
Dimensions hors tout (L x l x h)	mm	1200 x 760 x 1640	1200 x 760 x 2040
Dimensions plateforme (L x l)	mm	760 x 530	760 x 530
Hauteur plateforme maximum	mm	3000	4000
Hauteur de travail maximum	mm	5000	6000
Rayon de giration	mm	1200	1200
Vitesse d'élévation jusqu'au maxi	s	16	18,5
Déplacement		électrique	électrique
Batterie	V/Ah	2x 12/75	2x 12/75
Chargeur batterie	V	230	230
Roues polyuréthane non marquant	mm	Ø 200	Ø 200
Frein de stationnement		automatique	automatique
Poids	kg	320	462



# Nacelle stockpicker motorisée hauteur de travail jusqu'à 5000 mm



## SP50SF

- Poids admissible de la plateforme: 180 kg
- Charge maxi du panier: 50 kg
- Compacte et polyvalente
- Pour un usage intérieur
- Faible rayon de braquage
- Se recharge sur une prise murale
- Chargeur intégré
- Bouton d'arrêt d'urgence
- Dispose d'une prise USB

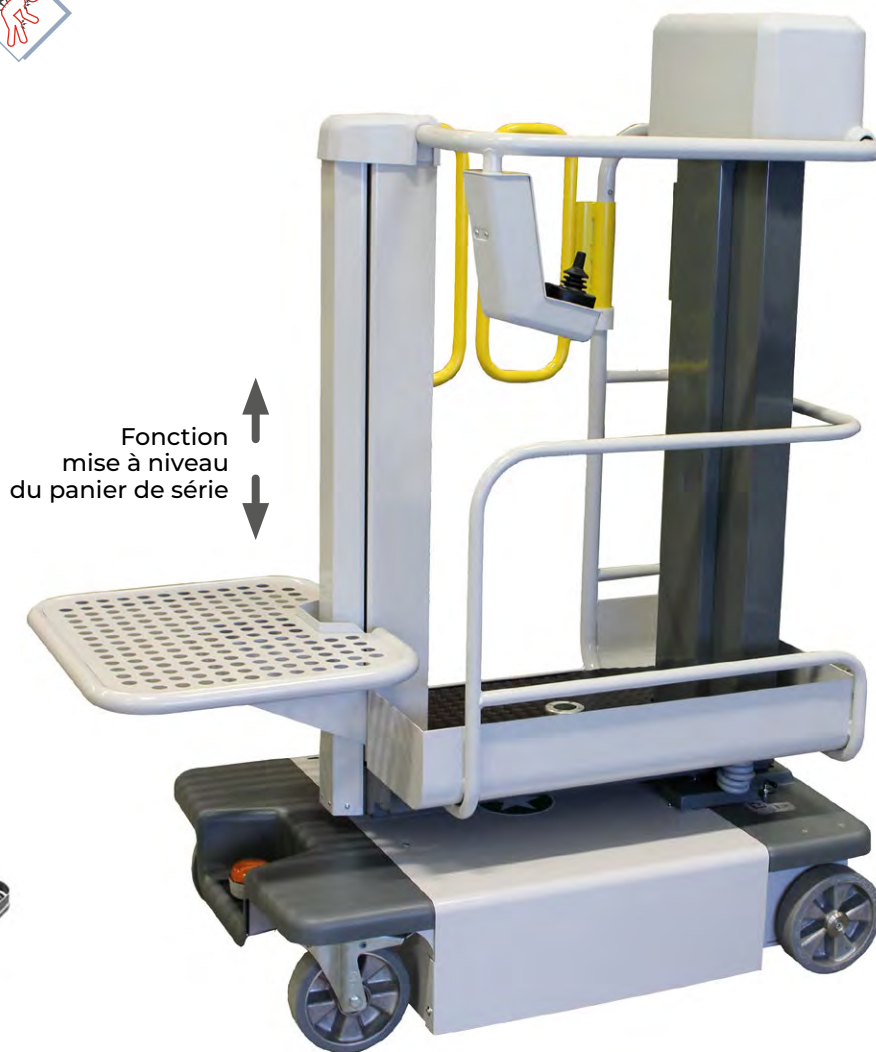

PARTENAIRE EXCLUSIF **SAFELIFT®**  
Made in Sweden

Modèle		SP50SF
Capacité	kg	180
Dimensions hors tout (Lxlxh)	mm	1480x760x1725
Dimensions plateforme (Lxl)	mm	640x525
Hauteur plateforme maximum	mm	3000
Hauteur de travail maximum	mm	5000
Dimensions panier (Lxl)	mm	650x440
Charge maxi panier	kg	50
Vitesse de translation au sol	km/h	4
Vitesse de translation en position haute	km/h	2
Vitesse d'élévation jusqu'au maxi	s	16
Batterie	V/Ah	2x12/75
Chargeur batterie	V	230
Roues polyuréthane non marquantes	mm	Ø200
Frein de stationnement		automatique
Poids	kg	370





# Nacelle stockpicker motorisée hauteur de travail jusqu'à 5000 mm



## OPHO1E

- Poids admissible de la plateforme: 135 kg
- Charge maxi du panier: 100 kg
- Performante et efficace
- Pour un usage intérieur
- Deux roues motrices non marquantes
- Rayon de braquage de seulement 1300 mm
- Lévée hydraulique proportionnelle
- Hauteur du panier de chargement réglable
- Démarrage par code PIN et carte d'accès RFID
- Ecran LCD
- Contrôleur américain CAN-bus Curtis



Panier de chargement jusqu'à 100 kg



Modèle		OPHO1E
Capacité	kg	135
Dimensions hors tout (L x l x h)	mm	1460 x 750 x 1454
Capacité maxi du panier	kg	100
Dimensions panier (L x l)	mm	640 x 525
Hauteur plateforme maximum	mm	3015
Hauteur de travail maximum	mm	5000
Vitesse de translation	km/h	5,5 (0 à 0,5 m) / 3,2 (0,5 à 1,5 m) / 1,4 (1,5 à 3 m)
Vitesse d'élévation avec / sans charge	mm/s	22 / 20
Vitesse d'abaissement avec / sans charge	mm/s	18 / 21
Pente admissible avec / sans charge	%	5 / 8
Batterie	V/Ah	24 / 106
Chargeur batterie	V	24
Roues pivotantes avant	mm	Ø 220 x 70
Roues motrices arrière	mm	Ø 256 x 80
Poids	kg	690



# Nacelle stockpicker motorisée hauteur de travail jusqu'à 6500 mm



Les nacelles NMV sont extrêmement maniables, compactes et stables. Leur polyvalence en font un outil indispensable pour tous travaux de picking. Grâce à son Joystick IS-Move, tout déplacement se fait dans la plus grande souplesse, d'une seule main. Sa conception, basée sur des mâts triplex, lui permet d'atteindre des grandes hauteurs de travail tout en gardant une hauteur basse repliée faible.



## NMV

- Capacité de charge : 300 kg
- Bouton d'arrêt d'urgence
- Indicateur de charge Led
- Batteries sans entretien Varta
- Joystick IS-Move PG (anglais)
- Groupe hydraulique Hydr.app (italien)
- Roues silencieuses non marquantes
- Chargeur intégré
- Rayon de braquage nul
- Commandes proportionnelles
- Limiteur de charge
- Boîtier de rangement pour le câble du chargeur



Modèle		NMV550	NMV600	NMV650
Capacité	kg	300	300	300
Dimensions hors tout (L x l)	mm	1560 x 786	1560 x 786	1560 x 786
Dimensions panier (L x l)	mm	640 x 370	640 x 370	640 x 370
Dimensions panier stockage (L x l)	mm	640 x 628	640 x 628	640 x 628
Hauteur plateforme	mm	3500	4000	4500
Hauteur de travail	mm	5500	6000	6500
Vitesse de translation au sol	km/h	4	4	4
Vitesse de translation en position haute	km/h	Ø 100 x 30	Ø 100 x 30	Ø 100 x 30
Moteur d'élévation	kW	2,2	2,2	2,2
Moteur de traction	W	2 x 400	2 x 400	2 x 400
Batterie	V/Ah	2 x 12 / 120	2 x 12 / 120	2 x 12 / 120
Hauteur repliée totale	mm	1675	1840	2007
Rayon de giration	mm	0	0	0
Poids net total	kg	660	670	680





# 5

## TRANSPALETTES

❖	Transpalettes manuels .....	P. 115 À 123
❖	Transpalettes manuels courts et longs .....	P. 124 ET 125
❖	Transpalettes manuels spécifiques .....	P. 126 À 132
❖	Transpalettes manuels galvanisés et inox .....	P. 133 ET 134
❖	Transpalettes basculeurs .....	P. 135
❖	Transpalettes haute-levée acier .....	P. 136 À 141
❖	Transpalettes haute-levée galva et inox .....	P. 142 À 145
❖	Transpalette tout-terrain .....	P. 146
❖	Transpalettes peseurs .....	P. 147 À 152
❖	Système de pesage palette .....	P. 153
❖	Gueuses de contrôle .....	P. 154
❖	Accessoires et consommables .....	P. 155 ET 156

## Comment choisir son transpalette ?

Le transpalette est l'outil incontournable de l'univers de la manutention. C'est un matériel multi-secteurs qui s'adapte à tout type d'environnement de travail et tout type de tâche. Voici les critères essentiels à évaluer lorsque vous accompagnez vos clients dans le choix d'un transpalette.

### QUEL EST LE POIDS DE LA CHARGE À SOULEVER ET À DÉPLACER ?

Un transpalette standard permet de soulever 2,5 tonnes. Selon les modèles, STOCKMAN propose des capacités de 1 à 5 tonnes.

### QUEL EST LE FORMAT DES PALETTES ET DES MARCHANDISES TRANSPORTÉES ?

La typologie des palettes et le sens de la prise permettent de définir la longueur et la largeur des fourches. STOCKMAN offre toutes les dimensions de fourches adaptées à la taille de vos palettes : palettes Europe, VMF, à semelles, à fond perdu, demi-palettes, quarts de palettes, etc. (longueur de fourches de 650 à 2500 mm et largeur de fourches de 450 à 685 mm).

### LE REVÊTEMENT ET LE TYPE DE SOL

Le type de sol et son revêtement permettent de déterminer la matière de la roue et des galets. STOCKMAN propose cinq combinaisons, composées de trois lettres, avec pour chacune les spécificités suivantes :

Configuration	Roues directrices	Nombre de galets	Matière des galets
CGV	caoutchouc	galets simples	polyuréthane
VBV	polyuréthane	boggies	polyuréthane
VGV	polyuréthane	galets simples	polyuréthane
NBN	polyamide	boggies	polyamide
NGN	polyamide	galets simples	polyamide

#### La première lettre correspond à la matière des roues directrices

<b>C = Caoutchouc</b>	Idéale pour sols irréguliers, absorbe les chocs • Recommandée pour une utilisation à l'extérieur Souple et adhérente
<b>V = Polyuréthane</b>	Adaptée pour toutes les applications • Silencieuse pendant les déplacements Faible résistance au roulement • Durée de vie accrue
<b>N = Nylon / polyamide</b>	Idéale pour les surfaces dures (carrelage et sols intérieurs) • Ne laisse pas de trace Indispensable pour les environnements alimentaires et pharmaceutique

#### La deuxième lettre correspond au nombre de galets porteurs en bout de fourches

<b>G = Galets simples</b>	Permet la prise de palette fermée
<b>B = Boogies (galets doubles)</b>	Manutention sur sols irréguliers • Franchissement d'obstacles

#### La troisième lettre correspond à la matière des galets porteurs en bout de fourche

<b>V = Galets polyuréthane</b>	Adaptée pour toutes les applications • Silencieuse pendant les déplacements Faible résistance au roulement
<b>N = Galets nylon</b>	Indispensable pour les environnements alimentaires, pharmaceutiques et salles blanches Ne laisse pas de trace

### QUELLE EST LA HAUTEUR DE LEVAGE ?

La hauteur d'élévation d'un transpalette manuel standard est de 200 mm. STOCKMAN propose également une gamme de transpalettes surbaissés : de 35 à 90 mm.

### QUEL EST L'ENVIRONNEMENT DE TRAVAIL ?

Si le transpalette est amené à travailler dans le froid négatif, dans un environnement humide, explosif... il faudra préconiser un transpalette fabriqué avec des matériaux différents (galvanisé, inox) et des composants également adaptés (roulements inox, huile grand froid...).

L'équipe STOCKMAN se tient à votre disposition pour vous aider dans le choix du transpalette à proposer.

### LES TRANSPALETTES SPÉCIFIQUES

Au delà de ces critères, vos clients peuvent avoir des besoins particuliers. STOCKMAN est à même d'y répondre grâce à un large choix de transpalettes spécifiques.

# Transpalette manuel mono fourche

500 kg



## ACM500

- Capacité de 500 kg
- Mono fourche
- Hauteur d'élévation de 300 mm
- Pompe hydraulique totalement étanche
- Fourche robuste et renforcée pour une résistance et une durabilité maximales
- Timon ergonomique
- Equipé de série d'un dossier de charge

Dossier de charge de série



500  
KG



Modèle		ACM500
Capacité	kg	500
Hauteur d'élévation	mm	300
Hauteur fourche abaissée	mm	90
Longueur de la fourche	mm	600
Largeur de la fourche	mm	150
Poids	kg	60

# Transpalette manuel basic

2.5 tonnes

by *stockman*

## SDF25N

- Capacité de 2,5 tonnes
- Conception robuste
- Rotation du timon 200°
- Galets boggies en polyuréthane
- Roues directrices en caoutchouc (Ø 200 mm), manœuvrabilité accrue
- Equipé de graisseurs séparés
- Peinture par système d'application de poudre Wagner (allemand)
- Joints de pompe allemands
- Couleur orange RAL 2002

**POMPE GARANTIE 3 ANS  
CHÂSSIS GARANTI 5 ANS**

2.5  
TONNES

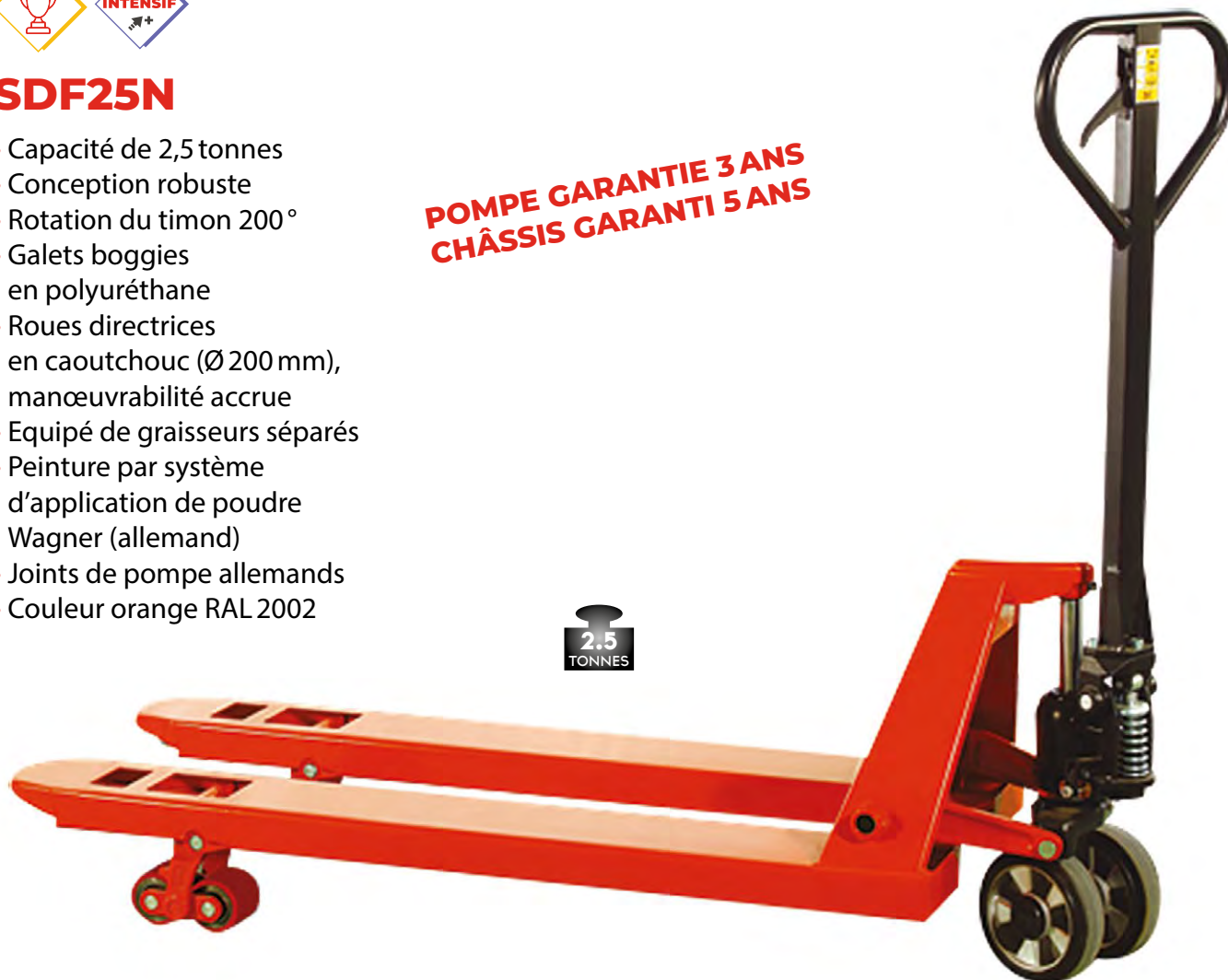

### OPTIONS SUR DEMANDE

- Axe, roulements, chaîne inox
- Roulements grand froid
  - Huile grand froid
  - Pédale de descente
  - Garde corps
- Frein à main, à pied, homme-mort
- Roues et galets polyuréthane et/ou polyamide
- Roues antistatiques

Modèle		SDF25N
Capacité	t	2,5
Hauteur d'élévation	mm	200
Hauteur fourches abaissées	mm	85
Longueur fourches	mm	1150
Largeur extérieure fourches	mm	540
Largeur d'une fourche	mm	160
Épaisseur fourches	mm	60
Galets boggies polyuréthane	mm	Ø 80 x 70
Roues caoutchouc	mm	Ø 200 x 50
Poids	kg	67

# Transpalette manuel pro

2.5 tonnes

by *stockman*

## CBG25

- Capacité de 2,5 tonnes
- Conception robuste
- Châssis tôle 3 mm
- Peinture par système d'application de poudre Wagner (allemand)
- Roues directrices de Ø 200 mm
- Joints de pompe japonais ou allemands
- Equipé de série de galets entrée et sortie
- Roues caoutchouc et boggies polyuréthane
- Roulements étanches 6204 2RS
- Rotation du timon 200°
- Couleur orange RAL 2002

**POMPE GARANTIE 3 ANS  
CHÂSSIS GARANTI 5 ANS**



Modèle		CBG25
Capacité	t	2,5
Hauteur d'élévation	mm	205
Hauteur fourches abaissées	mm	85
Longueur fourches	mm	1150
Largeur extérieure fourches	mm	540
Largeur d'une fourche	mm	160
Épaisseur fourches	mm	60
Épaisseur châssis	mm	3
Galets boggies polyuréthane / nylon	mm	Ø 80
Roues caoutchouc / polyuréthane / nylon	mm	Ø 200
Poids	kg	69

### OPTIONS SUR DEMANDE

- Axe, roulements, chaîne inox
- Roulements grand froid
  - Huile grand froid
- Pédale de descente
  - Garde corps
- Frein à main, à pied, homme-mort
- Roues et galets polyuréthane et/ou polyamide
- Roues antistatiques

# Transpalette manuel premium

2.5 tonnes

by *stockman*



## AC25CBV

- Capacité de 2,5 tonnes
- Conception robuste
- Châssis tôle 3 mm
- Peinture par système d'application de poudre Wagner (allemand)
- Roues directrices de Ø 200 mm
- Joints de pompe allemands
- Corps de pompe galvanisé
- Timon ergonomique
- Rotation du timon 200°
- Roues directrices caoutchouc, boggies polyuréthane sur standard CBV
- Disponible en sept couleurs
- Roulements étanches 6204 2RS



Modèle		AC25CBV	AC25L
Capacité	t	2,5	2,5
Hauteur d'élévation	mm	200	200
Hauteur fourches abaissées	mm	85	85
Coups de pompe		12	12
Longueur fourches	mm	1150	1150
Largeur extérieure fourches	mm	540	685
Roues directrices	mm	Ø 200 x 50	Ø 200 x 50
Poids	kg	74	76

**POMPE GARANTIE 3 ANS  
CHÂSSIS GARANTI 5 ANS**



# Transpalette manuel premium

2.5 tonnes

by *stockman*

## AC25 ♦ VARIANTES DISPONIBLES EN RAL2002

### AC25NGN ♦



• Roues directrices polyamide

+



• Galets simples polyamide



### AC25NBN ♦



• Roues directrices polyamide

+



• Boggies polyamide



### AC25VGV ♦



• Roues directrices polyuréthane

+



• Galets simples polyuréthane

### AC25VBV ♦



• Roues directrices polyuréthane

+



• Boggies polyuréthane



### AC25CGV ♦



• Roues directrices caoutchouc

+



• Galets simples polyuréthane

#### OPTIONS

- Axe, roulements, chaîne inox
- Roulements grand froid
  - Huile grand froid
  - Pédale de descente
  - Garde corps
- Frein à main, à pied, homme-mort
- Roues antistatiques

# Transpalette manuel silencieux

2.5 tonnes

by **stockman**



## STOCKMAN-SILENT

- Capacité de 2,5 tonnes
- Extrêmement silencieux
- Pompe hydraulique garantie trois ans
- Joints de pompe allemands
- Equipé de série de galets entrée et sortie
- Corps de pompe galvanisé
- Timon ergonomique
- Rotation du timon 200°
- Roulements étanches 6204 2RS

**POMPE GARANTIE 3 ANS  
CHÂSSIS GARANTI 5 ANS**



Roues et galets PU-TR-Roll qui garantissent un déplacement silencieux même en cas de charges lourdes et de manutention à haute vitesse, jusqu'à 12 km/h



Modèle		SILENT/CGV	SILENT/CBV
Capacité	t	2,5	2,5
Hauteur d'élévation	mm	200	200
Hauteur fourches abaissées	mm	85	85
Coups de pompe		12	12
Longueur fourches <i>standard</i>	mm	1150	1150
Longueur fourches <i>en option</i>	mm	800 / 900 / 1000 / 1500 / 1800 / 2000	
Largeur extérieure fourches <i>standard</i>	mm	540	540
Largeur extérieure fourches <i>en option</i>	mm	680	680
Roues polyuréthane		roues + galets simples	roues + boggies
Roues directrices	mm	Ø 200 x 50	Ø 200 x 50
Poids	kg	74	74

### OPTIONS

- Largeur de fourches de 680 mm
- Longueurs de fourches de 800, 900, 1000, 1500, 1800 et 2000 mm

**ATTENTION,  
LA CAPACITÉ EST RÉDUITE  
À 2 TONNES  
POUR LES LONGUEURS  
1500, 1800 ET 2000 MM**

# Transpalette manuel levée rapide premium

2.5 tonnes



## AC25QL

- Capacité de 2,5 tonnes
- Conception robuste
- Châssis tôle 3 mm
- Roues directrices de Ø 200 mm
- Joints de pompe allemands
- Corps de pompe galvanisé
- Timon ergonomique
- Rotation du timon 200°
- Roues caoutchouc et boggies polyuréthane sur standard
- Autres modèles de roues et galets en option
- Roulements étanches 6204 2RS
- Couleur orange RAL 2002

**POMPE GARANTIE 3 ANS  
CHÂSSIS GARANTI 5 ANS**

**LEVÉE RAPIDE  
JUSQU'À 150 KG  
EN SIX COUPS DE POMPE  
AU LIEU DE DOUZE**



Galet entrée

Galet sortie

Roues	AC25
CBV roues directrices caoutchouc, boggies polyuréthane	standard
CGV roues directrices caoutchouc, galets simples polyuréthane	option
VBV roues directrices polyuréthane, boggies polyuréthane	option
VGV roues directrices polyuréthane, galets simples polyuréthane	option
NBN roues directrices polyamide, boggies polyamide	option
NGN roues directrices polyamide, galets simples polyamide	option

Modèle		AC25QL
Capacité	t	2,5
Hauteur d'élévation	mm	200
Hauteur fourches abaissées	mm	85
Coups de pompe		6
Longueur fourches	mm	1150
Largeur extérieure fourches	mm	540
Roues directrices	mm	Ø 200 x 50
Poids	kg	74

### OPTIONS SUR DEMANDE

- Axe, roulements, chaîne inox
- Roulements grand froid
  - Huile grand froid
  - Pédale de descente
  - Garde corps
- Frein à main, à pied, homme-mort
- Roues et galets polyuréthane et/ou polyamide
- Roues antistatiques

# Transpalette manuel premium

3 tonnes



## AC30

- Capacité de 3 tonnes
- Conception robuste
- Châssis tôle 3 mm
- Roues directrices de Ø 200 mm
- Joints de pompe allemands
- Corps de pompe galvanisé
- Timon ergonomique
- Rotation du timon 200°
- Roues caoutchouc et boggies polyuréthane sur standard
- Autres modèles de roues et galets en option
- Roulements étanches 6204 2RS
- Couleur orange RAL 2002

**POMPE GARANTIE 3 ANS  
CHÂSSIS GARANTI 5 ANS**



Roues	AC30
CBV roues directrices caoutchouc, boggies polyuréthane	standard
CGV roues directrices caoutchouc, galets simples polyuréthane	option
VBV roues directrices polyuréthane, boggies polyuréthane	option
VGV roues directrices polyuréthane, galets simples polyuréthane	option
NBN roues directrices polyamide, boggies polyamide	option
NGN roues directrices polyamide, galets simples polyamide	option

Modèle		AC30	AC30800	AC30L
Capacité	t	3	3	3
Hauteur d'élévation	mm	200	200	200
Hauteur fourches abaissées	mm	85	85	85
Coups de pompe		12	12	12
Longueur fourches	mm	1150	800	1150
Largeur extérieure fourches	mm	540	540	685
Roues directrices	mm	Ø 200x50	Ø 200x50	Ø 200x50
Poids	kg	78	66	84

### OPTIONS SUR DEMANDE

- Axe, roulements, chaîne inox
- Roulements grand froid
  - Huile grand froid
- Pédale de descente
  - Garde corps
- Frein à main, à pied, homme-mort
  - Roues et galets polyuréthane et/ou polyamide
  - Roues antistatiques

# Transpalette manuel surbaissé 35 et 51 mm

1 &amp; 2 tonnes



## ACLOW

- Capacité de 1 et 2 tonnes
- Conception robuste
- Pompe hydraulique garantie trois ans
- Châssis tôle 3 mm
- Roues directrices de Ø 160 ou 180 mm
- Joints de pompe allemands
- Pas de galets entrée et sortie
- Corps de pompe galvanisé
- Timon ergonomique
- Facilite la prise des palettes de faible hauteur (palette perdue)

**POMPE GARANTIE 3 ANS  
CHÂSSIS GARANTI 5 ANS**

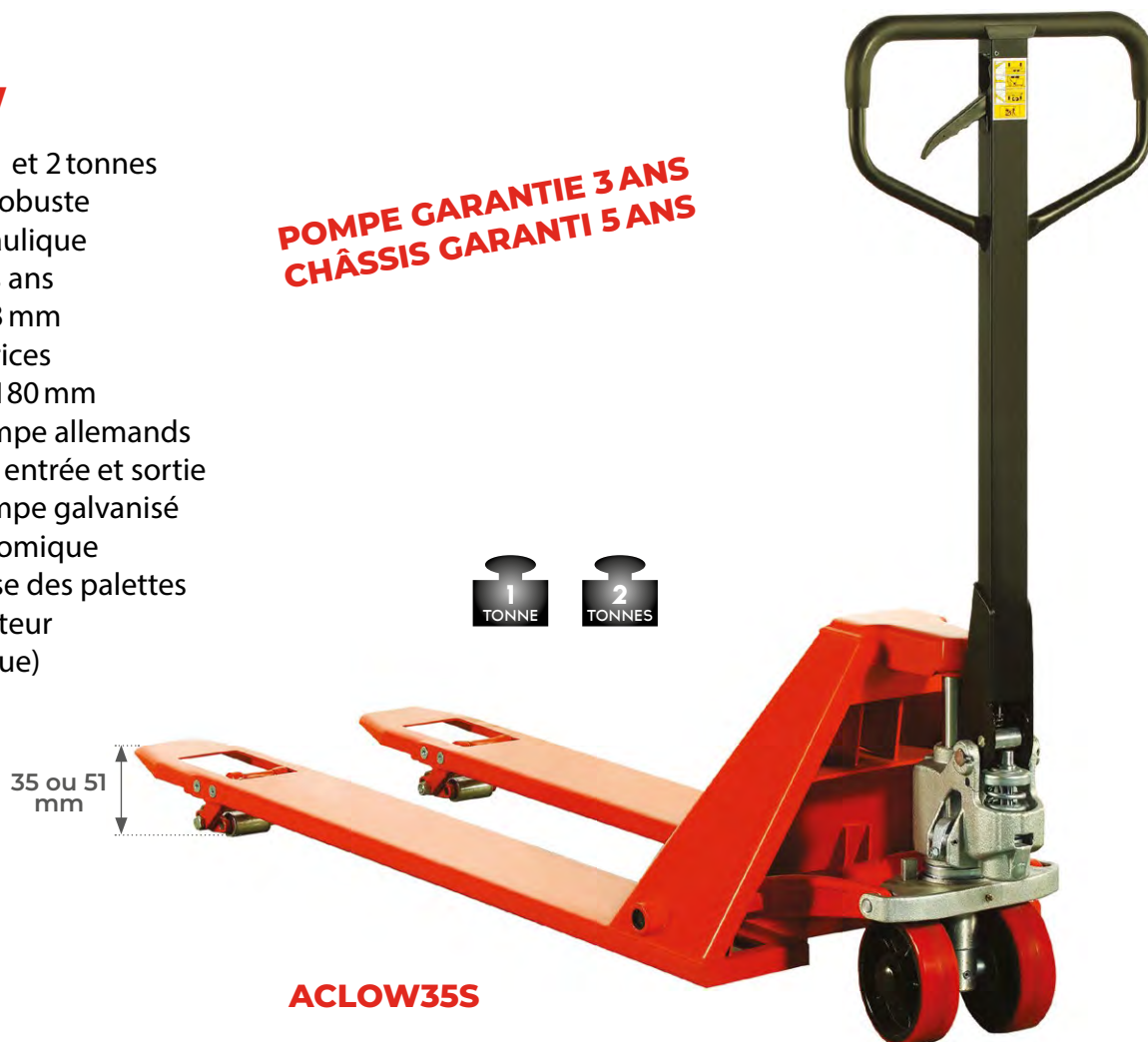

**ACLOW35S**

ACLOW35



ACLOW51



Modèle		ACLOW35S	ACLOW35L	ACLOW51S	ACLOW51L
Capacité	t	1	1	2	2
Hauteur fourches	basse	35	35	51	51
	haute	90	90	165	165
Longueur fourches	mm	1150	1120	1150	1220
Largeur extérieure fourches	mm	540	685	540	685
Largeur d'une fourche	mm	160	160	160	160
Galets	mm	Ø 34 x 58 acier	Ø 34 x 58 acier	Ø 50 x 70 polyuréthane	Ø 50 x 70 polyuréthane
Roues polyuréthane	mm	Ø 160 x 50	Ø 160 x 50	Ø 180 x 50	Ø 180 x 50
Poids	kg	70	74	76	78

# Transpalette manuel court

2.5 tonnes



## AC25 COURT

- Capacité de 2,5 tonnes
- Conception robuste
- Châssis tôle 3 mm
- Peinture par système d'application de poudre Wagner (allemand)
- Roues directrices de Ø 200 mm
- Joints de pompe allemands
- Corps de pompe galvanisé
- Timon ergonomique
- Rotation du timon 200°
- Roues caoutchouc et boggies polyuréthane sur standard
- Autres modèles de roues et galets en option
- Roulements étanches 6204 2RS
- Couleur orange RAL 2002

**POMPE GARANTIE 3 ANS  
CHÂSSIS GARANTI 5 ANS**

**LARGEUR D'UNE FOURCHE 160 MM**



### OPTIONS SUR DEMANDE

- Axe, roulements, chaîne inox
- Roulements grand froid
- Huile grand froid
- Pédale de descente
- Garde corps
- Frein à main, à pied, homme-mort
- Roues et galets polyuréthane et/ou polyamide
- Roues antistatiques

Roues	AC25 COURT
CBV roues directrices caoutchouc, boggies polyuréthane	standard
CGV roues directrices caoutchouc, galets simples polyuréthane	option
VBV roues directrices polyuréthane, boggies polyuréthane	option
VGV roues directrices polyuréthane, galets simples polyuréthane	option
NBN roues directrices polyamide, boggies polyamide	option
NGN roues directrices polyamide, galets simples polyamide	option

Modèle		AC25800	AC25900	AC251000	AC25L800	AC25L900	AC25L1000
Capacité	t	2,5	2,5	2,5	2,5	2,5	2,5
Hauteur d'élévation	mm	200	200	200	200	200	200
Hauteur fourches abaissées	mm	85	85	85	85	85	85
Coups de pompe		12	12	12	12	12	12
Longueur fourches	mm	800	900	1000	800	900	1000
Largeur extérieure fourches	mm	540	540	540	685	685	685
Roues directrices	mm	Ø 200 x 50	Ø 200 x 50	Ø 200 x 50	Ø 200 x 50	Ø 200 x 50	Ø 200 x 50
Poids	kg	63	65	67	65	67	69

# Transpalette manuel long

2 tonnes



## AC20 LONG

- Capacité de 2 tonnes
- Conception robuste
- Châssis tôle 3 mm
- Roues directrices de Ø 200 mm
- Joints de pompe allemands
- Corps de pompe galvanisé
- Timon ergonomique
- Roues caoutchouc et boggies PU sur modèle standard
- Roulements étanches 6204 2RS
- Couleur orange RAL 2002

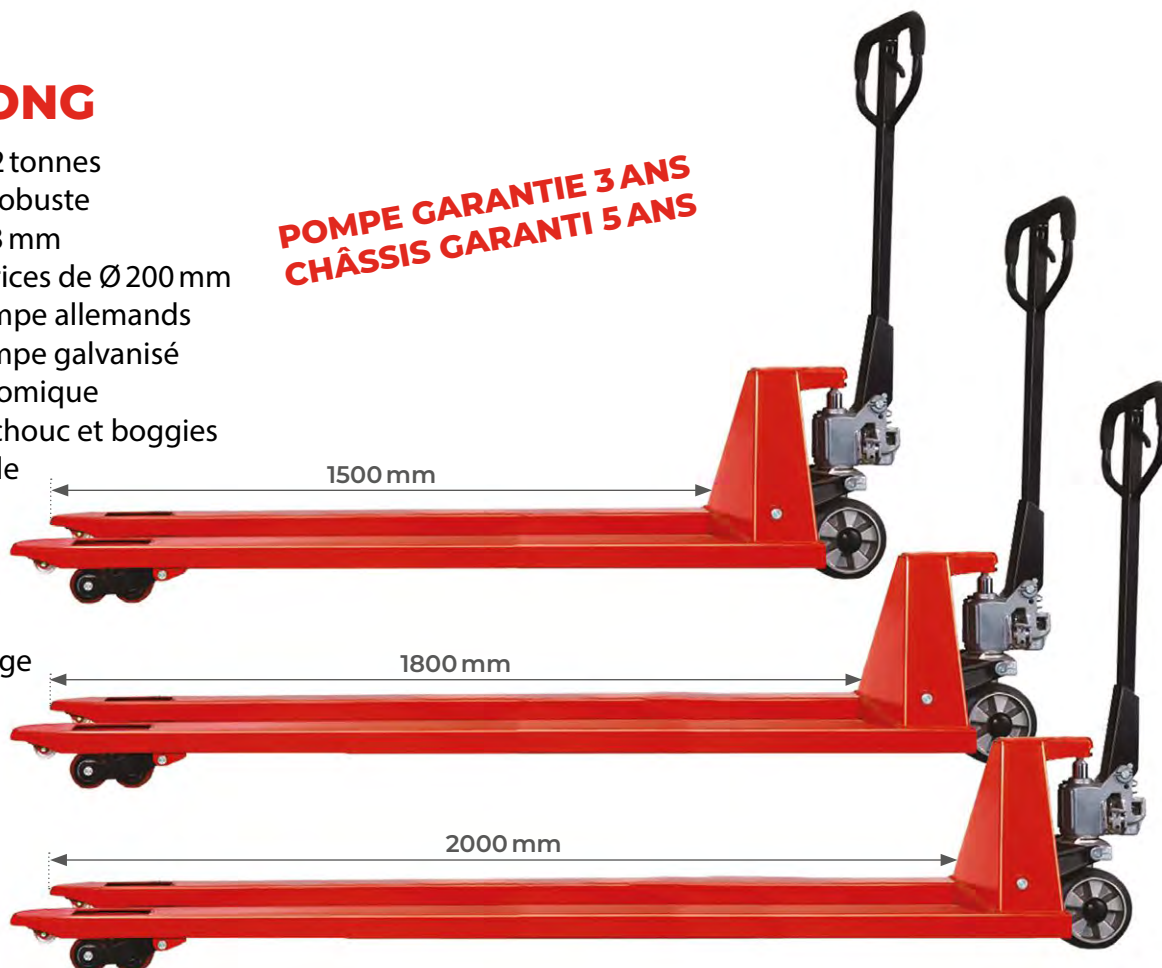

Galet entrée



Galet sortie

### OPTIONS SUR DEMANDE

- Axe, roulements, chaîne inox
- Roulements grand froid
- Huile grand froid
- Pédale de descente
- Garde corps
- Frein à main, à pied, homme-mort
- Roues et galets polyuréthane et/ou polyamide
- Roues antistatiques

Roues	AC20 LONG
CBV roues directrices caoutchouc, boggies polyuréthane	standard
CGV roues directrices caoutchouc, galets simples polyuréthane	option
VBV roues directrices polyuréthane, boggies polyuréthane	option
VGV roues directrices polyuréthane, galets simples polyuréthane	option
NBN roues directrices polyamide, boggies polyamide	option
NGN roues directrices polyamide, galets simples polyamide	option

Modèle		AC201500	AC201800	AC202000	AC20L1500	AC20L1800	AC20L2000
Capacité	t	2	2	2	2	2	2
Hauteur d'élévation	mm	200	200	200	200	200	200
Hauteur fourches abaissées	mm	85	85	85	85	85	85
Coups de pompe		12	12	12	12	12	12
Longueur fourches	mm	1500	1800	2000	1500	1800	2000
Largeur extérieure fourches	mm	540	540	540	685	685	685
Roues directrices caoutchouc	mm	Ø 200x50	Ø 200x50	Ø 200x50	Ø 200x50	Ø 200x50	Ø 200x50
Poids	kg	94	102	109	95	105	112

# Transpalette manuel grande capacité

3.5 tonnes



## ACL35

- Capacité de 3,5 tonnes
- Conception robuste
- Pompe hydraulique
- Châssis mécano-soudé
- Peinture par système d'application de poudre Wagner (allemand)
- Roues directrices polyuréthane de Ø 200 mm
- Joints de pompe allemands
- Equipé de série de galets polyuréthane entrée et sortie
- Corps de pompe galvanisé
- Timon ergonomique

**POMPE GARANTIE 3 ANS  
CHÂSSIS GARANTI 5 ANS**

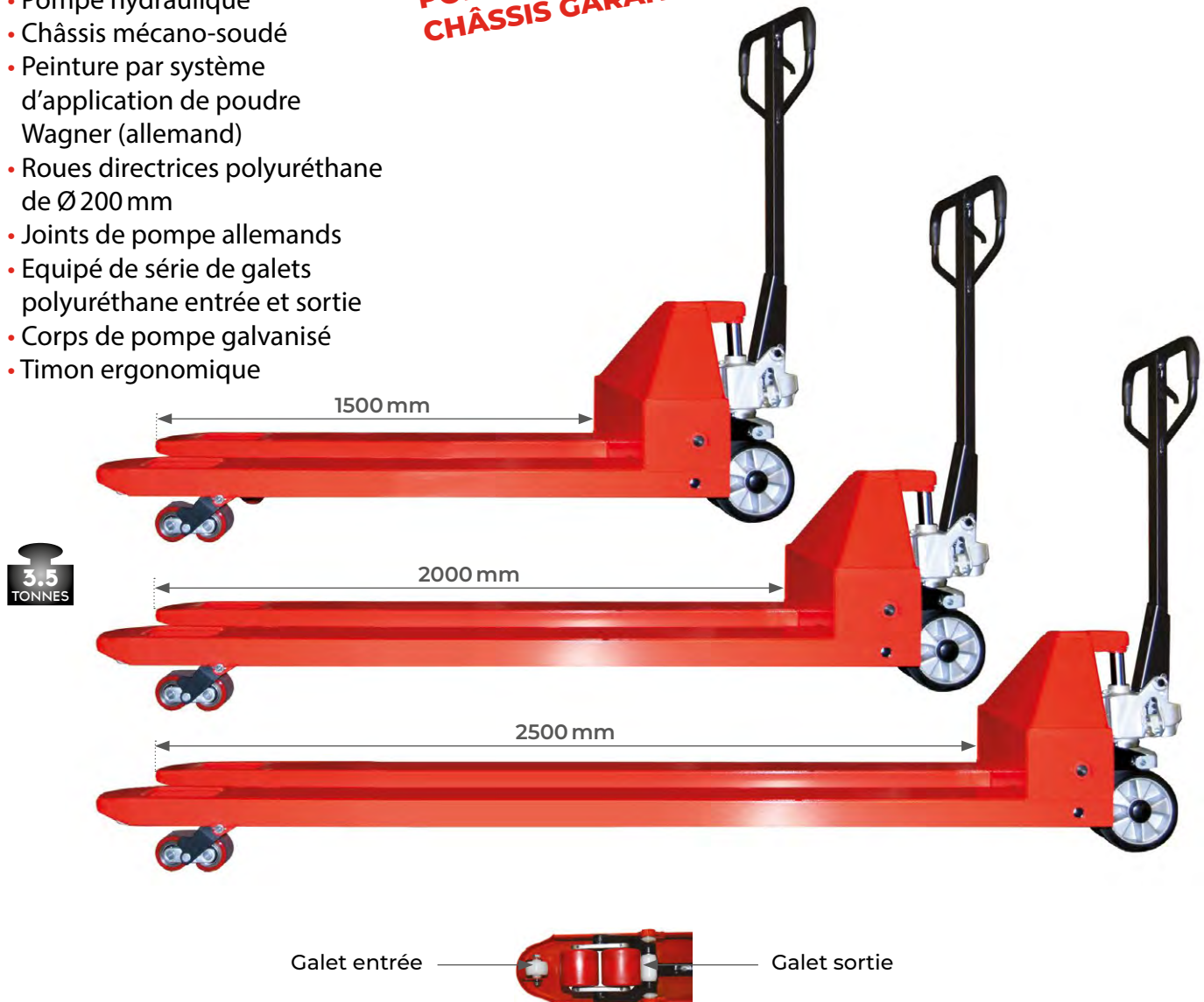

Modèle		ACL351500	ACL352000	ACL352500
Capacité	t	3,5	3,5	3,5
Hauteur d'élévation	mm	200	200	200
Hauteur fourches abaissées	mm	85	85	85
Longueur fourches	mm	1500	2000	2500
Largeur extérieure fourches	mm	540	540	540
Largeur d'une fourche	mm	160	160	160
Galets polyuréthane	mm	Ø 82 x 70	Ø 82 x 70	Ø 82 x 70
Roues polyuréthane	mm	Ø 200 x 58	Ø 200 x 58	Ø 200 x 58
Poids	kg	205	230	281



# Transpalette manuel grande capacité

5 tonnes



## HP50S

- Capacité de 5 tonnes
- Châssis renforcé
- Timon renforcé
- Roues et boggies acier
- Conception robuste
- Pompe hydraulique garantie deux ans
- Peinture par système d'application de poudre Wagner (allemand)



Roues et galets en acier

Modèle		HP50S
Capacité	t	5
Hauteur d'élévation	mm	200
Hauteur fourches abaissées	mm	90
Longueur fourches	mm	1150
Largeur extérieure fourches	mm	580
Largeur d'une fourche	mm	210
Galets acier	mm	Ø 80 x 68
Roues acier	mm	Ø 200 x 50
Poids	kg	192

# Transpalette manuel demi-palette

1.5 tonne



## ACN15

- Capacité de 1,5 tonne
- Corps de pompe galvanisé
- Largeur de fourches 120 mm
- Châssis tôle 3 mm
- Peinture par application de poudre Wagner (allemand)
- Joints de pompe allemands
- Rotation du timon 200°
- Roulements étanches 6204 2RS

**LARGEUR FOURCHE 120 MM**

**1.5 TONNE**



Galet entrée



Galet sortie



Modèle		ACN15800X450
Capacité	t	1,5
Hauteur d'élévation	mm	180
Hauteur fourches abaissées	mm	85
Longueur fourches	mm	800
Largeur extérieure fourches	mm	450
Largeur d'une fourche	mm	120
Galets polyuréthane	mm	Ø80 x 46
Roues directrices caoutchouc	mm	Ø180
Poids	kg	60

# Transpalette manuel largeur 450 mm

2.5 tonnes



## AC25 450

- Capacité de 2,5 tonnes
- Conception robuste
- Pompe hydraulique garantie trois ans
- Châssis tôle 3 mm
- Peinture par application de poudre Wagner (allemand)
- Roues directrices de Ø 200 mm
- Joints de pompe allemands
- Equipé de série de galets entrée et sortie
- Rotation du timon 200°
- Roulements étanches 6204 2RS

**POMPE GARANTIE 3 ANS  
CHÂSSIS GARANTI 5 ANS**

**LARGEUR  
D'UNE FOURCHE  
160 MM**



Galet entrée



Galet sortie

Modèle		AC25650X450	AC251000X450	AC251150X450
Capacité	t	2,5	2,5	2,5
Hauteur d'élévation	mm	200	200	200
Hauteur fourches abaissées	mm	85	85	85
Longueur fourches	mm	650	1000	1150
Largeur extérieure fourches	mm	450	450	450
Largeur d'une fourche	mm	160	160	160
Épaisseur châssis	mm	3	3	3
Galets polyuréthane	mm	Ø 80	Ø 80	Ø 80
Roues caoutchouc	mm	Ø 200 x 50	Ø 200 x 50	Ø 200 x 50
Poids	kg	62	74	76

# Transpalette manuel quatre directions

1.5 tonne



## ACTWO15

- Capacité de 1,5 tonne
- Conception robuste
- Pompe hydraulique
- Châssis tôle 3 mm
- Roues directrices de Ø 200 mm
- Joints de pompe allemands
- Galets entrée et sortie
- Corps de pompe galvanisé
- Timon ergonomique
- Galets conçus pour permettre un déplacement latéral
- Roulements étanches 6204 2RS
- Quatre directions pour manœuvrer dans les allées étroites

**POMPE GARANTIE 3 ANS  
CHÂSSIS GARANTI 5 ANS**

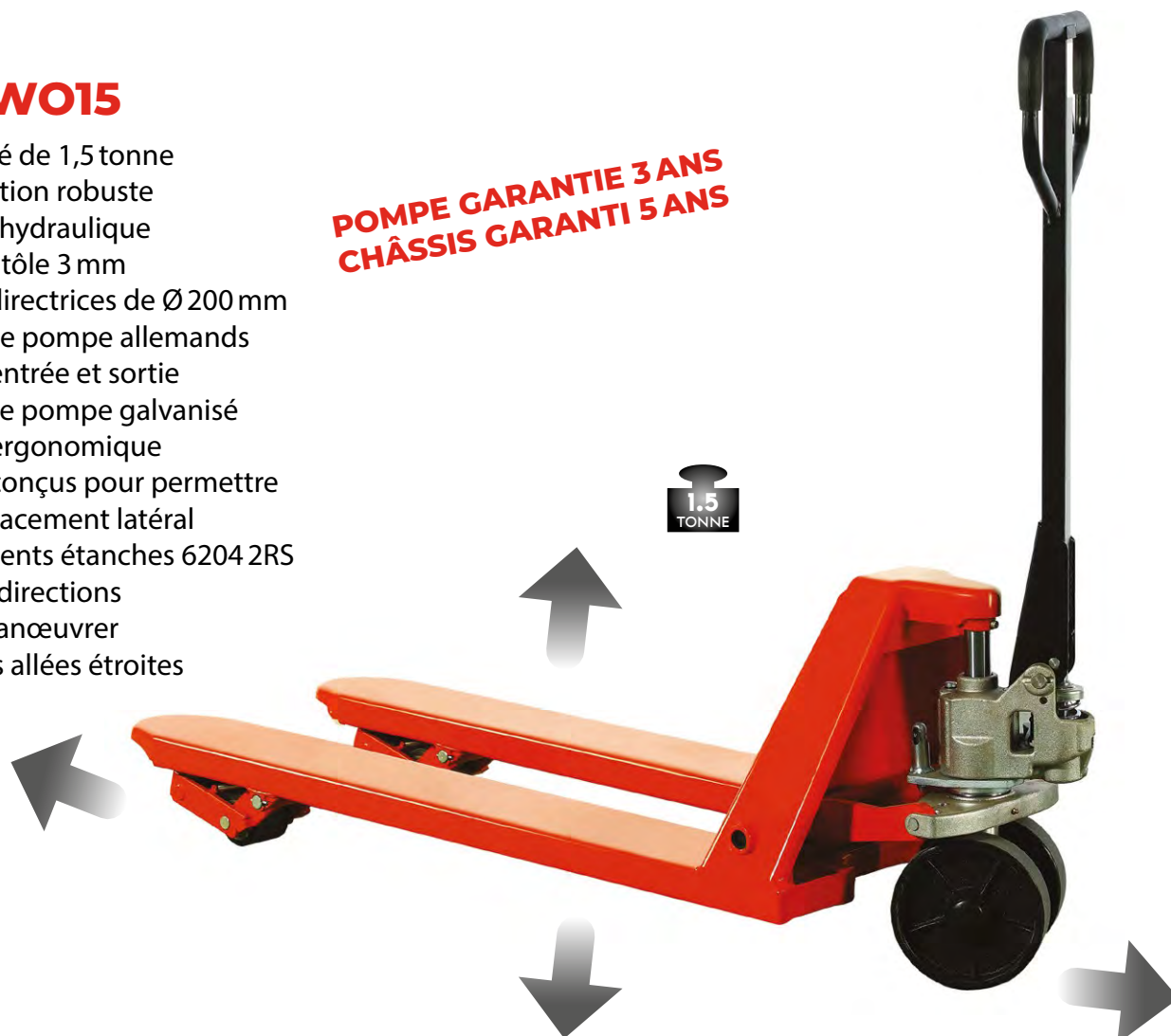

Galet entrée



Galet sortie

Modèle		ACTWO15	ACTWO15L
Capacité	t	1,5	1,5
Hauteur fourches basse	mm	85	85
haute	mm	205	205
Longueur fourches	mm	1150	1150
Largeur extérieure fourches	mm	540	680
Largeur d'une fourche	mm	160	160
Galets polyuréthane	mm	Ø 65 x 60	Ø 65 x 60
Roues polyuréthane	mm	Ø 200 x 50	Ø 200 x 50
Poids	kg	75	78



# Transpalette manuel avec assistance au démarrage

2 tonnes



Le STOCKMAN-ASSIST a été conçu dans le but de limiter les efforts liés au déplacement des charges lourdes et ainsi de réduire le nombre de Troubles Musculo-Squelettiques (TMS).

## STOCKMAN-ASSIST

- Capacité de 2 tonnes
- Assistance au démarrage en marche avant et en marche arrière
- Système de blocage des roues augmentant la sécurité notamment sur des rampes de chargement
- L'effort à l'arrachage n'est que de 5 kg avec un poids de 2 tonnes

**POMPE GARANTIE 3 ANS  
CHÂSSIS GARANTI 5 ANS**



Modèle		STOCKMAN-ASSIST
Capacité	t	2
Dimensions hors tout (L x l x h)	mm	1598 x 540 x 1230
Hauteur d'élévation	mm	200
Hauteur fourches abaissées	mm	85
Longueur fourches	mm	1150
Largeur extérieure fourches	mm	540
Galets polyuréthane	mm	Ø 80 x 70
Roues directrices polyuréthane	mm	Ø 180 x 50
Poids	kg	76

# Transpalette manuel porte-bobine

2 tonnes



## AC20R

- Capacité de 2 tonnes
- Pour la manutention de bobines de papiers, textiles ou autres matières
- Pompe hydraulique à usage intensif
- Contrôle précis de la descente
- Poignée ergonomique avec grip caoutchouc renforcée à trois positions
- Clapet de surcharge

**POMPE GARANTIE 3 ANS  
CHÂSSIS GARANTI 5 ANS**

2 TONNES

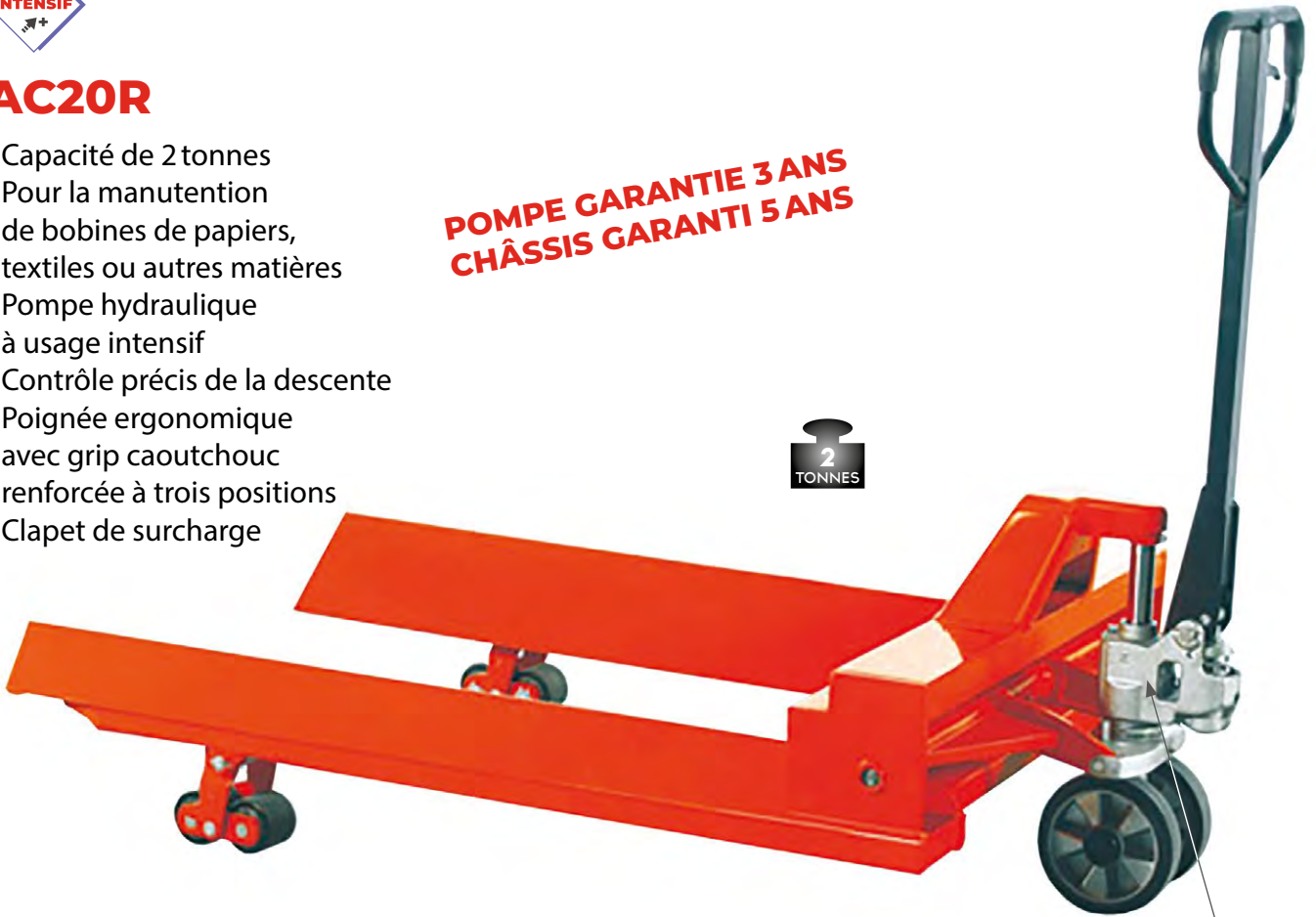

Pompe hydraulique

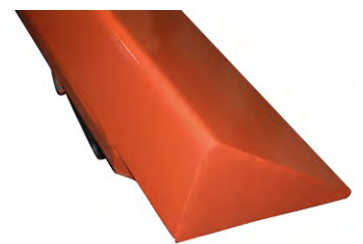
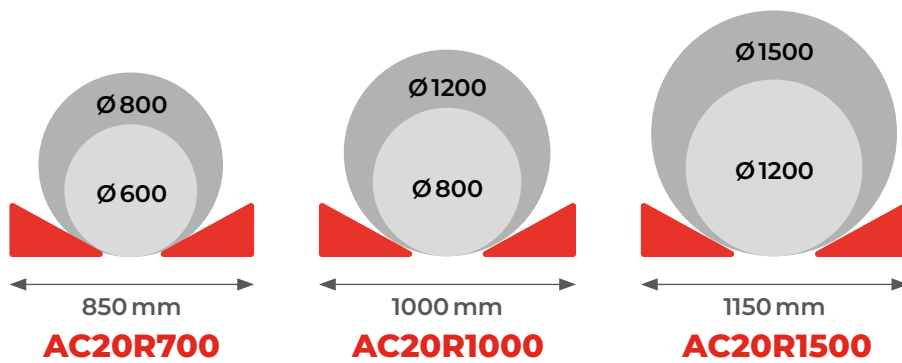

Modèle		AC20R700	AC20R1000	AC20R1500
Capacité	t	2	2	2
Diamètre mini charge	mm	Ø 600	Ø 800	Ø 1200
Diamètre maxi charge	mm	Ø 800	Ø 1200	Ø 1500
Longueur fourches	mm	1100	1100	1100
Largeur extérieure fourches	mm	850	1000	1150
Roues motrices caoutchouc	mm	Ø 200 x 50	Ø 200 x 50	Ø 200 x 50
Galets boggies avant polyuréthane	mm	Ø 80 x 70	Ø 80 x 70	Ø 80 x 70
Poids	kg	120	125	130

Photos et dimensions non contractuelles. Le fabricant se réserve le droit d'effectuer toute modification sans préavis.

# Transpalette manuel premium galvanisé

2.5 tonnes



## GALVAC25

- Capacité de 2,5 tonnes
- Toutes les pièces sont en acier galvanisé pour une protection durable contre la corrosion
- Pompe hydraulique monobloc, totalement galvanisée avec soupape de sécurité et entièrement protégée contre les collisions, garantie deux ans
- Joints de pompe hydraulique de fabrication allemande
- Poignée trois positions : levage, position neutre et descente
- Vitesse de descente progressive ou rapide
- Roues et boggies nylon
- Robuste et fiable
- Roulements étanches



Modèle		GALVAC25NBN
Capacité	t	2,5
Hauteur d'élévation	mm	200
Hauteur fourches abaissées	mm	85
Longueur fourches	mm	1150
Largeur extérieure fourches	mm	520
Largeur d'une fourche	mm	160
Épaisseur d'une fourche	mm	60
Galets nylon	mm	Ø 80 x 70
Roues nylon	mm	Ø 200 x 50
Poids	kg	75

### OPTIONS

- Axe inox
- Roulements inox
- Chaîne inox
- Huile grand froid
- Roulements grand froid
- Galets simple nylon

# Transpalette manuel premium inox 304 et 316

2.5 tonnes

by *stockman*



## HPESE25S

- Capacité de 2,5 tonnes
- Les parties essentielles sont en acier inoxydable pour une protection durable contre la corrosion
- Pompe hydraulique monobloc en inox 316 totalement étanche avec soupape de sécurité et entièrement protégée contre les collisions
- Joints de pompe hydraulique de fabrication allemande
- Poignée trois positions : levage, position neutre et descente
- Vitesse de descente rapide ou progressive à la demande
- Roues et boggies nylon
- Robuste et fiable

**INOX 304:  
ALIMENTAIRE**

**INOX 316:  
ALIMENTAIRE ET CHIMIE**



2.5  
TONNES



Pompe hydraulique monobloc en inox 316 totalement étanche



Modèle		HPESE25S304	HPESE25S316	HPESE25S316/800	HPESE25S316L
Capacité	t	2,5	2,5	2,5	2,5
Hauteur d'élévation	mm	200	200	200	200
Hauteur fourches abaissées	mm	85	85	85	85
Longueur fourches	mm	1150	1150	800	1150
Largeur extérieure fourches	mm	520	520	520	685
Largeur d'une fourche	mm	160	160	160	160
Qualité inox		AISI 304	AISI 316	AISI 316	AISI 316
Galets nylon	mm	Ø 80 x 70	Ø 80 x 70	Ø 80 x 70	Ø 80 x 70
Roues nylon	mm	Ø 200 x 50	Ø 200 x 50	Ø 200 x 50	Ø 200 x 50
Poids	kg	74	74	63	76



# Transpalette basculeur

1 tonne

## LT10M ♦ MANUEL

- Capacité de 1 tonne
- Basculement manuel
- Permet de déplacer et de basculer la charge : caisse, pallox...
- Destiné à procurer une position ergonomique du poste de travail et à faciliter le rangement du contenu
- Les fourches basculent de 90°
- Frein de parking et protection des pieds



## LT10E ♦ ÉLECTRIQUE

- Capacité de 1 tonne
- Basculement électrique
- Permet de déplacer et de basculer la charge : caisse, pallox...
- Destiné à procurer une position ergonomique du poste de travail et à faciliter le rangement du contenu
- Les fourches basculent de 90°
- Frein de parking et protection des pieds



Modèle		LT10M	LT10E
Type		manuel	électrique
Capacité	t	1	1
Centre de gravité mini / maxi	mm	200 / 400	200 / 400
Hauteur basse	mm	85	85
Hauteur d'élévation	mm	285	285
Longueur fourches	mm	800	800
Largeur extérieure fourches	mm	560	560
Largeur intérieure fourches	mm	234	234
Largeur totale	mm	640	640
Hauteur timon	mm	1325	1325
Unité moteur	kw/V	-	0,8 / 12
Galets extérieur des fourches	mm	Ø 135	Ø 135
Poids	kg	178	185

# Transpalette manuel haute levée grande stabilité

0.5 &amp; 1 tonne

## SL

- Capacité de 0,5 et 1 tonne
- Commande de translation par arceau de poussée ou timon suivant modèle
- Commande de levée par pédale et de descente par poignée
- Deux freins de parking
- Avantages du transpalette et ceux d'une table élévatrice
- Plateau amovible en option



SL100S



Timon  
sur modèles  
SL100S et SL100L

Modèle		SL50S	SL50L	SL100S	SL100L
Capacité	t	0,5	0,5	1	1
Longueur hors tout	mm	1550	1550	1640	1640
Largeur hors tout	mm	526	691	687	852
Hauteur fourches abaissées	mm	85	85	85	85
Hauteur d'élévation	mm	830	830	830	830
Longueur fourches	mm	1115	1115	1115	1115
Largeur fourches	mm	526	690	526	690
Hauteur timon	mm	1012	1012	1307	1307
Coups de pompe		45	45	75	75
Galets polyuréthane	mm	Ø 70x68	Ø 70x68	Ø 70x68	Ø 70x68
Roues polyuréthane	mm	Ø 150x40	Ø 150x40	Ø 150x40	Ø 150x40
Poids	kg	107	116	135	138

### OPTION

- Plateau amovible  
1120x540 en S  
1120x700 en L

# Transpalette électrique haute levée grande stabilité

0.5 &amp; 1 tonne

## PEL

- Capacité de 0,5 et 1 tonne
- Élévation électrique
- Commande de translation par arceau de poussée
- Commande de levée électrique
- Commande de montée et de descente précise
- Deux freins de parking
- Avantages du transpalette et ceux d'une table élévatrice
- Chargeur séparé
- Equipé de série de fourches et d'un plateau amovible



**LIVRÉ  
AVEC PLATEAU  
AMOVIBLE**

**PEL50S**



Modèle		PEL50S	PEL50L	PEL100S	PEL100L
Capacité	t	0,5	0,5	1	1
Longueur hors tout	mm	1620	1620	1740	1740
Largeur hors tout	mm	586	752	556	726
Dimensions plateau amovible (L x l)	mm	1120x540	1120x700	1120x540	1120x700
Plateforme centre de gravité	mm	560	560	560	560
Hauteur fourches abaissées	mm	88	88	88	88
Hauteur d'élévation	mm	833	833	833	833
Longueur fourches	mm	1115	1115	1115	1115
Largeur fourches	mm	538	703	538	703
Hauteur timon	mm	1050	1050	1307	1307
Temps d'un cycle	s	100	100	100	100
Puissance moteur	kW	1,6	1,6	1,6	1,6
Batterie	Ah/V	90 / 12	90 / 12	90 / 12	90 / 12
Dimensions batterie (L x l x h)	mm	310x180x240	310x180x240	310x180x240	310x180x240
Galets polyuréthane	mm	Ø 70x68	Ø 70x68	Ø 70x68	Ø 70x68
Roues polyuréthane	mm	Ø 150x40	Ø 150x40	Ø 150x40	Ø 150x40
Poids	kg	180	184	182	188

# Transpalette manuel haute levée

1 tonne



## HL540M

- Capacité de 1 tonne
- Excellente stabilité grâce à ses deux stabilisateurs latéraux bloquant le transpalette au-delà de 400 mm d'élévation
- Pratique, robuste et performant
- Equipé d'une pompe hydraulique monocylindre lui procurant une grande souplesse d'utilisation, une levée plus facile et une longévité accrue
- Châssis haut protégeant l'opérateur
- L'effort à la pompe est faible
- Joints de pompe allemands
- Pédale de descente
- Deux vitesses de levage



Se stabilise à partir de 400 mm



Tête de vérin prise dans un roulement



Patins stabilisateurs grand format



Pédale de descente au pied de série



Système anti-écrasement



Châssis renforcé

Modèle		HL540M
Capacité	t	1
Centre de gravité	mm	500
Hauteur d'élévation	mm	800
Coups de pompe à vide		22
Hauteur fourches abaissées	mm	85
Longueur fourches	mm	1165
Largeur extérieure fourches	mm	540
Galets polyuréthane	mm	Ø 80 x 45
Roues caoutchouc	mm	Ø 200
Poids	kg	110

**EXISTE EN LONGUEUR DE FOURCHES 1500/1800 ET 2000 MM**

NOUS CONSULTER

# Transpalette électrique haute levée

1 tonne



## HB1056EN ♦ HB1068EN

- Capacité de 1 tonne
- Elévation électrique et descente manuelle
- Bloc moteur intégré compact
- Chargeur intégré + prise pour chargeur externe
- Excellente stabilité permettant de transporter et de soulever rapidement sans effort toutes vos charges jusqu'à une hauteur de 800 mm
- Un modèle fiable et performant de qualité
- Batterie sans entretien
- Timon ergonomique
- Joints de pompe allemands
- Stabilisateurs supplémentaires au bout des ciseaux
- Indicateur de décharge de la batterie
- Possibilité d'utilisation manuelle



1 TONNE

Se stabilise à partir de 400 mm

Tête de vérin prise dans un roulement



Patins stabilisateurs grand format



Châssis renforcé



Clé de contact



Système anti-écrasement



Système hydraulique protégé



VIDÉO DE PRÉSENTATION



Modèle		HB1056EN	HB1068EN
Capacité	t	1	1
Hauteur d'élévation	mm	800	800
Hauteur fourches abaissées	mm	85 (± 2 mm)	85 (± 2 mm)
Longueur fourches	mm	1190	1190
Largeur extérieure fourches	mm	540	685
Largeur d'une fourche	mm	160	160
Batterie	V/Ah	12/70	12/70
Chargeur intégré	Ah/V	6/12	6/12
Galets avant	mm	Ø 75 x 75	Ø 75 x 75
Roues directrices	mm	Ø 180 x 50	Ø 180 x 50
Poids sans / avec batterie	kg	132 / 159	137 / 164

**EXISTE EN LONGUEUR  
DE FOURCHES 1500/1800  
ET 2000 MM**

NOUS CONSULTER

# Transpalette manuel haute levée

1 &amp; 1.5 tonne

## JL

- Capacité de 1 et 1,5 tonne
- Excellente stabilité grâce à ses deux stabilisateurs latéraux qui bloquent le transpalette au-delà de 400 mm d'élévation
- Pratique, robuste et performant
- Timon ergonomique
- Equipé de têtes de ciseaux stabilisatrices
- Joints de pompe de fabrication allemande
- Deux vitesses de levage
- Châssis bas
- Double vérin
- Grande visibilité
- Roues et galets polyuréthane



Modèle		JL5210	JL6810	JL5215	JL6815
Capacité	t	1	1	1,5	1,5
Dimensions hors tout (L x l)	mm	1480 x 520	1480 x 680	1480 x 520	1480 x 680
Hauteur mini / maxi	mm	530 / 1250	530 / 1250	530 / 1250	530 / 1250
Centre de gravité	mm	600	600	600	600
Hauteur d'élévation	mm	800	800	800	800
Hauteur fourches abaissées	mm	85	85	85	85
Dimensions fourches (L x l)	mm	1140 x 520	1140 x 680	1100 x 520	1100 x 680
Poids	kg	105	112	118	125

# Transpalette électrique haute levée

# 1 & 1.5 tonne

## JE

- Capacité de 1 et 1,5 tonne
- Elévation et descente électriques
- Excellente stabilité permettant de transporter et de soulever rapidement sans effort toutes vos charges jusqu'à une hauteur de 800 mm
- Un modèle fiable et performant de qualité
- Batterie sans entretien
- Timon ergonomique
- Joints de pompe de fabrication allemande
- Châssis bas
- Double vérin
- Chargeur externe



Tête de vérin prise dans un roulement



### OPTION

- Mise à niveau automatique avec cellule

Modèle		JE5210	JE6810	JE5215	JE6815
Capacité	t	1	1	1,5	1,5
Dimensions hors tout (L x l)	mm	1590x520	1590x680	1590x520	1590x680
Hauteur mini / maxi	mm	530/1250	530/1250	530/1250	530/1250
Centre de gravité	mm	600	600	600	600
Hauteur d'élévation	mm	800	800	800	800
Hauteur fourches abaissées	mm	85	85	85	85
Dimensions fourches (L x l)	mm	1140x520	1140x680	1100x520	1100x680
Temps d'élévation sans / avec charge 800 kg	s	13/18	-	13/18	-
Temps de descente sans / avec charge 800 kg	s	34/12	-	34/12	-
Batterie	Ah/V	70/12	70/12	70/12	70/12
Chargeur	Ah/V	10/12	10/12	10/12	10/12
Poids	kg	140	147	149	157

# Transpalette manuel haute levée galvanisé

1 tonne



## HG540M

- Capacité de 1 tonne
- Pratique, robuste, performant
- Capacité de levage de 1 t réelle permettant de transporter et de soulever les charges jusqu'à une hauteur de 800 mm
- Equipé de deux stabilisateurs latéraux qui bloquent le transpalette au-delà de 300 mm d'élévation, lui procurant une excellente stabilité
- Roues et galets nylon
- Châssis haut assurant une meilleure protection de l'utilisateur



### OPTIONS

- Axe inox
- Roulements inox
- Chaîne inox
- Huile grand froid

Modèle		HG540M
Capacité	t	1
Hauteur d'élévation	mm	800
Coups de pompes à vide		26
Hauteur fourches abaissées	mm	85
Longueur fourches	mm	1165
Largeur extérieure fourches	mm	540
Largeur d'une fourche	mm	160
Epaisseur d'une fourche	mm	20
Entraxe des roues	mm	1140
Poids	kg	110



# Transpalette électrique haute levée galvanisé

1 tonne



## HG540E

- Capacité de 1 tonne
- Pratique, robuste, performant
- Capacité de levage de 1 t réelle permettant de transporter et de soulever les charges jusqu'à une hauteur de 800 mm
- Deux stabilisateurs latéraux bloquent le transpalette au-delà de 300 mm d'élévation, lui procurant une excellente stabilité
- Levée électrique procurant confort et efficacité
- Roues et galets nylon
- Chargeur externe



### OPTIONS

- Axe inox
- Roulements inox
- Chaîne inox
- Huile grand froid
- Mise à niveau automatique avec cellule



Modèle		HG540E
Capacité	t	1
Hauteur d'élévation	mm	800
Hauteur fourches abaissées	mm	85
Longueur fourches	mm	1165
Largeur extérieure fourches	mm	540
Largeur d'une fourche	mm	160
Épaisseur d'une fourche	mm	20
Entraxe des roues	mm	1140
Batterie	V/Ah	12/75
Poids	kg	160

# Transpalette manuel haute levée inox 316

1 tonne



## HS540M ♦ HS680M

- Capacité de 1 tonne
- Pratique, robuste, performant
- Toutes les pièces sont en acier inoxydable pour une protection totale contre la corrosion
- Capacité de levage de 1 t réelle permettant de transporter et de soulever les charges jusqu'à une hauteur de 800 mm
- Equipé de deux stabilisateurs latéraux qui bloquent le transpalette au-delà de 300 mm d'élévation, lui procurant une excellente stabilité
- Indispensable dans tous les secteurs nécessitant une hygiène parfaite et/ou anti-corrosion
- Allie les qualités du transpalette manuel aux avantages de la table élévatrice
- Roues et galets nylon
- Châssis haut assurant une meilleure protection de l'utilisateur



**INOX 316:  
ALIMENTAIRE ET CHIMIE**



Modèle		HS540M	HS680M
Capacité	t	1	1
Hauteur d'élévation	mm	800	800
Coups de pompes à vide		26	26
Hauteur fourches abaissées	mm	85	85
Longueur fourches	mm	1165	1165
Largeur extérieure fourches	mm	540	680
Largeur d'une fourche	mm	160	160
Épaisseur d'une fourche	mm	20	20
Entraxe des roues	mm	1140	1140
Poids	kg	110	125

# Transpalette électrique haute levée inox 316

1 tonne



## HS540E ♦ HS680E

- Capacité de 1 tonne
- Pratique, robuste, performant
- Toutes les pièces sont en acier inoxydable pour une protection totale contre la corrosion
- Capacité de levage de 1000 kg réels permettant de transporter et de soulever les charges jusqu'à une hauteur de 800 mm
- Equipé de deux stabilisateurs latéraux qui bloquent le transpalette au-delà de 300 mm d'élévation lui procurant une excellente stabilité
- Indispensable dans tous les secteurs nécessitant une hygiène parfaite et/ou anti-corrosion
- Allie les qualités du transpalette manuel aux avantages de la table élévatrice
- Levée électrique procurant confort et efficacité
- Roues et galets nylon
- Chargeur externe

**INOX 316:  
ALIMENTAIRE ET CHIMIE**



Modèle		HS540E	HS680E
Capacité	t	1	1
Hauteur d'élévation	mm	800	800
Hauteur fourches abaissées	mm	85	85
Longueur fourches	mm	1165	1165
Largeur extérieure fourches	mm	560	680
Largeur d'une fourche	mm	160	160
Épaisseur d'une fourche	mm	20	20
Batterie	V/Ah	12/54	12/54
Chargeur séparé	V/Ah	12/10	12/10
Temps d'élévation sans charge	s	16	16
Temps d'élévation avec charge de 900 kg	s	20	20
Entraxe des roues	mm	1140	1140
Poids	kg	150	165

### OPTION

- Mise à niveau automatique avec cellule

# Transpalette manuel tout terrain

1.2 tonne

## RTT12

- Capacité de 1,2 tonne
- Adapté à tout type de terrain
- Equipé de pneus pour une meilleure adhérence sur surfaces difficiles
- Equipé de fourches réglables
- Peinture époxy triple couche



Modèle		RTT12
Capacité	t	1,2
Dimensions hors tout (L x l x h)	mm	1375 x 1605 x 1200
Centre de gravité	mm	430
Hauteur d'élévation	mm	223
Hauteur fourches abaissées	mm	53
Longueur fourches	mm	860
Ecartement extérieur fourches	mm	212/ 735
Largeur d'une fourche	mm	100
Largeur entre les roues	mm	1277
Roues avant	mm	Ø 550
Roues directrices	mm	Ø 300
Poids	kg	235

# Système mobile de pesage faible précision

2 tonnes

## ESE20-A

- Capacité de 2 tonnes
- Indication de mise en marche, poids brut / net et décharge de la batterie
- Correction automatique et manuelle du zéro
- Totalisation avec numéro de séquence
- Calcul du poids par système de torsion du châssis
- Précision à plus ou moins 80 kg à 2 tonnes
- Alimentation par piles 1,5 volt LR6
- Graduation par 5 kg



Modèle		ESE20-A
Capacité	t	2
Dimensions hors tout (L x l)	mm	1542 x 540
Centre de gravité	mm	600
Entraxe entre les roues	mm	1113
Hauteur des fourches mini / maxi	mm	85 / 200
Hauteur du timon	mm	1233
Longueur fourches	mm	1150
Largeur extérieure fourches	mm	540
Largeur d'une fourche	mm	160
Épaisseur fourches	mm	50
Rayon de braquage	mm	1265
Précision portée	kg	0-500 ± 20 kg
		500-1000 ± 40 kg
		1000-2000 ± 80 kg
Galets polyuréthane	mm	Ø 80 x 70
Roues directrices caoutchouc	mm	Ø 200 x 50
Poids	kg	77

# Système mobile de pesage grande précision

2 tonnes

by *stockman*

Le système mobile de pesage ZF20N est équipé de quatre capteurs d'une tonne ce qui lui assure une grande robustesse. Il est idéal pour le pesage de vos palettes.

## ZF20N

- Capacité de 2 tonnes
- Timon ergonomique
- Corps de pompe galvanisé
- Roues directrices et boogies polyuréthane
- Equipé de quatre capteurs en aluminium IP 67
- Affichage LED 30 mm
- Précision de la pesée à plus ou moins 0,1 % à 2 t
- Affichage par palier de 500 g
- Température de fonctionnement de -10° à +40°C
- Clavier numérique étanche
- Fonctions : Brut/Tare/Net/Totalisation
- Chargeur externe 220 volts
- Alimentation par batterie 6V 4 Ah
- Couleur et afficheur personnalisables



2  
TONNES



**ZF20NIMP  
IMPRIMANTE**

Modèle		ZF20N	ZF20NIMP
Capacité	t	2	2
Précision de la pesée	%	± 0,1	± 0,1
Hauteur d'élévation	mm	200	200
Hauteur fourches abaissées	mm	75	75
Longueur fourches	mm	1150	1150
Largeur extérieure fourches	mm	540	540
Galets polyuréthane	mm	Ø 80 x 70	Ø 80 x 70
Roues directrices polyuréthane	mm	Ø 200 x 50	Ø 200 x 50
Poids	kg	94	95

# Système mobile de pesage grande précision

2 tonnes



## SACN20L

- Capacité de 2 tonnes
- Système électronique de pesage installé sur un transpalette solide et fiable
- Revêtement époxy
- Haute précision à plus ou moins 0,1 % à 2 tonnes
- Affichage par tranche de 100 g
- Indication : zéro, poids brut, poids net, tare
- Indicateur Mettler Toledo 1231
- Roues directrices et galets porteurs en polyuréthane
- Capteur Mettler / Toledo (USA)
- Affichage du poids identique quel que soit le sens de la prise
- La fonction tare s'effectue sur toute la plage de pesée
- Alimentation sur batterie
- Chargeur intégré



Indicateur Mettler Toledo  
IND231

Modèle		SACN20L/BATTERI
Capacité	t	2
Précision de la pesée	%	0,1
Imprimante		sans
Hauteur d'élévation	mm	200
Hauteur fourches abaissées	mm	85
Longueur fourches	mm	1150
Largeur extérieure fourches	mm	555
Galets polyuréthane / nylon	mm	Ø 80 x 70
Roues directrices caoutchouc / polyuréthane / nylon	mm	Ø 200 x 50
Poids	kg	122

# Système mobile de pesage galvanisé

2 tonnes



## PTG20SC

- Capacité de 2 tonnes
- Corps de pompe, châssis et timon galvanisés
- Roulements étanches, axes et boulons en inox
- Boîtier protégé contre la poussière et l'humidité IP 65
- Chaîne galvanisée
- Quatre capteurs
- Roues directrices et boggies en nylon
- Précision d'affichage à plus ou moins 0,1 % du poids pesé
- Imprimante en option



Afficheur protégé par un couvercle

### OPTION

- Imprimante



Modèle		PTG20SC
Capacité	t	2
Précision de la pesée	%	0,1
Imprimante		en option
Hauteur des fourches mini / maxi	mm	85 / 205
Longueur fourches	mm	1150
Largeur extérieure fourches	mm	555
Largeur d'une fourche	mm	180
Alimentation électrique		piles
Graduation	kg	1
Galets nylon	mm	Ø 80 x 70
Roues directrices nylon	mm	Ø 200 x 50
Poids	kg	122



# Système mobile de pesage inox 316

2 tonnes



## ZFS20S

- Capacité de 2 tonnes
- Corps de pompe en inox 316
- Châssis, roulements étanches, axes et boulons inox
- Boîtier métallique inox avec protection IP 65 contre la poussière et l'humidité
- Quatre capteurs inox
- Roues directrices et boggies en nylon
- Précision d'affichage à plus ou moins 0,1 % du poids pesé
- Imprimante en option

**INOX 316:  
ALIMENTAIRE ET CHIMIE**

**2  
TONNES**



### OPTION

- Imprimante



Modèle		ZFS20S
Capacité	t	2
Précision de la pesée	%	0,1
Imprimante		en option
Hauteur des fourches mini / maxi	mm	85 / 205
Longueur fourches	mm	1150
Largeur extérieure fourches	mm	555
Largeur d'une fourche	mm	180
Alimentation électrique		piles
Graduation	kg	1
Galets nylon	mm	Ø 80 x 70
Roues directrices nylon	mm	Ø 200 x 50
Poids	kg	122

# Transpalette haute levée peseur

1 tonne

## HB1056MS ♦ MANUEL

- Capacité de 1 tonne
- Combine les avantages d'un transpalette haute levée et d'un système de pesage
- Précision à  $\pm 1\%$  à 1 tonne
- Excellente stabilité permettant de transporter et de soulever rapidement sans effort toutes vos charges jusqu'à une hauteur de 800 mm
- Modèle fiable et performant
- Stabilisateurs supplémentaires au bout des ciseaux
- Timon ergonomique
- Joints de pompe allemands



## HB1056ENS ♦ ÉLECTRIQUE

- Capacité de 1 tonne
- Élévation électrique
- Bloc moteur compact et intégré
- Chargeur intégré
- Batterie sans entretien pour une plus grande simplicité d'utilisation



Modèle		HB1056MS	HB1056ENS
Type		manuel	électrique
Capacité	t	1	1
Hauteur d'élévation	mm	800	800
Hauteur fourches abaissées	mm	85 $\pm$ 2 mm	85 $\pm$ 2 mm
Longueur fourches	mm	1190	1190
Largeur extérieure fourches	mm	560	560
Largeur d'une fourche	mm	160	160
Coups de pompe sans / avec charge		28 / 62	28 / 62
Batterie	V/Ah	-	12/70
Chargeur intégré	Ah/V	-	6/12
Galets avant polyuréthane	mm	$\varnothing$ 75 x 75	$\varnothing$ 75 x 75
Roues directrices polyuréthane	mm	$\varnothing$ 180 x 50	$\varnothing$ 180 x 50
Poids	kg	128	159



Afficheur

# Système de pesage palette

## 1 & 2 tonnes

### ND

- Capacité de 1 et 2 tonnes
- Système de pesage en forme de U spécialement pour la manutention des palettes, pas besoin de rampe de chargement
- Adapté pour le pesage en entrepôt
- Poids net léger, facile à déplacer pour une personne grâce à ses deux roues
- Indicateur en acier inoxydable de série



Afficheur livré sans pied



Poignée de transport



Roulettes pour le déplacement

### OPTION

- Colonne et embase

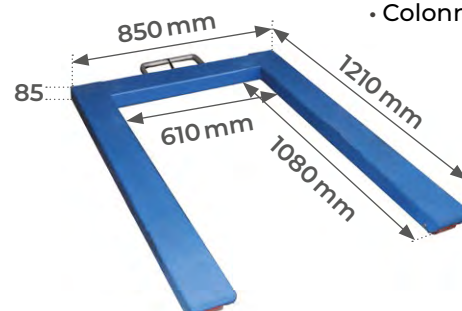

Modèle		ND1000	ND2000
Capacité	t	1	2
Dimensions hors tout (Lxlxh)	mm	1210x850x85	
Précision d'indexation	t	1	2
Capacité des capteurs	kg	1000	2000
Nombre de capteurs		4	4
Etape de résolution	kg	10	20
Hauteur	mm	120	120
Poids	kg	38	38

# Gueuse de contrôle

0.25 à 2 tonnes

## SCW N

- Quatre modèles de 0,25, 0,5, 1 et 2 tonnes
- Idéal pour test de charge
- Manipulation par transpalette, gerbeur ou élingable grâce à ses deux arceaux de levage
- Permet de tester le centre de gravité d'un matériel de levage
- Empilable



Modèle		SCW250N	SCW500N	SCW1000N	SCW2000N
Capacité	t	0,25	0,5	1	2
Dimensions hors tout (L x l)	mm	1200x1000	1200x1000	1200x1000	1200x1000
Hauteur avec / sans arceau	mm	310/210	310/210	420/320	640/540
Arceau	mm	Ø75	Ø75	Ø75	Ø75
Poids	kg	250	500	1000	2000

# Accessoires et consommables pour transpalettes

## ◆ TIMONS ET FREINS

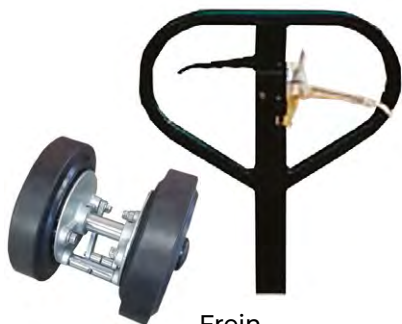

Frein à main



Frein homme mort



Frein au pied

## ◆ DOSSERET DE PROTECTION



## ◆ MISE À NIVEAU AUTOMATIQUE AVEC CELLULE



## ◆ CALE POUR TRANSPALETTE



PH08



## ◆ BATTERIES



GF12050  
GF12063  
GF12076  
GF12105  
GF06180

Autres modèles disponibles  
NOUS CONSULTER

## ◆ CHARGEURS



**S.P.E.** ELETTRONICA INDUSTRIALE  
**A.T.I.B.** ELETTRONICA  
Battery Chargers & Electronics

# Accessoires et consommables pour transpalettes

## ◆ ROUES



RGT  
caoutchouc



RNT  
polyamide



RCUT  
powerthane  
(silencieuse)



RPUT  
polyuréthane



RAT  
acier



ROUE MOTRICE  
polyuréthane  
ou caoutchouc

## ◆ GALETS ET BOGGIES



GNT  
polyamide



GUT  
powerthane  
(silencieuse)



GPUT  
polyuréthane



BNT  
polyamide



BUT  
powerthane  
(silencieuse)



BPUT  
polyuréthane

## ◆ ROULEMENTS



Acier



Inox

## ◆ HUILES



## ◆ GRAISSE



## ◆ BOMBES DE PEINTURE



RAL 2002	
RAL 2004	
RAL 3002	
RAL 5010	
RAL 6018	
RAL 1003	
RAL 9006	
RAL 9005	
RAL 9017	
RAL 7021	



# 6

## TRANSPALETTES ÉLECTRIQUES

-  Transpalettes électriques compacts ..... P. 159
-  Transpalettes électriques lithium ..... P. 160 ET 161
-  Transpalette électrique lithium peseur ..... P. 162

## Pourquoi choisir un transpalette électrique ?

Le développement des gammes de transpalettes électriques dans le secteur de la manutention et de la logistique a été motivé par deux piliers : améliorer la productivité des opérateurs et lutter contre les troubles musculosquelettiques (TMS).

Au de-là de 3 heures d'effort quotidien, il est recommandé par l'Assurance Maladie d'utiliser un transpalette électrique. En termes de charges, celle-ci recommande aussi de préférer l'électrique au manuel à partir de 360 kg pour les femmes et 600 kg pour les hommes.

Une meilleure gestion des efforts des opérateurs passe donc par le choix de transpalettes électriques ergonomiques faciles à manier et qui répondent aux mêmes capacités qu'un transpalette manuel, l'effort en moins. La prise de conscience de l'impact des TMS est telle qu'aujourd'hui les transpalettes électriques peuvent faire l'objet de subventions auprès des CARSAT ou organismes équivalents.

Voici la ligne que s'est fixée STOCKMAN dans le choix de ses gammes de transpalettes électriques : associer le développement technologique aux exigences de l'entrepôt. Autre paramètre essentiel pour Stockman : des coûts d'investissement maîtrisés sans baisser la qualité ni la performance.

Pour toute opération de manutention légère, STOCKMAN sélectionne ses modèles selon les caractéristiques suivantes :

### COMPACT ET MANIABLE

Pour des longueurs de fourches équivalentes, les dimensions totales des transpalettes électriques sont désormais quasi équivalentes à celles d'un transpalette manuel standard. Elles sont parfois même inférieures comme pour le best seller PTE15N. Du fait de ces dimensions, le rayon de giration des transpalettes électriques est quasiment identique à celui des transpalettes manuels.

Dans la gamme EDGE, grâce au timon ergonomique utilisable à la verticale (90°), les transpalettes électriques sont utilisables même dans les espaces restreints comme les camions, les ascenseurs, les allées étroites, etc.

### AUTONOMIE ET PERFORMANCE DES BATTERIES

L'autonomie et la performance des batteries AGM comme lithium impactent positivement la productivité des opérateurs. Pour la famille des transpalettes électriques EDGE, le temps de travail est même doublé grâce à un système simple du remplacement de la batterie lithium-ion.

Si une batterie AGM offre au transpalette électrique des performances pour un usage plus intensif, la technologie lithium-ion permet d'améliorer les temps de charge (fonction charge rapide et charge d'opportunité) et allonge ainsi le temps d'utilisation du transpalette électrique. Cette technologie facilite aussi la maintenance (quasi inexistante), procure un meilleur rendement et une durée de vie accrue des batteries.

### STABILITÉ ET PENTE ADMISSIBLE

Les transpalettes électriques STOCKMAN sont équipés de série de stabilisateurs pour sécuriser le transport des marchandises, mais également pour limiter les impacts d'éventuels chocs sur les transpalettes eux-mêmes. Tous les transpalettes électriques STOCKMAN peuvent évoluer avec charge sur des sols avec une pente avec 4 % d'inclinaison (jusqu'à 7 % pour le modèle PTE20N). Sans charge, la pente admissible évolue entre 10 et 16 % selon les modèles. Et toujours sans aucun effort pour le manutentionnaire.

### ROUES ET ADHÉRENCE

Comme pour un transpalette manuel, la matière des roues et le nombre de galets doit être considérée dans le choix du modèle de transpalette.

### MODÈLES SPÉCIFIQUES

Pour compléter sa gamme de manutention légère, STOCKMAN a également sélectionné des transpalettes peseurs, avec imprimante en option.

### EST-IL NÉCESSAIRE D'ÊTRE TITULAIRE D'UN CACES POUR UTILISER UN TRANPALETTE ÉLECTRIQUE ?

Si le transpalette électrique est à conducteur accompagnant, aucun CACES n'est nécessaire. Si un transpalette électrique est autoporté, un CACES sera nécessaire. Dans tous les cas, il est vivement recommandé de mettre en place une formation pour éviter tout risque d'accident.



# Transpalette électrique compact

1.5 tonne



## SEPT15

- Capacité de 1,5 tonne
- Galets stabilisateurs amortis
- Vitesse d'avancement 4,6 km/h
- Variateur Curtis 1212
- Indicateur charge batterie Curtis
- Poids total inférieur à 200 kg
- Extrêmement compact
- Très silencieux



**VIDÉO DE PRÉSENTATION**



Roue crantée antidérapante et silencieuse sur modèle SEPT15C

Modèle		SEPT15W	SEPT15WL	SEPT15C
Marque		STOCKMAN	STOCKMAN	STOCKMAN
Mode de propulsion		électrique	électrique	électrique
Type de conduite		électrique	électrique	électrique
Capacité nominale	Q (t)	1,5	1,5	1,5
Poids avec batterie	kg	190	200	190
Matière des roues		PU/PU	PU/PU	PU/PU
Dimensions roues motrices	mm	Ø 220 x 70	Ø 220 x 70	Ø 220 x 70
Dimensions galets avant	mm	Ø 80 x 70	Ø 80 x 70	Ø 80 x 70
Dimensions roues stabilisatrices	mm	Ø 80 x 30	Ø 80 x 30	Ø 80 x 30
Levée standard	h3 (mm)	115	115	115
Hauteur du timon bas / haut	h14 (mm)	800 / 1170	800 / 1170	800 / 1170
Hauteur fourches abaissées	h13 (mm)	85	85	85
Longueur hors tout	l1 (mm)	1648	1718	1648
Longueur sans fourches	l2 (mm)	498	498	498
Largeur hors tout	b1 (mm)	560	685	560
Dimension d'une fourche	s/e/l (mm)	48 / 160 / 1150	48 / 160 / 1220	48 / 160 / 1150
Largeur extérieure des fourches	b5 (mm)	540	685	540
Garde au sol	m2 (mm)	37	37	37
Largeur d'allée avec palette 800 x 1200 mm	Ast (mm)	1960	1960	1960
Rayon de giration	Wa (mm)	1445	1495	1445
Vitesse de déplacement sans / avec charge	km/h	4,6 / 4,2	4,6 / 4,2	4,6 / 4,2
Vitesse d'élévation sans / avec charge	mm/s	53 / 30	53 / 30	53 / 30
Vitesse d'abaissement sans / avec charge	mm/s	49 / 36	49 / 36	49 / 36
Pente admissible sans / avec charge	%	10 / 4	10 / 4	10 / 4
Frein de service		électromagnétique	électromagnétique	-
Moteur de traction, puissance	kW	0,65	0,65	0,65
Moteur d'élévation, puissance	kW	0,8	0,8	0,8
Type batterie		semi-traction	semi-traction	semi-traction
Tension / capacité batterie	V/Ah	24 / 60 (24 / 80 C20 en option)		-
Poids batterie	kg	2 x 24	2 x 24	2 x 24
Type chargeur		intégré	intégré	intégré
Tension / capacité chargeur	V/Ah	24 / 10	24 / 10	24 / 10
Variateur électronique		Curtis	Curtis	Curtis
Niveau sonore	dB (A)	< 69	< 69	< 69

# Transpalette électrique lithium

1.5 tonne

by **stockman**

## PTE15N

- Capacité de 1,5 tonne
- Timon ergonomique avec écran LCD et démarrage par code PIN
- Equipé d'un vérin à gaz
- Poids total de 123 kg
- Batterie lithium-ion 24V / 20 Ah sans entretien de série
- Variateur et accélérateur Curtis, technologie Can-Bus
- Conduite timon droit possible
- Galets stabilisateurs



Galets stabilisateurs



Ecran LCD et démarrage par code PIN

### OPTIONS

- Batteries de 30 et 36 Ah
  - Roues crantées
  - Dossieret de charge



**VIDÉO DE PRÉSENTATION**



Modèle		PTE15N	PTE15NL	PTE15N800
Nom commercial		EDGE	EDGE	EDGE
Mode de propulsion		électrique	électrique	électrique
Type de conduite		accompagnant	accompagnant	accompagnant
Capacité nominale	Q (t)	1,5	1,5	1,5
Poids avec batterie	kg	123	126	120
Matière des roues		PU/PU	PU/PU	PU/PU
Dimensions roues motrices	mm	Ø 210x70	Ø 210x70	Ø 210x70
Dimensions galets avant	mm	Ø 80 x 70 (galet simple = 80x93)		
Dimensions roues stabilisatrices	mm	Ø 80x30	Ø 80x30	Ø 80x30
Levée standard	h3 (mm)	115	115	115
Hauteur du timon en position marche mini / maxi	h14 (mm)	700 / 1160	700 / 1160	700 / 1160
Hauteur mini des fourches	h13 (mm)	80	80	80
Longueur hors tout	l1 (mm)	1530	1530	1180
Longueur jusqu'à la face avant des fourches	l2 (mm)	380	380	380
Largeur hors tout	b1 (mm)	540	685	540
Dimension des fourches	s/e/l (mm)	47 / 160 / 1150	47 / 160 / 1150	47 / 160 / 800
Largeur extérieure des fourches	b5 (mm)	540	685	540
Garde au sol	m2 (mm)	33	33	33
Largeur d'allée avec palette 800 x 1200 mm de long	Ast (mm)	2000	2000	2000
Rayon de giration	Wa (mm)	1330	1330	1330
Vitesse de translation sans / avec charge	km/h	4,8 / 4,6	4,8 / 4,6	4,8 / 4,6
Vitesse d'élévation sans / avec charge	mm/s	25 / 20	25 / 20	25 / 20
Vitesse d'abaissement sans / avec charge	mm/s	50 / 40	50 / 40	50 / 40
Pente admissible sans / avec charge	%	16 / 4	16 / 4	16 / 4
Frein de service		électromagnétique	électromagnétique	électromagnétique
Moteur de traction, puissance S2 60 min	kW	0,65	0,65	0,65
Moteur d'élévation, puissance S3 10%	kW	0,5	0,5	0,5
Tension batteries / capacité nominale K5	V/Ah	24 / 20 (24 / 30 ou 24 / 36 en option)		
Poids batterie	kg	3,6	3,6	3,6
Niveau sonore selon EN 12053, oreille du conducteur	dB (A)	< 69	< 69	< 69

# Transpalette électrique lithium

2 tonnes



by stockman

## PTE20N

- Capacité de 2 tonnes
- Timon ergonomique avec écran LCD et démarrage par code PIN et/ou RFID
- Equipé d'un vérin à gaz de timon
- Poids total de seulement 149 kg avec batterie
- Equipé de série d'une batterie lithium-ion de 48V / 20 Ah sans entretien
- Variateur et accélérateur Curtis, technologie Can-Bus
- Conduite timon droit
- Galets stabilisateurs



Galets stabilisateurs



Ecran LCD et démarrage par code PIN et/ou RFID

### OPTIONS

- Batterie supplémentaire de 48V/20Ah
- Roues crantées
- Dossieret de charge



Modèle		PTE20N	PTE20NL
Nom commercial		EDGE	EDGE
Mode de propulsion		électrique	électrique
Type de conduite		accompagnant	accompagnant
Capacité nominale	Q (t)	2	2
Poids avec batterie	kg	149	153
Matière des roues		PU / PU	PU / PU
Dimensions roues motrices	mm	Ø 210 x 70	Ø 210 x 70
Dimensions galets avant	mm	Ø 80 x 70 (galet simple = 80 x 93)	Ø 80 x 70 (galet simple = 80 x 93)
Dimensions roues stabilisatrices	mm	Ø 80 x 30	Ø 80 x 30
Levée standard	h3 (mm)	115	115
Hauteur du timon en position marche mini / maxi	h14 (mm)	700 / 1160	700 / 1160
Hauteur mini des fourches	h13 (mm)	80	80
Longueur hors tout	l1 (mm)	1536	1536
Longueur jusqu'à la face avant des fourches	l2 (mm)	386	386
Largeur hors tout	b1 (mm)	540	685
Dimension des fourches	s/e/l (mm)	47 / 160 / 1150	47 / 160 / 1150
Largeur extérieure des fourches	b5 (mm)	540	685
Garde au sol	m2 (mm)	33	33
Largeur d'allée avec palette 800 x 1200 mm de long	Ast (mm)	2006	2006
Rayon de giration	Wa (mm)	1336	1336
Vitesse de translation sans / avec charge	km/h	5,2 / 4,8	5,2 / 4,8
Vitesse d'élévation sans / avec charge	mm/s	22 / 17	22 / 17
Vitesse d'abaissement sans / avec charge	mm/s	50 / 30	50 / 30
Pente admissible sans / avec charge	%	16 / 7	16 / 7
Frein de service		électromagnétique	électromagnétique
Moteur de traction, puissance S2 60 min	kW	0,75	0,75
Moteur d'élévation, puissance S3 10%	kW	0,8	0,8
Tension batteries / capacité nominale K5	V/Ah	48 / 20	48 / 20
Poids batterie	kg	7,5	7,5
Niveau sonore selon EN 12053, oreille du conducteur	dB (A)	< 69	< 69

# Transpalette électrique lithium avec système de pesage

1.5 tonne

by *stockman*

## PTE15N SC

- Capacité de 1,5 tonne
- Design compact, robuste, léger et innovant
- Recharge rapide de la batterie en 2 h 30
- Batterie interchangeable très facilement
- Démarrage par code PIN
- Affichage de pesage de haute précision
- Equipé de série de galets stabilisateurs sur amortisseurs



**PTE15NSCIMP  
IMPRIMANTE**



1.5  
TONNE

Modèle		PTE15NSC	PTE15NSCIMP
Nom commercial		EDGE	EDGE
Mode de propulsion		électrique	électrique
Type de conduite		accompagnant	accompagnant
Capacité nominale	Q (t)	1,5	1,5
Poids avec batterie	kg	180	181
Matière des roues		polyuréthane PU	polyuréthane PU
Dimensions roues motrices	mm	Ø 210 x 70	Ø 210 x 70
Dimensions galets avant	mm	Ø 80 x 93 (galet simple = 80 x 70)	
Dimensions roues stabilisatrices	mm	Ø 80 x 30	Ø 80 x 30
Levée standard	h3 (mm)	115	115
Hauteur du timon en position marche mini / maxi	h14 (mm)	740 / 1162	740 / 1162
Hauteur mini des fourches	h13 (mm)	88	88
Longueur hors tout	l1 (mm)	1560	1560
Longueur jusqu'à la face avant des fourches	l2 (mm)	410	410
Largeur hors tout	b1 (mm)	540	540
Dimension des fourches	s/e/l (mm)	64 / 182 / 1150	64 / 182 / 1150
Largeur extérieure des fourches	b5 (mm)	562	562
Garde au sol	m2 (mm)	21	21
Largeur d'allée avec palette 800 x 1200 mm de long	Ast (mm)	2000	2000
Rayon de giration	Wa (mm)	1387	1387
Vitesse de translation sans / avec charge	km/h	4,4 / 4,2	4,4 / 4,2
Vitesse d'élévation sans / avec charge	mm/s	22 / 15	22 / 15
Vitesse d'abaissement sans / avec charge	mm/s	50 / 40	50 / 40
Pente admissible sans / avec charge	%	16 / 6	16 / 6
Frein de service		électromagnétique	électromagnétique
Moteur de traction, puissance S2 60 min	kW	0,65	0,65
Moteur d'élévation, puissance S3 10%	kW	0,5	0,5
Tension batteries / capacité nominale K5	V/Ah	24 / 20 (24 / 30 ou 24 / 36 en option)	
Poids batterie	kg	4,6	4,6
Niveau sonore selon EN 12053, oreille du conducteur	dB (A)	< 70	< 70



# 7

## ÉLÉVATEURS LÈVE-CHARGE ET GERBEURS

 Elévateurs lève-charge manuels .....	P. 165 À 168
 Gerbeurs manuels aluminium .....	P. 169 À 173
 Gerbeurs manuels acier .....	P. 174 À 179
 Gerbeurs semi-électriques .....	P. 180 À 188
 Gerbeurs électriques .....	P. 189 À 194
 Accessoires et consommables .....	P. 195
 Gerbeurs embarqués autonomes .....	P. 196 ET 197

## Comment choisir son gerbeur ?

**A** l'instar du transpalette, le gerbeur est un équipement multi-secteurs et essentiel dans le domaine de la manutention, du levage et du magasinage. La multiplicité des modèles va de pair avec sa capacité d'adaptation à tout type d'application. Voici les critères indispensables à retenir pour arrêter son choix sur un modèle de gerbeur.

### L'ENCOMBREMENT ET LE RAYON DE GIRATION DANS L'ESPACE DE TRAVAIL

Avant même le choix de l'énergie, les espaces de circulation et l'environnement de travail des opérateurs permettent d'établir une première sélection de gerbeurs. Les dimensions hors tout du gerbeur, en largeur comme en hauteur, permettront d'évaluer sa capacité à évoluer dans cet espace, notamment pour ce qui concerne le rayon de giration (capacité du gerbeur à faire un tour sur lui-même entre les rayons ou dans l'espace de travail). Attention, il est indispensable de considérer les passages de portes qui peuvent notamment bloquer au niveau de la hauteur.

### ÉCARTEMENT ET HAUTEUR DES FOURCHES

L'écartement des fourches du gerbeur permet de déterminer si le modèle choisi est adapté aux palettes utilisées par les opérateurs. Sur certains modèles, cet écartement peut être réglable, permettant plus de flexibilité sur les dimensions des palettes et charges transportées. La hauteur des fourches en position basse doit aussi être adaptée au type de palettes.

### HAUTEUR DES LONGERONS ET LONGERONS ENCADRANTS ET HAUTEUR DES LONGERONS

Dans le cas de palettes lourdes et encombrantes, un modèle de gerbeur avec longerons encadrant peut-être choisi pour sécuriser le transport et stabiliser l'élévation des palettes. Attention cependant de vérifier que les longerons pourront passer sur tout le parcours parcouru par le gerbeur.

Également, la hauteur basse du rayonnage doit être suffisamment haute pour laisser passer les longerons du gerbeur.

### POIDS DES CHARGES ET HAUTEUR MAXIMUM D'ÉLÉVATION

Les capacités résiduelles du gerbeur évoluent selon la hauteur de levée et selon si la charge est déposée sur le centre de gravité. Il est important, avant de choisir son gerbeur, d'évaluer le poids maximum des charges qui seront transportées et à quelle hauteur elles seront entreposées. Plus la hauteur est élevée, plus les capacités résiduelles du gerbeur se réduisent.

Ces informations se retrouvent dans la documentation technique de tous nos modèles de gerbeurs.

Ci-contre, petite illustration d'un graphique exemple des capacités résiduelles

=> PSE12N3600

PSE12N3600	
h3 (mm)	Q (kg)
3600	700 500
3200	800 600
2900	1000 800
2500	1200 1000
cdg (mm)	600 700

### L'ÉNERGIE : MANUEL, SEMI-ÉLECTRIQUE OU ÉLECTRIQUE ?

L'intensité, la fréquence d'utilisation et les hauteurs des manutentions permettront de déterminer le type d'énergie du gerbeur. À la combinaison de ces trois facteurs, il faut également ajouter la pénibilité et la lutte contre les troubles musculo-squelettiques.

Gerbeur MANUEL	Gerbeur SEMI-ÉLECTRIQUE	Gerbeur ÉLECTRIQUE
<ul style="list-style-type: none"> <li>• Conduite et levée manuelles</li> <li>• Petits travaux de manutention occasionnels et spécifiques</li> <li>• Peu encombrant, facile à transporter</li> </ul>	<ul style="list-style-type: none"> <li>• Conduite manuelle et levée électrique</li> <li>• Manutentions modérées à intenses sur courtes distances</li> <li>• Augmente la productivité</li> </ul>	<ul style="list-style-type: none"> <li>• Conduite et levée électriques</li> <li>• Manutentions intenses, lourdes et hautes sur longues distances</li> </ul>

Comme dans le cas des transpalettes électriques, le choix d'un gerbeur semi-électrique ou électrique est recommandé lorsque les manutentions avec élévation dépassent les trois heures quotidiennes et sur des distances de plus de 30 mètres. La gestion des efforts des opérateurs permet une meilleure productivité et l'impact sur les corps sera limité. Le choix d'un gerbeur de ces deux gammes se porte alors sur l'autonomie de la batterie et l'intensité des tâches quotidiennes.

### CACES / PERMIS

CACES R485® Gerbeurs à conducteur accompagnant	
Catégorie 1	Gerbeurs automoteurs à conducteur accompagnant (1,20 m < hauteur de levée ≤ 2,50 m)
Catégorie 2	Gerbeurs automoteurs à conducteur accompagnant (hauteur de levée > 2,50 m)

# Élévateur lève-charge manuel

85 &amp; 100 kg



## LP85

- Capacité de 85 kg
- Idéal pour climatiseur, store banne ou autre charge
- Structure résistante et durable
- Hauteur de levée maxi 3,30 m
- Grande stabilité et manœuvrabilité
- Utilisation industrielle extérieure ou intérieure
- Très facilement transportable dans un véhicule
- Treuil de levage avec frein automatique
- Aucun outillage nécessaire
- Livré sans plateau ni accessoires



exemple de configuration

**LP85**  
+ **PLATEAU AJOURÉ**  
**LP-BC06H**



**LIVRÉ SANS PLATEAU**  
**NI ACCESSOIRES**

## LP100

- Capacité de 100 kg
- Idéal pour climatiseur, store banne ou autre charge
- Structure résistante et durable
- Hauteur de levée maxi 4 m
- Grande stabilité et manœuvrabilité
- Utilisation industrielle extérieure ou intérieure
- Très facilement transportable dans un véhicule
- Treuil de levage avec frein automatique
- Aucun outillage nécessaire
- Livré sans plateau ni accessoires



exemple de configuration

**LP100**  
+ **PLATEAU AJOURÉ**  
**LP-BC06H**



Tous les accessoires  
sont vendus séparément  
(voir P. 168)

Modèle		LP85	LP100
Capacité	kg	85	100
Hauteur d'élévation maxi	mm	3300	4000
Hauteur mât abaissé	mm	1700	1650
Nombre de pieds d'appui		3	3
Poids	kg	12,8	20,5

# Élévateur lève-charge manuel

125 kg



## LP125

- Capacité de 125 kg
- Idéal pour climatiseur, store banne ou autre charge
- Structure résistante et durable
- Hauteur de levée maxi 3,50 m
- Grande stabilité et manœuvrabilité
- Utilisation industrielle extérieure ou intérieure
- Très facilement transportable dans un véhicule
- Treuil de levage avec frein automatique
- Aucun outillage nécessaire
- Livré sans plateau ni accessoires



exemple de configuration

### LP125 + PLATEAU AJOURÉ LP-BC02M



## LP125R

**LIVRÉ SANS PLATEAU  
NI ACCESSOIRES**

- Capacité de 125 kg
- Idéal pour climatiseur, store banne ou autre charge
- Structure résistante et durable
- Hauteur de levée maxi 4,56 m
- Grande stabilité et manœuvrabilité
- Utilisation industrielle extérieure ou intérieure
- Très facilement transportable dans un véhicule
- Treuil de levage avec frein automatique
- Aucun outillage nécessaire
- Livré sans plateau ni accessoires



exemple de configuration

### LP125R + PLATEAU AJOURÉ LP-BC02M

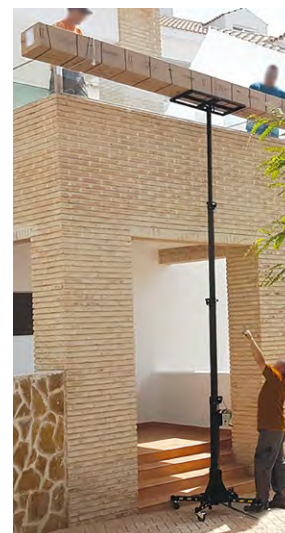

Modèle		LP125	LP125R
Capacité	kg	125	125
Hauteur d'élévation maxi	mm	3500	4560
Hauteur mât abaissé	mm	1350	1450
Nombre de pieds d'appui		4	4
Poids	kg	23,5	37

Tous les accessoires  
sont vendus séparément  
(voir P. 168)



# Élévateur lève-charge manuel

## 150 à 280 kg



### LP150 ♦ LP180

- Capacité de 150 à 180 kg
- Idéal pour climatiseur, store banne ou autre charge
- Structure résistante et durable
- Hauteur de levée maxi 4,50 et 5,40 m
- Grande stabilité
- Utilisation industrielle extérieure ou intérieure
- Très facilement transportable dans un véhicule
- Treuil de levage avec frein automatique
- Aucun outillage nécessaire
- Livré sans plateau ni accessoires



LP180



LP150

exemple de configuration

**LP150  
+ PLATEAU AJOURÉ  
LP-BC02M**



**LIVRÉ SANS PLATEAU  
NI ACCESSOIRES**

### LP250 ♦ LP280

- Capacité de 250 et 280 kg
- Idéal pour climatiseur, store banne ou autre charge
- Structure résistante et durable
- Hauteur de levée maxi 5,20 m
- Grande stabilité et manœuvrabilité
- Utilisation industrielle extérieure ou intérieure
- Très facilement transportable dans un véhicule
- Treuil de levage avec frein automatique
- Aucun outillage nécessaire
- Livré sans plateau ni accessoires



LP280



LP250



Modèle		LP150	LP180	LP250	LP280
Capacité	kg	150	180	250	280
Hauteur d'élévation maxi	mm	4500	5400	5200	5200
Hauteur mât abaissé	mm	1530	1820	1750	1750
Nombre de pieds d'appui		4	4	4	4
Poids	kg	49,5	55	89	89

Tous les accessoires  
sont vendus séparément  
(voir P. 168)

# Options et accessoires pour élévateur lève-charge manuel LP

85 à 280 kg

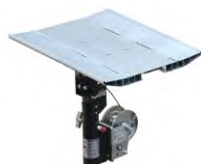
**LP-BC07H**

- Petit plateau pliant  
450 x 440 mm  
pour LP85 et LP100

**LP-BC05H**

- Grand plateau pliant  
750 x 440 mm  
pour LP85 et LP100

**LP-BC06H**

- Petit plateau ajouré  
450 x 450 mm  
pour LP85 et LP100

**LP-BC02H**

- Grand plateau ajouré  
800 x 400 mm  
pour LP85 et LP100

**LP-BC07M**

- pour LP125, LP125R,  
LP150 et LP180

**LP-BC05M**

- pour LP125, LP125R,  
LP150 et LP180

**LP-BC06M**

- pour LP125, LP125R,  
LP150 et LP180

**LP-BC02M**

- pour LP125, LP125R,  
LP150 et LP180

**LP-BC05M2**

- pour LP250 et LP280

**LP-BC02M2**

- pour LP250 et LP280

**LP-FCA04**

- Support projecteur  
pour LP85 et LP100

**LP-FCA07**

- Support projecteur  
double  
pour LP125, LP125R,  
LP150 et LP180

**LP-CV10H**

- Support V  
pour LP85 et LP100

**LP-CV10M**

- pour LP125, LP125R,  
LP150 et LP180

**LP-FCA06**

- pour LP125, LP125R,  
LP150 et LP180

**LP-R2-710**

- Jeu de roulettes  
pour LP100

**LP-R720**

- Jeu de roulettes  
pour LP125  
(compris sur le LP125R)

**LP-RD-02**

- Kit roues Ø 260 mm  
pour LP125R

**LP-CSP01**

- Trois pieds stabilisateurs  
pour LP100

**LP-CSP02**

- Quatre pieds stabilisateurs  
pour LP125



# Mini-gerbeur manuel pliable

80 kg



## STD

- Capacité de 80 kg
- Extrêmement léger : 20 kg
- Facile à démonter et remonter
- Peut s'insérer dans des espaces réduits ou restreints
- Mât en aluminium léger, facile à manipuler
- Système d'élévation par câble, pas de fuite hydraulique
- Facile à charger dans le coffre d'une voiture une fois plié
- Plateau rabattable 380 x 300 mm

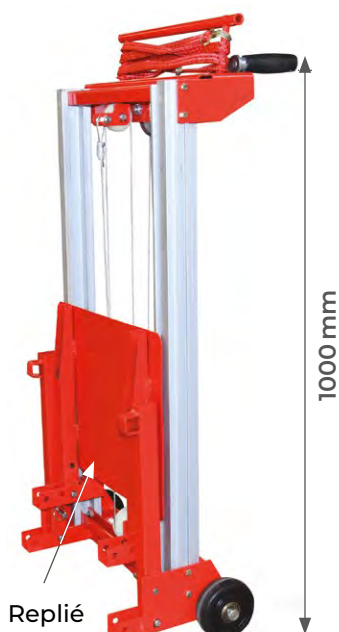

Modèle		STD
Capacité	kg	80
Dimensions hors tout (Lxl)	mm	520x500
Hauteur d'élévation	mm	1250
Hauteur replié	mm	1000
Largeur entre les longerons	mm	330
Poids	kg	20

## Mini-gerbeur manuel pliable

## 181 & 227 kg



### WFH

- Capacité de 181 et 227 kg
- Il peut s'insérer dans des espaces restreints lorsqu'il est démonté
- Equipé de roues sur le mât ce qui lui permet d'être utilisé comme un chariot
- Mât en aluminium léger, facile à manipuler
- Système d'élévation par câble

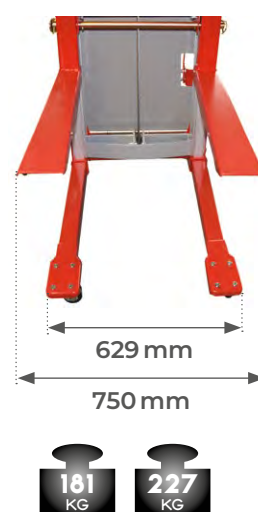

### SW

- Capacité de 181 et 227 kg
- Equipé de longerons encadrants
- Il peut s'insérer dans des espaces restreints lorsqu'il est démonté
- Equipé de roues sur le mât ce qui lui permet d'être utilisé comme un chariot
- Mât en aluminium léger, facile à manipuler
- Système d'élévation par câble

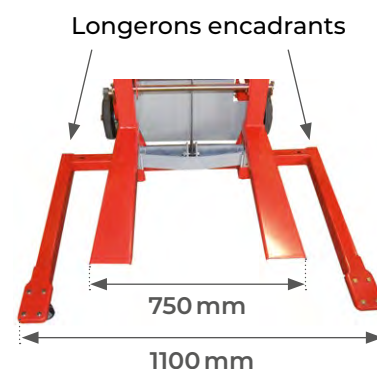
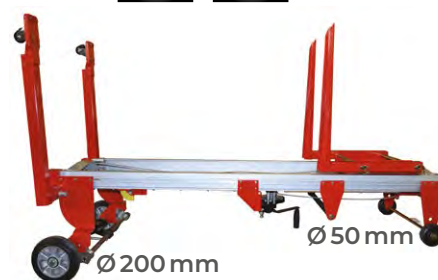

Modèle		WFH181	WFH227	SW181	SW227
Capacité	kg	181	227	181	227
Dimensions hors tout (L x l)	mm	883 x 629	883 x 629	1000 x 750	1000 x 750
Centre de gravité	mm	305	305	305	305
Hauteur du mât élévation maxi	mm	3100	1800	3100	1800
Hauteur d'élévation	mm	2500	1200	2500	1200
Hauteur fourches abaissées	mm	89	89	89	89
Hauteur replié	mm	1710	1710	1710	1710
Largeur longerons encadrants	mm	-	-	1100	1100
Longueur fourches	mm	572	572	572	570
Largeur extérieure fourches	mm	521	521	521	521
Roues / galets	mm	Ø 200 / 50	Ø 200 / 50	Ø 200 / 50	Ø 200 / 50
Poids	kg	70	65	75	70

# Elévateur positionneur manuel

150 kg



## ME-R2900

- Capacité de 150 kg
- Mise en action en quelques secondes
- Construction compacte très robuste
- Fourches inversables et à largeur réglable
- Deux roues Ø 200 mm pour un transport aisé
- Base pourvue de deux bras stabilisateurs
- Câble de levage anti-torsion en acier à très haute résistance
- Niveau à bulle pour le contrôle parfait de la position des pieds
- Treuil de levage avec frein automatique
- Poulies en acier sur roulement
- Certifications allemandes TÜV - GS - BGV D8
- Conçu pour être transporté dans un véhicule utilitaire
- Hauteur et largeur repliées réduites
- Triple sécurités indépendantes avec:
  1. Treuil avec frein automatique
  2. Anti chute automatique
  3. Verrou de sécurité sur chaque mât



Modèle		A	B	C	D	E	F	G	H	I	X	Poids
	Capacité en kg à CDG 200 mm	m	m	m	mm	mm	mm	mm	mm	mm	mm	kg
ME-R2900	150	2,9	2,67	1,07	230	570	750	1770	465	570	230	56,5

# Elévateur positionneur manuel

## 200 à 400 kg



### ME-R

- Capacité de 200 à 400 kg
- Mise en action en quelques secondes
- Construction compacte très robuste
- Fourches inversables et à largeur réglable
- Deux roues Ø 200 mm pour un transport aisé
- Base pourvue de deux bras stabilisateurs
- Câble de levage anti-torsion en acier à très haute résistance
- Niveau à bulle pour le contrôle parfait de la position des pieds
- Treuil de levage avec frein automatique
- Poulies en acier sur roulement
- Certifications allemandes TÜV - GS - BGV D8
- Conçu pour être transporté dans un véhicule utilitaire
- Hauteur et largeur repliées réduites
- Triple sécurités indépendantes

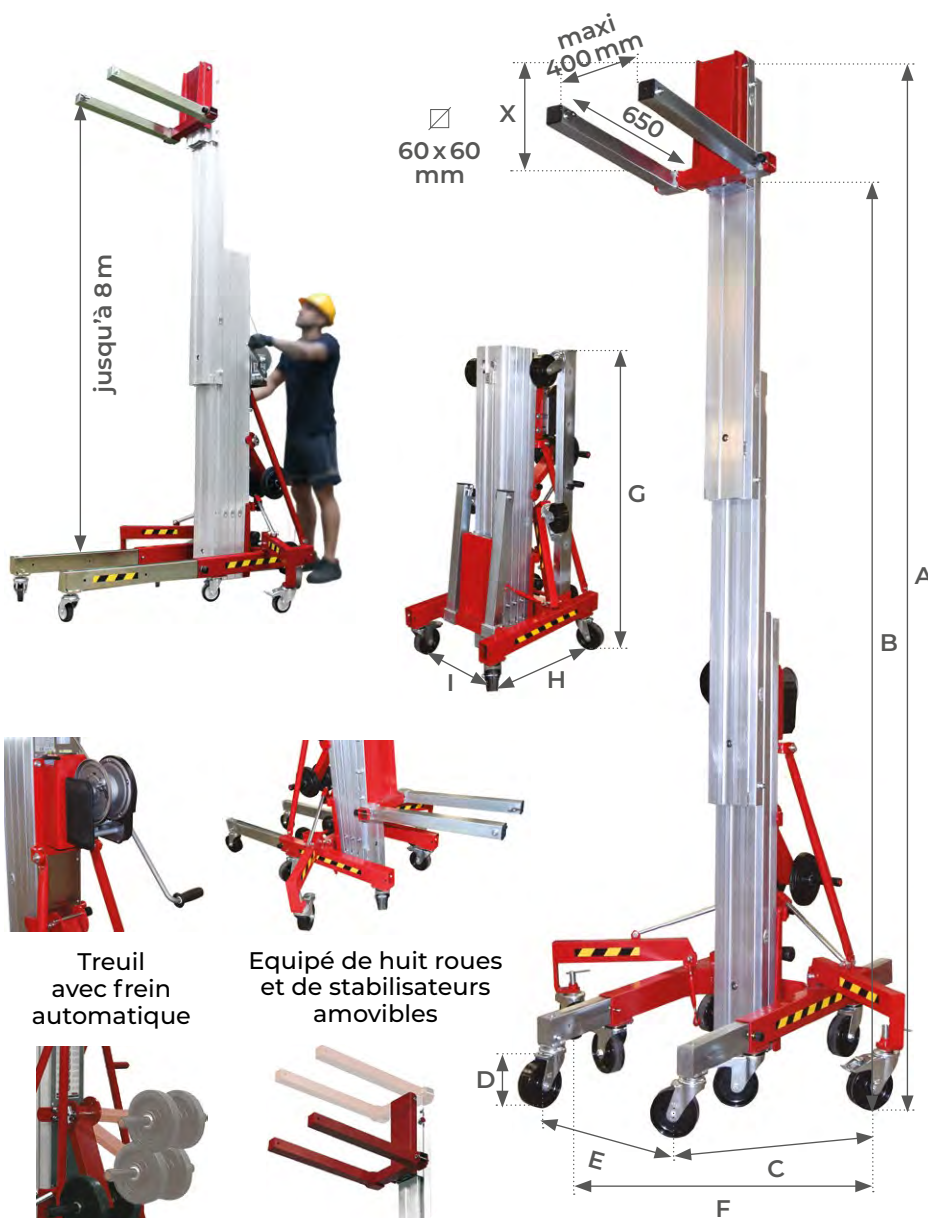

Treuil avec frein automatique



Equipé de huit roues et de stabilisateurs amovibles



Roues positionnables en trois positions



Tablier de fourches réversible pour une plus grande hauteur



VIDÉO DE PRÉSENTATION



Modèle	A	B	C	D	E	F	G	H	I	X	Poids	
Capacité en kg à CDG 300 mm	m	m	m	mm	mm	mm	mm	mm	mm	mm	kg	
ME-R5000B	200	5	4,78	+1,31 / -1,06	225	600	1450	1680	760	600	215	112
ME-R6000B	200	6	5,78	+1,31 / -1,06	225	600	1450	1680	760	600	215	120
ME-R4000C	300	4	3,58	+1,71 / -1,32	230	650	1600	1640	1000	650	270	141
ME-R5000C	300	5	4,58	+1,71 / -1,32	230	650	1600	1640	1000	650	270	156
ME-R6000C	250	6	5,58	+1,71 / -1,32	230	650	1600	1640	1000	650	270	175
ME-R6500C	300	6,5	6,08	+1,71 / -1,32	230	650	1600	2020	1000	650	270	175
ME-R8000C	280	8	7,58	+1,71 / -1,32	230	650	1600	2020	1000	650	270	192
ME-R5000D	400	5	4,61	+1,71 / -1,32	230	650	1600	1640	1000	650	270	175
ME-R6000D	350	6	5,61	+1,71 / -1,32	230	650	1600	1640	1000	650	270	191
ME-R6500D	400	6,5	6,11	+1,71 / -1,32	230	650	1600	2020	1000	650	270	190
ME-R8000D	350	8	7,61	+1,71 / -1,32	230	650	1600	2020	1000	650	270	219

# Accessoires pour élévateur positionneur manuel

200 à 400 kg



## ME-R02

- Rallonges de fourches 600 mm

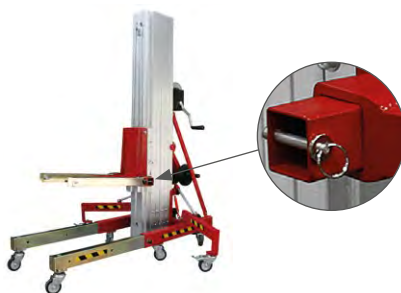

## ME-R-RC100

- Goupille de sécurité aimantée

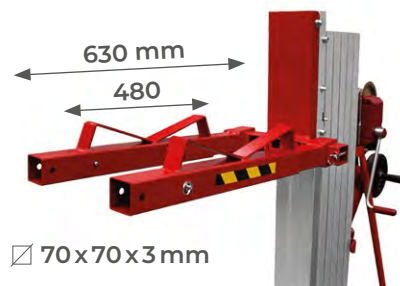

## ME-R01/L

- Support fûts et objets cylindriques



## ME-R04/L

- Plateau aluminium 650x500 mm



## ME-R06

- Adaptateur pour volet roulant, porte roulante, etc.



## ME-R-KITELEC-C ME-R-KITELEC-D

- Outil électro-portatif pour ME-R C ou ME-R D



## ME-R05/B ME-R05/C ME-R05/D

- Potence de levage pour ME-R B, ME-R C ou ME-R D



## ME-R-CP

- Contrepoids 20 kg 255x125x200 mm



## ME-R-RSCP

- Plateau de contreponds 14,5 kg 620x270 mm (intérieur) pour cinq contreponds

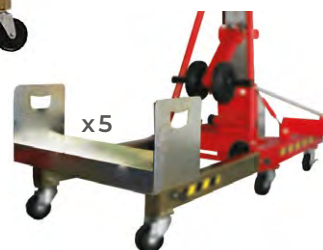

**AUTRES ACCESSOIRES DISPONIBLES**

NOUS CONSULTER

## Mini-gerbeur manuel

120 &amp; 150 kg



### PM120

- Capacité de 120 kg
- Léger et compact, pratique et facile d'utilisation
- Deux roues fixes et deux pivotantes avec frein de parking
- Levée manuelle par manivelle
- Largeur des fourches ajustable
- Idéal pour toute opération de petite manutention
- Petits galets pour passer sous les palettes

120  
KG

### LS150

- Capacité de 150 kg
- Léger et compact, pratique et facile d'utilisation
- Deux galets fixes à l'avant et deux roues pivotantes à l'arrière avec frein de parking
- Levée manuelle par manivelle
- Largeur des fourches ajustable
- Idéal pour toute opération de petite manutention
- Petits galets pour passer sous les palettes
- Livré de série avec plateforme

150  
KG

Modèle		PM120	LS150
Capacité	kg	120	150
Centre de gravité	mm	200	250
Hauteur fourches abaissées	mm	95	70
Hauteur d'élévation plateforme	mm	1050	1100
Hauteur hors tout	mm	1380	1480
Longueur fourches	mm	400	500
Largeur d'une fourche	mm	50	50
Largeur ajustable fourches (L x l)	mm	345 x 485	132 x 520
Largeur extérieure fourches	mm	480	600
Hauteur longerons	mm	95	100
Dimensions plateforme (L x l x h)	mm	-	500 x 530 x 90
Galets	mm	Ø 50 x 20	Ø 100 x 30
Roues	mm	Ø 250 x 50	Ø 100 x 30
Poids	kg	31	62

#### OPTION

- Roues gonflables sur PM120



# Gerbeur manuel positionneur de travail

100 & 200 kg



## M

- Capacité de 100 et 200 kg
- Léger et compact, pratique et facile d'utilisation, il se transporte très facilement dans un véhicule
- Deux roues fixes et deux pivotantes, équipées d'un frein de parking leur assurant une grande stabilité
- Levée manuelle par manivelle
- Modèle robuste et performant de haute qualité, idéal pour toute opération de petite manutention
- Système de treuil avec sécurité par frein sur la descente
- Hauteur d'élévation de 1500 mm



### OPTIONS



Axe bobine



Porte-bobine en V



Double axe



Rotator

Modèle		M100	M200
Capacité	kg	100	200
Centre de gravité	mm	235	235
Hauteur d'élévation	mm	1500	1500
Hauteur mini / maxi	mm	130 / 1830	130 / 1920
Dimensions plateforme (L x l)	mm	470 x 600	470 x 600
Dimensions hors tout (L x l)	mm	840 x 600	840 x 600
Dimensions longerons	longueur	mm	470
	largeur extérieure	mm	450
	largeur intérieure	mm	370
	hauteur	mm	110
Galets	mm	Ø 75	Ø 75
Roues	mm	Ø 125	Ø 125
Poids	kg	48	70

# Gerbeur manuel

400 kg



## SPJ

- Capacité de 400 kg
- Permet de soulever et transporter rapidement et facilement toutes vos charges
- Equipé d'un plateau amovible
- Très pratique, léger et compact, il se transporte très facilement dans un véhicule
- Commande de levée par pédale à levée rapide
- Descente commandée par molette permettant un contrôle très précis de la manœuvre
- Deux roues fixes et deux pivotantes équipées de frein de parking leur assurant une grande stabilité
- Idéal pour toute opération de chargement / déchargement des camions, transport de charges...
- Un modèle robuste et performant de haute qualité
- Fourches réglables
- Hauteur d'élévation jusqu'à 1700 mm

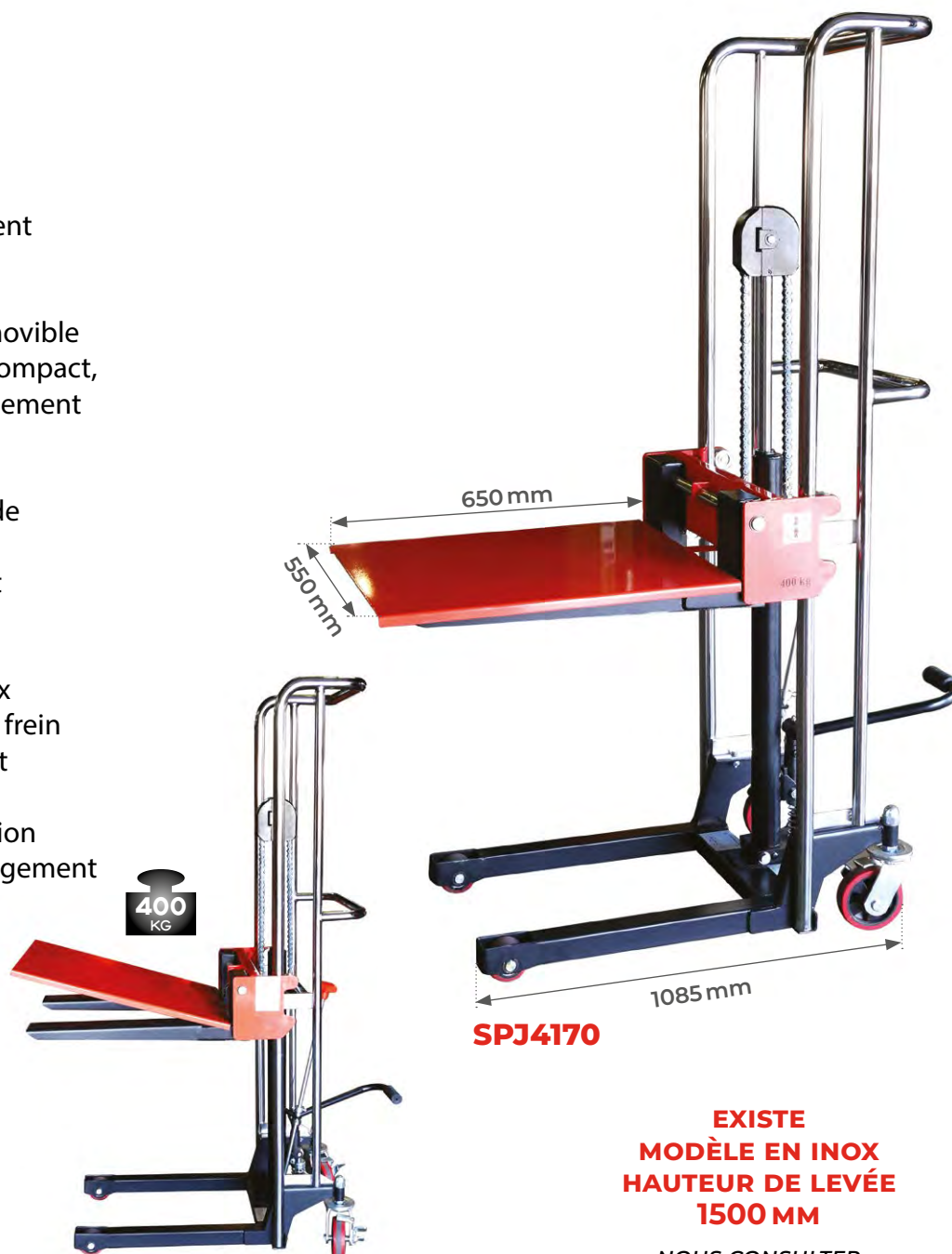

**EXISTE  
MODÈLE EN INOX  
HAUTEUR DE LEVÉE  
1500 MM**

**NOUS CONSULTER**

Modèle		SPJ4120	SPJ4150	SPJ4170
Capacité	kg	400	400	400
Dimensions hors tout (L x l x h)	mm	1040x590x1410	1040x590x1710	1085x580x1925
Hauteur d'élévation	mm	1200	1500	1700
Hauteur fourches abaissées	mm	85	85	85
Longueur fourches	mm	650	650	650
Largeur extérieure fourches	mm	550	550	550
Dimensions plateforme (L x l)	mm	650x550	650x550	650x550
Galets	mm	Ø75	Ø75	Ø75
Roues	mm	Ø125	Ø125	Ø127
Poids	kg	81	85	92

# Gerbeur manuel

0.5 à 1.5 tonne



## HMS

- Permet de transporter et de soulever, rapidement et facilement, toutes vos charges jusqu'à 1,5 tonne et jusqu'à une hauteur de 3000 mm selon les modèles
- Equipé de série de roues et galets polyamide
- Poignée trois positions : levage, position neutre et descente
- Vitesse de descente progressive ou rapide
- Frein de parking
- Pédale de levée rapide
- Un modèle idéal pour toute opération de stockage, chargement et déchargement des camions, transport de palettes...



**7 MODÈLES**

Modèle		HMS05/1000	HMS05/1600	HMS10/1600	HMS10/1800	HMS10/2500	HMS10/3000	HMS15/1600
Capacité	t	0,5	0,5	1	1	1	1	1,5
Dimensions hors tout (L x l x h)	mm	1660x620x1400	1600x690x1960	1600x690x2010	1600x780x2200	1700x800x1750	1600x780x2000	1600x690x2070
Centre de gravité	mm	600	600	600	600	600	600	400
Hauteur d'élévation	mm	1000	1600	1600	1800	2500	3000	1600
Hauteur fourches abaissées	mm	80	80	80	80	80	80	80
Longueur fourches	mm	1150	1150	1150	1150	1150	1150	1150
Largeur fourches	mm	100x45	160x55	160x55	160x55	160x55	160x55	160x55
Largeur extérieure fourches	mm	570	560	560	560	560	560	560
Rayon de braquage	mm	1400	1400	1400	1250	1250	1250	1400
Roue directrice	mm	150x40	150x40	150x40	150x40	150x40	150x40	150x40
Galets avant	mm	80x70	80x70	80x70	80x52	80x52	80x52	80x70
Poids	kg	126	140	173	182	259	278	182

## Gerbeur manuel mât poutre

1 tonne

### SU1017

- Capacité de 1 tonne
- Ensemble hydraulique haut de gamme
- Levée manuelle hydraulique dernière génération
- Vérins hydrauliques équipés d'une valve de sécurité
- Limiteur de débit en descente
- Très grande visibilité

Modèle		SU1017
Capacité	t	1
Dimensions hors tout (L x l x h)	mm	1615 x 685 x 2130
Hauteur d'élévation	mm	1700
Hauteur fourches abaissées	mm	88
Longueur fourches	mm	1150
Largeur extérieure fourches	mm	540
Galets et roues		polyuréthane
Poids	kg	245



## Gerbeur manuel

1 tonne

### KS

- Capacité de 1 tonne
- Pompe double action
- Transport silencieux et effort réduit
- Vitesse de descente progressive ou rapide

Modèle		KS1015	KS1027
Capacité	t	1	1
Dimensions hors tout (L x l)	mm	1720 x 700	1600 x 700
Centre de gravité	mm	600	600
Hauteur d'élévation	mm	1500	2750
Hauteur fourches abaissées	mm	90	90
Dimensions fourches (L x l)	mm	1150 x 160	1150 x 160
Distance intérieure fourches	mm	220	220
Largeur extérieure fourches	mm	540	540
Hauteur du mât abaissé	mm	1960	1900
Galets polyuréthane	mm	Ø78 x 80	Ø78 x 80
Roues polyuréthane	mm	Ø155 x 55	Ø155 x 55
Poids	kg	185	237



## Gerbeur manuel à manivelle

0.5 &amp; 1 tonne

### WS

- Capacité de 0,5 et 1 tonne
- Levée manuelle par manivelle
- Réglage très précis de la hauteur

Modèle		WS50	WS100
Capacité	t	0,5	1
Dimensions hors tout (Lxlxh)	mm	1325x725x2030	1600x725x1930
Centre de gravité	mm	500	575
Hauteur d'élévation	mm	1560	1500
Hauteur fourches abaissées	mm	90	88
Dimensions fourches (Lxl)	mm	1000x70	1150x160
Ecartement fourches	mm	160/690	540 fixe
Garde au sol	mm	18	24
Dimensions longerons (Lxl)	mm	820x485	960x485
Largeur châssis aux roues AR	mm	700	800
Rayon de giration	mm	1075	1250
Galets	mm	Ø80x47	Ø80x94
Roues	mm	Ø150x40	Ø150x50
Poids	kg	146	182



## Gerbeur manuel basculeur

800 kg

### LT0892

- Capacité de 800 kg
- Idéal pour toute opération de stockage, chargement et déchargement des camions, transport de palettes...
- Grande maniabilité, modèle robuste et performant
- Très grande visibilité
- Basculement des fourches jusqu'à 20°

Modèle		LT0892
Capacité	kg	800
Dimensions hors tout (Lxlxh)	mm	1630x694x1320
Hauteur d'élévation maxi	mm	920
Angle d'inclinaison	°	+20/-20
Hauteur fourches abaissées	mm	88
Dimensions fourches (Lxl)	mm	1150x150
Largeur extérieure fourches	mm	540
Poids	kg	210



# Gerbeur semi-électrique positionneur de travail

100 à 250 kg

## E

- Capacité jusqu'à 250 kg
- Très maniable, simple d'utilisation
- Protection électronique de surcharge
- Elévation à vide: 110 mm/s
- Levée électrique jusqu'à 1800 mm
- Compact et robuste
- Contacteur de sécurité en position basse
- Chargeur intégré
- Plateau amovible

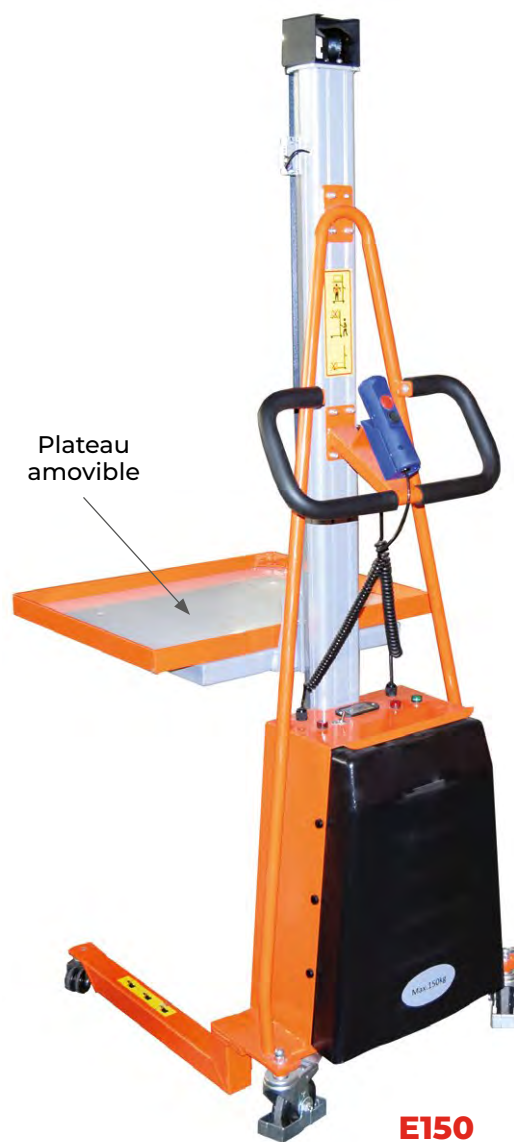

Modèle		E100	E150	E250
Type		semi-électrique	semi-électrique	semi-électrique
Capacité	kg	100	150	250
Dimensions hors tout (L x l)		870x600	870x600	870x600
Centre de gravité	mm	235	235	200
Hauteur d'élévation	mm	1700	1500	1800
Hauteur mini / maxi	mm	230 / 2010	230 / 1810	230 / 2210
Dimensions plateforme (L x l)	mm	500x600	500x600	500x600
Dimensions longerons longueur <i>a</i>	mm	470	470	475
largeur extérieure <i>b</i>	mm	565	565	565
hauteur du sol <i>c</i>	mm	80	80	80
Batterie	V/Ah	24 / 7,2	24 / 7,2	2x12 / 20
Chargeur		intégré	intégré	intégré
Galets	mm	Ø 50	Ø 50	Ø 50
Roues	mm	Ø 100	Ø 100	Ø 100
Poids	kg	81	78	101

# Accessoires pour gerbeur semi-électrique positionneur de travail 100 à 250 kg



**E/PR**  
• Plateau à rouleaux



**E/PB**  
• Plateau à billes

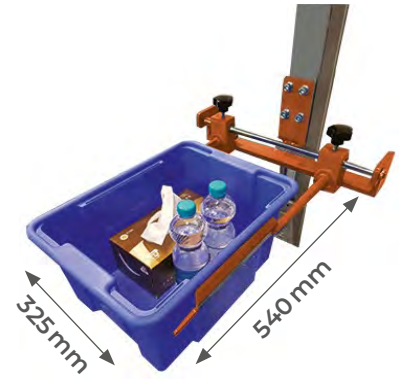

**E/PINCE**  
• Porte bac



**E/AXE**  
• Axe bobine



**E/PV**  
• Porte-bobine en V



**E/ROTATOR**  
• Rotator



**E/DOUBLE AXE**  
• Double axe

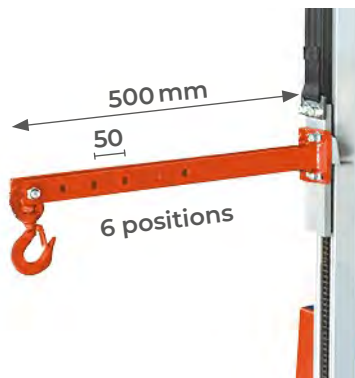

**E/POTENCE**  
• Crochet



**OPTION**  
• Système de pesage

# Gerbeur semi-électrique haute performance acier et inox 304

200 kg



## BINGO

- Capacité de 200 kg
- élévation contrôlée par un moteur électrique avec vis sans fin
- Aucune présence d'huile
- Deux roues pivotantes avec frein et deux roues fixes
- Chargeur intégré
- Châssis peint sur modèle acier et inox 304 sur modèle inox
- Capot en ABS et montant en aluminium



INOX



ACIER

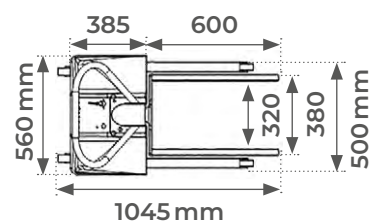
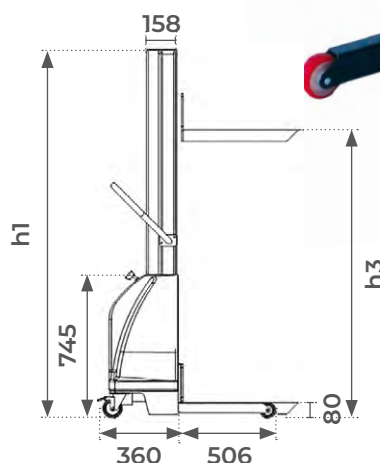

Modèle		BINGO15	BINGO20	BINGO15/304	BINGO20/304
Métal		acier	acier	inox 304	inox 304
Capacité à 1500 mm	kg	200	200	200	200
Capacité à 2000 mm	kg	-	150	-	150
Élévation maxi $h3$	mm	1500	2000	1500	2000
Hauteur mât maxi $h1$	mm	1920	2420	1920	2420
Puissance moteur	W	300	300	300	300
Batterie	V/Ah	2x 12/38	2x 12/38	2x 12/38	2x 12/38
Vitesse de levée maxi	cm/s	8,3	8,3	8,3	8,3
Poids	kg	100	110	112	120



# Accessoires pour gerbeur semi-électrique haute performance acier et inox 304

200 kg



Tableau de commande avec chargeur intégré



Equipé de série de fourches



**BINGO-P**

- Plateau nylon 600x500 mm



**BINGO-BP**

- Plateau en V 600x400 mm



**BINGO-C**

- Convoyeur rouleau 600x500 mm



**BINGO-R**

- Roto-bobine



**BINGO-S**

- Eperon 600 mm



**BINGO-G**

- Eperon crochet 600 mm



**BINGO-SR**

- Eperon rouleau 540 mm



**BINGO-DS**

- Double éperon 600 mm

**AUTRES ACCESSOIRES DISPONIBLES**

NOUS CONSULTER

# Gerbeur semi-électrique aluminium auto-embarqué avec mise à niveau automatique

260 kg



## EFT260

- Capacité de 260 kg
- Mise à niveau automatique du plateau de chargement
- Monte et descend d'un camion de façon autonome
- Système de récupération d'énergie
- Batterie au lithium amovible
- Equipé de série d'une télécommande additionnelle



Batterie lithium amovible



Système de mise à niveau automatique et télécommande amovible aimantée



**VIDÉO DE PRÉSENTATION**



### OPTIONS

- C-2-00445 chargeur 48V 4 Ah
- B-1-00423 batterie lithium

Modèle		EFT260
Type		semi-électrique
Capacité	kg	260
Dimensions hors tout (L x l x h)	mm	580 x 680 x 1410
Dimensions plateforme (L x l)	mm	530 x 420
Hauteur d'élévation	mm	1000
Vitesse d'élévation	mm/s	29,5 - 50
Vitesse de descente	mm/s	50 - 52,6
Batterie		lithium
Poids batterie	kg	3,2
Durée de charge batterie	h	3
Indice de protection		IP 54
Poids	kg	46,5



# Gerbeur semi-électrique

400 kg



## SEJ

- Capacité de 400 kg réels permettant de soulever et de transporter rapidement et facilement toutes vos charges jusqu'à une hauteur d'élévation de 1700 mm
- Gerbeur semi-électrique léger et très maniable
- Equipé d'un plateau amovible situé sur les fourches permettant ainsi la manutention de tout type de charges (palettes, colis...)
- Deux roues fixes et deux pivotantes équipées de frein de parking assurant une grande stabilité
- Fourches réglables
- Idéal pour toute opération de chargement / déchargement des camions, stockage, transport de charges, mise à niveau...
- Robuste et performant, de haute qualité
- Chargeur intégré



Modèle		SEJ4120	SEJ4150	SEJ4170
Capacité	kg	400	400	400
Dimensions hors tout (L x h)	mm	600 x 1425	600 x 1725	600 x 2025
Hauteur d'élévation	mm	1200	1500	1700
Hauteur minimum	mm	85	85	85
Dimensions plateforme (L x l)	mm	650 x 576	650 x 576	650 x 576
Dimensions des fourches (L x l)	mm	650 x 110	650 x 110	650 x 110
Ecartement entre fourches	mm	330	330	330
Frein de parking		2	2	2
Moteur	V/W	DC 12 / 700	DC 12 / 700	DC 12 / 700
Batterie	V/Ah	DC 12 / 60	DC 12 / 60	DC 12 / 60
Galets	mm	Ø 75 x 40	Ø 75 x 40	Ø 75 x 40
Roues directrices	mm	Ø 127 x 40	Ø 127 x 40	Ø 127 x 40
Poids	kg	124	126	131

# Gerbeur semi-électrique grande capacité

1 tonne



## HES10

- Capacité de levage de 1 tonne
- Grande autonomie grâce à sa batterie de 150 Ah
- Déplacement manuel et levée électrique
- Très maniable
- Hauteur d'élévation allant jusqu'à 3300 mm selon les modèles
- Robuste et performant
- Compact et puissant
- Chargeur intégré



Modèle		HES10/1600	HES10/2500	HES10/3000	HES10/3300
Marque		STOCKMAN	STOCKMAN	STOCKMAN	STOCKMAN
Capacité nominale	Q (kg)	1000	1000	1000	1000
Centre de gravité	C (mm)	600	600	600	600
Poids avec batterie	kg	330	410	430	445
Matière des roues		nylon/PU	nylon/PU	nylon/PU	nylon/PU
Dimensions roues motrices	mm	Ø 180x50	Ø 180x50	Ø 180x50	Ø 180x50
Dimensions galets avant	mm	Ø 74x70	Ø 74x70	Ø 74x70	Ø 74x70
Hauteur d'élévation	h3 (mm)	1600	2500	3000	3300
Hauteur du mât abaissé	h1 (mm)	1980	1830	2080	2280
Hauteur du mât déployé	h4 (mm)	1980	3070	3570	3870
Hauteur du timon bas / haut	h14 (mm)	790/1156	790/1156	790/1156	790/1156
Longueur hors tout	l1 (mm)	1710	1720	1720	1720
Largeur hors tout	b1 (mm)	777	777	777	777
Dimension d'une fourche	s/e/l (mm)	60/180/1100	60/180/1100	60/180/1100	60/180/1100
Largeur extérieure des fourches	b5 (mm)	570	570	570	570
Rayon de giration	Wa (mm)	1400	1400	1400	1400
Vitesse d'élévation sans / avec charge	mm/s	140 / 90	140 / 90	140 / 90	140 / 90
Vitesse d'abaissement sans / avec charge	mm/s	120 / 100	120 / 100	120 / 100	120 / 100
Moteur d'élévation, puissance	kW	1,5	1,5	1,5	1,5
Type batterie		semi-traction sans entretien			
Tension / capacité batterie	V/Ah	12/150	12/150	12/150	12/150
Poids batterie	kg	45	45	45	45
Tension / capacité chargeur	V/Ah	12/20	12/20	12/20	12/20
Niveau sonore	dB(A)	67	67	67	67

# Gerbeur semi-électrique grande capacité avec longerons encadrants

1 tonne



## HES10/FRLE

- Capacité de levage de 1 tonne
- Grande autonomie grâce à sa batterie de 150 Ah
- Déplacement manuel et levée électrique
- Très maniable
- Hauteur d'élévation allant jusqu'à 3000 mm selon les modèles
- Robuste et performant
- Compact et puissant
- Chargeur intégré



Modèle		HES10/1600FRLE	HES10/2500FRLE	HES10/3000FRLE
Marque		STOCKMAN	STOCKMAN	STOCKMAN
Capacité nominale	Q (kg)	1000	1000	1000
Centre de gravité	C (mm)	600	600	600
Poids avec batterie	kg	630	690	710
Matière des roues		nylon/PU	nylon/PU	nylon/PU
Dimensions roues motrices	mm	Ø 180x50	Ø 180x50	Ø 180x50
Dimensions galets avant	mm	Ø 80x93	Ø 80x93	Ø 80x93
Hauteur d'élévation	h3 (mm)	1600	2500	3000
Hauteur du mât abaissé	h1 (mm)	2044	1854	2104
Hauteur du mât déployé	h4 (mm)	2044	3094	3594
Hauteur du timon bas / haut	h14 (mm)	790 / 1156	790 / 1156	790 / 1156
Longueur hors tout	l1 (mm)	1800	1800	1800
Largeur hors tout	b1 (mm)	1294 / 1494	1294 / 1494	1294 / 1494
Dimension d'une fourche	s/e/l (mm)	35 / 100 / 1100	35 / 100 / 1100	35 / 100 / 1100
Largeur extérieure des fourches	b5 (mm)	570	570	570
Rayon de giration	Wa (mm)	1580	1580	1580
Vitesse d'élévation sans / avec charge	mm/s	140 / 90	140 / 90	140 / 90
Vitesse d'abaissement sans / avec charge	mm/s	120 / 100	120 / 100	120 / 100
Moteur d'élévation, puissance	kW	1,5	1,5	1,5
Type batterie		semi-traction sans entretien		
Tension / capacité batterie	V/Ah	12 / 150	12 / 150	12 / 150
Poids batterie	kg	45	45	45
Tension / capacité chargeur	V/Ah	12 / 20	12 / 20	12 / 20
Niveau sonore	dB (A)	67	67	67

# Gerbeur semi-électrique grande capacité

1.5 tonne



## HES15

- Capacité de levage de 1,5 tonne
- Grande autonomie grâce à sa batterie de 150 Ah
- Déplacement manuel et levée électrique
- Très maniable
- Hauteur d'élévation jusqu'à 3500 mm selon les modèles
- Robuste et performant
- Compact et puissant



Modèle		HES15/1600	HES15/2500	HES15/3000	HES15/3500
Marque		STOCKMAN	STOCKMAN	STOCKMAN	STOCKMAN
Capacité nominale	Q (kg)	1500	1500	1500	1500
Centre de gravité	C (mm)	600	600	600	600
Poids avec batterie	kg	436	516	543	570
Matière des roues		nylon/PU	nylon/PU	nylon/PU	nylon/PU
Dimensions roues motrices	mm	Ø 180x50	Ø 180x50	Ø 180x50	Ø 180x50
Dimensions galets avant	mm	Ø 74x70	Ø 74x70	Ø 74x70	Ø 74x70
Hauteur d'élévation	h3 (mm)	1600	2500	3000	3500
Hauteur du mât abaissé	h1 (mm)	1980	1780	2030	2280
Hauteur du mât déployé	h4 (mm)	1980	3020	3520	4020
Hauteur du timon bas / haut	h14 (mm)	790/1156	790/1156	790/1156	790/1156
Longueur hors tout	l1 (mm)	1725	1725	1725	1725
Largeur hors tout	b1 (mm)	777	777	777	777
Dimension d'une fourche	s/e/l (mm)	60/180/1100	60/180/1100	60/180/1100	60/180/1100
Largeur extérieure des fourches	b5 (mm)	570	570	570	570
Rayon de giration	Wa (mm)	1400	1400	1400	1400
Vitesse d'élévation sans / avec charge	mm/s	100/65	100/65	100/65	100/65
Vitesse d'abaissement sans / avec charge	mm/s	85/70	85/70	85/70	85/70
Moteur d'élévation, puissance	kW	1,5	1,5	1,5	1,5
Type batterie		semi-traction sans entretien			
Tension / capacité batterie	V/Ah	12/150	12/150	12/150	12/150
Poids batterie	kg	45	45	45	45
Tension / capacité chargeur	V/Ah	12/20	12/20	12/20	12/20
Niveau sonore	dB (A)	67	67	67	67

# Gerbeur électrique lithium mât poutre

1.2 tonne



by stockman

## PSE12NM

- Capacité de 1,2 tonne
- Parfait pour les applications légères à modérées
- Compact, léger et maniable
- Batteries Li-ion à charge rapide
- Chargeur intégré 25 Ah
- Carte d'accès RFID
- Très grande visibilité grâce à son mât poutre

MÂT DE 800, 1600 ET 2000 MM

PSE12NM800



PSE12NM2000



Modèle		PSE12NM800	PSE12NM1600	PSE12NM2000
Marque		STOCKMAN	STOCKMAN	STOCKMAN
Capacité nominale	Q (kg)	1200	1200	1200
Centre de gravité	C (mm)	600	600	600
Poids avec batterie	kg	437	477	497
Hauteur d'élévation	h3 (mm)	714	1514	1914
Hauteur du mât abaissé	h1 (mm)	1130	1930	2330
Hauteur du timon bas / haut	h14 (mm)	710 / 1150	710 / 1150	710 / 1150
Longueur hors tout	l1 (mm)	1710	1710	1710
Longueur sans fourches	l2 (mm)	560	560	560
Largeur hors tout	b1 (mm)	800	800	800
Dimension d'une fourche	s/e/l (mm)	60 / 180 / 1150	60 / 180 / 1150	60 / 180 / 1150
Largeur extérieure des fourches	b5 (mm)	570	570	570
Garde au sol	m2 (mm)	24	24	24
Rayon de giration	Wa (mm)	1350	1350	1350
Vitesse de déplacement sans / avec charge	km/h	4,5 / 4,2	4,5 / 4,2	4,5 / 4,2
Vitesse d'élévation sans / avec charge	mm/s	140 / 110	140 / 110	140 / 110
Vitesse d'abaissement sans / avec charge	mm/s	130 / 110	130 / 110	130 / 110
Pente admissible sans / avec charge	%	10 / 5	10 / 5	10 / 5
Frein de service		électromagnétique	électromagnétique	électromagnétique
Moteur de traction, puissance S2 60 min	kW	0,65	0,65	0,65
Moteur d'élévation, puissance S3 10 %	kW	2,2	2,2	2,2
Tension / capacité batterie	V/Ah	24 / 60 li-ion	24 / 60 li-ion	24 / 60 li-ion
Niveau sonore	dB (A)	< 70	< 70	< 70

# Gerbeur électrique lithium

1.2 tonne



## PSE12N

- Capacité de 1,2 tonne
- Parfait pour les applications légères à modérées
- Compact, léger et maniable
- Batteries Li-ion à charge rapide
- Chargeur intégré 25 Ah
- Carte d'accès RFID
- Timon central et mât "smart view"



Carte d'accès RFID

**LE GERBEUR LE PLUS COMPACT DU MARCHÉ**



1.2  
TONNE



**VIDÉO DE PRÉSENTATION**

Modèle		PSE12N1600	PSE12N2600	PSE12N2900	PSE12N3200	PSE12N3600
Marque		STOCKMAN	STOCKMAN	STOCKMAN	STOCKMAN	STOCKMAN
Capacité nominale	Q (kg)	1200	1200	1200	1200	1200
Centre de gravité	C (mm)	600	600	600	600	600
Poids avec batterie	kg	560	555	580	600	620
Hauteur d'élévation	h3 (mm)	1514	2514	2814	3114	3514
Hauteur du mât abaissé	h1 (mm)	1930	1780	1930	2080	2280
Levée libre	h2 (mm)	1514	-	-	-	-
Hauteur du mât déployé	h4 (mm)	1930	3037	3337	3637	4037
Hauteur du timon bas / haut	h14 (mm)	710/1150	710/1150	710/1150	710/1150	710/1150
Longueur hors tout	l1 (mm)	1710	1710	1710	1710	1710
Longueur sans fourches	l2 (mm)	560	560	560	560	560
Largeur hors tout	b1 (mm)	800	800	800	800	800
Dimension d'une fourche	s/e/l (mm)	60/180/1150				
Largeur extérieure des fourches	b5 (mm)	570/685	570/685	570/685	570/685	570/685
Garde au sol	m2 (mm)	26	26	26	26	26
Rayon de giration	Wa (mm)	1350	1350	1350	1350	1350
Vitesse de déplacement sans / avec charge	km/h	4,7/4,5	4,7/4,5	4,7/4,5	4,7/4,5	4,7/4,5
Vitesse d'élévation sans / avec charge	mm/s	190/120	190/120	190/120	190/120	190/120
Vitesse d'abaissement sans / avec charge	mm/s	130/110	130/110	130/110	130/110	130/110
Pente admissible sans / avec charge	%	10/5	10/5	10/5	10/5	10/5
Frein de service		électromagnétique				
Moteur de traction, puissance S2 60 min	kW	0,65	0,65	0,65	0,65	0,65
Moteur d'élévation, puissance S3 10%	kW	2,2	2,2	2,2	2,2	2,2
Tension / capacité batterie	V/Ah	24/60 Li-ion	24/60 Li-ion	24/60 Li-ion	24/60 Li-ion	24/60 Li-ion
Poids batterie	kg	19	19	19	19	19
Niveau sonore	dB (A)	<70	<70	<70	<70	<70



# Gerbeur électrique lithium avec levée initiale

1.2 tonne

by **stockman**



## PSE12N LI

- Capacité de 1,2 tonne
- Parfait pour les applications légères à modérées
- Compact et léger
- Grande maniabilité
- Batteries Li-ion à charge rapide
- Chargeur intégré 25 Ah
- Carte d'accès RFID
- Timon central et mât "smart view"



Carte d'accès RFID

**LE GERBEUR LE PLUS COMPACT DU MARCHÉ**



Levée initiale



1.2 TONNE



**VIDÉO DE PRÉSENTATION**

Modèle		PSE12N1600LI	PSE12N2600LI	PSE12N2900LI	PSE12N3200LI	PSE12N3600LI
Marque		STOCKMAN	STOCKMAN	STOCKMAN	STOCKMAN	STOCKMAN
Capacité nominale	Q (kg)	1200	1200	1200	1200	1200
Centre de gravité	C (mm)	600	600	600	600	600
Poids avec batterie	kg	555	630	642	654	670
Hauteur d'élévation	h3 (mm)	1514	2514	2814	3114	3514
Hauteur du mât abaissé	h1 (mm)	1970	1820	1970	2120	2320
Levée libre	h2 (mm)	1514	-	-	-	-
Hauteur du mât déployé	h4 (mm)	1970	3077	3377	3677	4077
Hauteur du timon bas / haut	h14 (mm)	710/1150	710/1150	710/1150	710/1150	710/1150
Longueur hors tout	l1 (mm)	1750	1750	1750	1750	1750
Longueur sans fourches	l2 (mm)	600	600	600	600	600
Largeur hors tout	b1 (mm)	800	800	800	800	800
Dimension d'une fourche	s/e/l (mm)			60/180/1150		
Largeur extérieure des fourches	b5 (mm)	570/685	570/685	570/685	570/685	570/685
Garde au sol	m2 (mm)	20	20	20	20	20
Rayon de giration	Wa (mm)	1390	1390	1390	1390	1390
Vitesse de déplacement sans / avec charge	km/h	4,7/4,5	4,7/4,5	4,7/4,5	4,7/4,5	4,7/4,5
Vitesse d'élévation sans / avec charge	mm/s	190/120	190/120	190/120	190/120	190/120
Vitesse d'abaissement sans / avec charge	mm/s	130/110	130/110	130/110	130/110	130/110
Pente admissible sans / avec charge	%	10/5	10/5	10/5	10/5	10/5
Frein de service		électromagnétique				
Moteur de traction, puissance S2 60 min	kw	0,65	0,65	0,65	0,65	0,65
Moteur d'élévation, puissance S3 10%	kw	2,2	2,2	2,2	2,2	2,2
Tension / capacité batterie	V/Ah	24/60 Li-ion	24/60 Li-ion	24/60 Li-ion	24/60 Li-ion	24/60 Li-ion
Poids batterie	kg	19	19	19	19	19
Niveau sonore	dB(A)	<70	<70	<70	<70	<70

# Gerbeur électrique lithium avec longerons encadrants

1.2 tonne

by **stockman**

## PSE12N SL

- Capacité de 1,2 tonne
- Particulièrement adapté pour une utilisation légère
- Compact et léger
- Grande maniabilité
- Batteries Li-ion à charge rapide
- Chargeur intégré 25 Ah
- Conception robuste et éprouvée



Modèle		PSE12N1600SL	PSE12N2900SL	PSE12N3200SL	PSE12N3600SL
Marque		STOCKMAN	STOCKMAN	STOCKMAN	STOCKMAN
Capacité nominale	Q (kg)	1200	1200	1200	1200
Centre de gravité	C (mm)	600	600	600	600
Poids avec batterie	kg	720	795	805	825
Hauteur d'élévation	h3 (mm)	1514	2814	3114	3514
Hauteur du mât abaissé	h1 (mm)	1940	1940	2090	2290
Levée libre	h2 (mm)	1514	-	-	-
Hauteur du mât déployé	h4 (mm)	2100	3400	3700	4100
Hauteur du timon bas / haut	h14 (mm)	710/1150	710/1150	710/1150	710/1150
Longueur hors tout	l1 (mm)	1790	1790	1790	1790
Longueur sans fourches	l2 (mm)	640	640	640	640
Largeur hors tout	b1 (mm)	800 - 1181	800 - 1281	800 - 1381	800 - 1481
Dimension d'une fourche	s/e/l (mm)	40/100/1150			
Largeur extérieure des fourches	b5 (mm)	252/800	252/800	252/800	252/800
Garde au sol	m2 (mm)	40	40	40	40
Rayon de giration	Wa (mm)	1345	1345	1345	1345
Vitesse de déplacement sans / avec charge	km/h	4,5/4,2	4,5/4,2	4,5/4,2	4,5/4,2
Vitesse d'élévation sans / avec charge	mm/s	160/110	160/110	160/110	160/110
Vitesse d'abaissement sans / avec charge	mm/s	110/130	110/130	110/130	110/130
Pente admissible sans / avec charge	%	10/4	10/4	10/4	10/4
Frein de service		électromagnétique			
Moteur de traction, puissance S2 60 min	kW	0,65	0,65	0,65	0,65
Moteur d'élévation, puissance S3 10%	kW	2,2	2,2	2,2	2,2
Tension / capacité batterie	V/Ah	24/60 Li-ion	24/60 Li-ion	24/60 Li-ion	24/60 Li-ion
Poids batterie	kg	19	19	19	19
Niveau sonore	dB (A)	< 70	< 70	< 70	< 70

# Gerbeur électrique porte à faux compact

600 kg

by *stockman*

## PSE06BCB

- Capacité de 600 kg
- Design ultra compact, robuste, léger et innovant
- Application polyvalente
- Démarrage par code PIN et carte RFID
- Mode de conduite avec timon à la verticale
- Batterie lithium à charge rapide
- Réduction de la vitesse automatique dans les virages



Modèle		PSE06BCB1600	PSE06BCB2600	PSE06BCB2900	PSE06BCB3200
Marque		STOCKMAN	STOCKMAN	STOCKMAN	STOCKMAN
Capacité nominale	Q (kg)	600	600	600	600
Centre de gravité	C (mm)	500	500	500	500
Poids avec batterie	kg	1080	1155	1165	1175
Hauteur d'élévation	h3 (mm)	1505	2535	2835	3135
Hauteur du mât abaissé	h1 (mm)	1960	1820	1960	2210
Levée libre	h2 (mm)	1505	-	-	-
Hauteur du mât déployé	h4 (mm)	2095	3095	3395	3695
Hauteur du timon bas / haut	h14 (mm)	750 / 1165	750 / 1165	750 / 1165	750 / 1165
Longueur hors tout	l1 (mm)	2165	2165	2165	2165
Longueur sans fourches	l2 (mm)	1245	1245	1245	1245
Largeur hors tout	b1 (mm)	802	802	802	802
Dimension d'une fourche	s/e/l (mm)	35 / 100 / 920			
Largeur extérieure des fourches	b5 (mm)	252 / 700	252 / 700	252 / 700	252 / 700
Garde au sol	m2 (mm)	55	55	55	55
Rayon de giration	Wa (mm)	1175	1175	1175	1175
Vitesse de déplacement sans / avec charge	km/h	4,5	4,5	4,5	4,5
Vitesse d'élévation sans / avec charge	mm/s	14 / 11	14 / 11	14 / 11	14 / 11
Vitesse d'abaissement sans / avec charge	mm/s	14 / 13	14 / 13	14 / 13	14 / 13
Pente admissible sans / avec charge	%	8 / 5	8 / 5	8 / 5	8 / 5
Frein de service		électromagnétique			
Moteur de traction, puissance S2 60 min	kW	0,75	0,75	0,75	0,75
Moteur d'élévation, puissance S3 10%	kW	2,2	2,2	2,2	2,2
Tension / capacité batterie	V/Ah	2x12 / 105	2x12 / 105	2x12 / 105	2x12 / 105
Poids batteries	kg	2x34,4	2x34,4	2x34,4	2x34,4
Niveau sonore	dB (A)	< 70	< 70	< 70	< 70

# Gerbeur électrique

1.5 tonne



## SECL15N

- Capacité de 1,5 tonne
- Compact et très maniable
- Composants haut de gamme
- Timon déporté pour une meilleure visibilité
- Gerbeur en 48V lui offrant puissance et efficacité
- Extrêmement stable
- Mât en acier profilé
- Equipé de quatre batteries monoblocs sans entretien semi-traction (4 x 12V 60 Ah)
- Côte Ast inférieure à 2300 mm
- Chargeur intégré



Modèle		SECL1529N	SECL1536N
Marque		STOCKMAN	STOCKMAN
Capacité nominale	Q (kg)	1500	1500
Centre de gravité	C (mm)	600	600
Poids avec batterie	kg	641	782
Hauteur d'élévation	h3 (mm)	2815	3615
Hauteur du mât abaissé	h1 (mm)	1930	2280
Levée libre	h2 (mm)	78	78
Hauteur du mât déployé	h4 (mm)	3305	4005
Hauteur du timon bas / haut	h14 (mm)	710/1245	710/1245
Longueur hors tout	l1 (mm)	1806	1830
Longueur sans fourches	l2 (mm)	656	681
Largeur hors tout	b1 (mm)	820	820
Dimension d'une fourche	s/e/l (mm)	60/180/1150	60/180/1150
Largeur extérieure des fourches	b5 (mm)	570	570
Garde au sol	m2 (mm)	25	25
Rayon de giration	Wa (mm)	1450	1474
Vitesse de déplacement sans / avec charge	km/h	4,7/4,4	4,7/4,4
Vitesse d'élévation sans / avec charge	mm/s	170/105	170/105
Vitesse d'abaissement sans / avec charge	mm/s	126/126	126/126
Pente admissible sans / avec charge	%	10/6	10/6
Frein de service		électromagnétique	
Moteur de traction, puissance	kW	0,75	0,75
Moteur d'élévation, puissance	kW	2,2	2,2
Type batterie		semi-traction / AGM	
Tension / capacité batterie	V/Ah	4 x 12/60	4 x 12/60
Poids batterie	kg	4 x 20	4 x 20
Niveau sonore	dB (A)	< 70	< 70

# Accessoires et consommables pour gerbeurs

## ◆ ROUES



RNT  
polyamide



ROUE MOTRICE  
polyuréthane  
ou caoutchouc

## ◆ GALETS ET BOGGIES



GPUT  
polyuréthane



BPUT  
polyuréthane

## ◆ ROULEMENTS

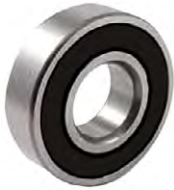

Acier



Inox

## ◆ BATTERIES



GF 12050  
GF 12063  
GF 12076  
GF 12105  
GF 06180

Autres modèles disponibles  
NOUS CONSULTER

## ◆ CHARGEURS



S.P.E. ELETTRONICA  
INDUSTRIALE



A.T.I.B. ELETTRONICA  
Battery Chargers & Electronics

## ◆ HUILES



## ◆ GRAISSE



## ◆ BOMBES DE PEINTURE



RAL2002

RAL2004

RAL9005

RAL9017

Autres modèles disponibles  
NOUS CONSULTER

## Gerbeur embarqué autonome

550 kg

by *stockman*

Le gerbeur embarqué autonome VL est un équipement révolutionnaire, à la pointe de la technologie dans le domaine de la manutention des marchandises.

Il permet de charger et de décharger des palettes jusqu'à 550 kg dans des véhicules utilitaires légers et des poids lourds.

Comme le gerbeur monte tout seul dans le camion, cela réduit considérablement le temps de chargement et de déchargement tout en améliorant le confort de l'opérateur.

PARTENAIRE  
EXCLUSIF **VANLIFT**

### VL

- Capacité de 550 kg
- Permet un chargement sûr et rapide
- Aucune aide ou équipement supplémentaire n'est nécessaire
- Trois versions : MINI, PRO et PROMAX
- Lutte contre les TMS (Troubles Musculo-Squelettiques)



# Gerbeur embarqué autonome

550 kg

by **stockman**



Système de levage unique sans huile

Récupération d'énergie à la descente, autonomie multipliée par deux

Indice de protection IP54



Écran tactile 4,3" multifonctions dont indication poids, charge des batteries, etc.

Recharge complète en seulement 3h30

Enregistrement des données, compteur des heures d'utilisation, blocage des fonctions en cas de pente trop forte



Modèle		VLMINI	VLPRO	VLPROMAX
Marque		STOCKMAN	STOCKMAN	STOCKMAN
Capacité nominale	kg	550	550	550
Dimensions hors tout (L x l x h)	mm	1620x800x1080	1620x800x1200	1620x800x1770
Empattement	mm	860	860	860
Hauteur de chargement	mm	710	830	1350
Longueur des fourches	mm	1200	1200	1200
Largeur extérieure des fourches	mm	540	540	540
Largeur entre les fourches	mm	210	210	210
Longueur sans les fourches	mm	420	420	420
Rayon de giration	mm	1180	1180	1180
Moteur d'élévation	W	800	800	800
Batterie	V/Ah	48/7,5	48/7,5	48/7,5
Poids net total	kg	180	200	220

CATALOGUE



*Stockman*  
The handling company

# GAMME MAGASINAGE



*Stockman*

c'est aussi,

une **gamme** de **matériel électrique** de magasinage de  
**+ de 120 modèles différents**

Depuis 2018,

*Stockman* est le **distributeur exclusif**  
de la marque **NOBLELIFT®** pour le **marché français**

**DEMANDEZ  
NOTRE  
CATALOGUE**

**188 PAGES**







# 8

## ACCESSOIRES POUR CHARIOT ÉLÉVATEUR

 Pince et porte bordure .....	P. 201
 Lève-palettes .....	P. 202
 Bennes à déchets .....	P. 203 ET 204
 Etrave à neige .....	P. 205
 Rallonges de fourches .....	P. 206 ET 207
 Potences fixes .....	P. 208 À 212
 Potences télescopiques .....	P. 213 À 217
 Protecteur bout de fourche .....	P. 218
 Eperons .....	P. 219
 Accessoires et consommables .....	P. 220

## Les accessoires pour chariot élévateur

Pour faciliter la préhension de charges spécifiques ou effectuer des mouvements supplémentaires, STOCKMAN propose des équipements porte-charge ou accessoires fixes qui peuvent être montés sur le tablier ou les fourches d'un chariot élévateur.



Attention, l'adjonction d'un équipement modifie les capacités du chariot élévateur. Cela nécessite de redéterminer la capacité du chariot avec l'ajout de l'accessoire. Celle-ci sera toujours inférieure à la capacité nominale du chariot et implique une modification de la plaque de capacité.

Les dimensions et types de fourches de chariot élévateur sont très variées. Avant de sélectionner tout accessoire, il est donc indispensable de s'assurer de sa compatibilité avec les fourches du chariot. Retrouvez les dimensions des fourreaux sur chacune des fiches techniques des équipements porte-charge distribués par STOCKMAN.

### LES RALLONGES DE FOURCHES

Les rallonges de fourches permettant d'allonger les bras de fourche pour le transport de charges légères mais encombrantes. Cet accessoire est soumis à la norme ISO 13284: au moins 60% de la longueur de la rallonge de la fourche doit être posé sur la fourche du chariot élévateur. Cela permet de s'assurer que la distance du centre de gravité du chariot élévateur n'est pas modifiée et qu'il n'y a pas de risque de basculement.

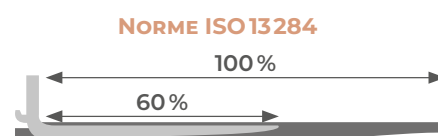

### LES ÉPERONS

Les éperons sont généralement utilisés pour la manutention des marchandises en rouleaux, telles les bobines de feillard, les rouleaux de moquette, les rouleaux de fil de fer, etc.

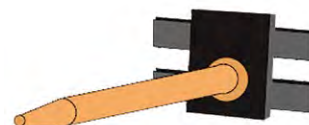

### LES POTENCES

Une potence est fixée à l'arrière du porte-fourche ou sur le bras de fourche. La potence est composée d'un bras fixe muni d'un crochet coulissant. Attention, le balancement de la charge peut mettre en cause la stabilité du chariot, les potences ne peuvent être utilisées que dans des cas très spécifiques et nécessitent une surveillance particulière.

Sur ce crochet d'autres accessoires peuvent être ajoutés comme des lève-palettes. Là encore, une attention très particulière doit être portée à la modification des capacités résiduelles du chariot élévateur.

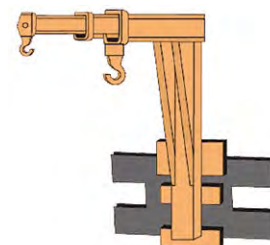

### LES BENNES À DÉCHETS

Ces équipements permettent la collecte et le transport des déchets. STOCKMAN propose des modèles auto-basculants ou à fond ouvrant.

Encore une fois, il est très important de contrôler le poids des déchets transportés pour éviter tout risque de basculement du chariot.

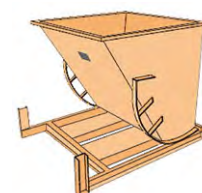

### LES PINCES À FÛTS (voir chapitre 10 "Manutention des fûts et rétention" en page 228)

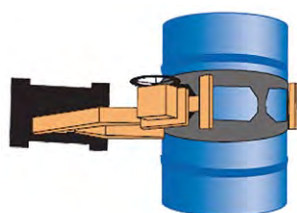

Pour des manipulations occasionnelles, un dispositif de préhension de fût est adapté sur les fourches du chariot élévateur ou du gerbeur. Un système de vis de serrage permet de bloquer la pince sur les fourches du chariot et ainsi sécurise le transport des fûts. Certaines de ces pinces sont pivotantes pour une prise des fûts à l'horizontale.

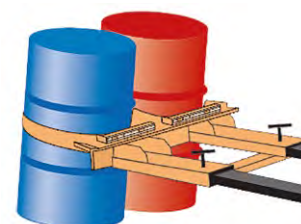

source INRS

## Pince pour bordure

150 kg

### LH150

- Capacité de 150 kg
- Robuste
- Simple à utiliser
- Utilisation manuelle ou par élévateur



Modèle		LH150
Capacité	kg	150
Ouverture maximum	mm	195
Poids	kg	13,2

## Porte bordure

200 kg

### LH200

- Capacité de 200 kg
- Robuste
- Simple à utiliser
- Six positions de réglage d'écartement
- Anneau pour palan

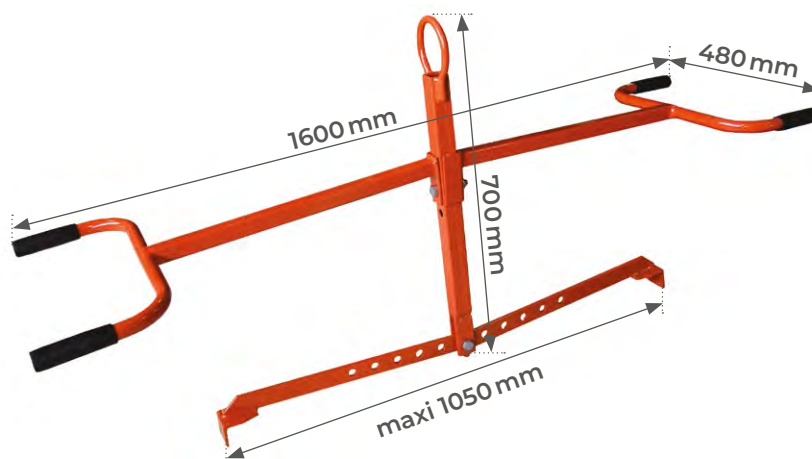

Modèle		LH200
Capacité	kg	200
Ouverture maximum	mm	1050
Poids	kg	11,5

## Lève-palette réglable

1 à 5 tonnes

### CK

- Capacité de 1 à 5 tonnes
- Fourches ajustables en largeur
- Hauteur réglable
- Robuste
- Différentes positions pour permettre un meilleur équilibrage



Modèle		CK10	CK20	CK30	CK50
Capacité	kg	1000	2000	3000	5000
Dimensions hors tout (LxIxh)	mm	1120x920x1390	1140x920x1640	1140x920x1670	1160x1020x1700
Dimensions fourches (LxIxh)	mm	1000x100x30	1000x120x40	1000x120x50	1000x150x60
Plage réglages	mm	350/900	400/900	450/900	530/1000
Hauteur crochet	mm	1390/1890	1640/2340	1670/2370	1700/2400
Hauteur utile	mm	1100/1600	1300/2000	1300/2000	1300/2000
Poids	kg	130	200	250	370

## Lève-palette auto-équilibrée

2 & 3 tonnes

### LH-H

- Capacité de 2 et 3 tonnes
- Fourches ajustables en largeur
- Hauteur réglable, auto-équilibré
- Robuste



Modèle		LH-H20	LH-H30
Capacité	kg	2000	3000
Dimensions hors tout (LxIxh)	mm	1140x920x1775	1140x920x1850
Dimensions fourches (LxIxh)	mm	1000x120x40	1000x120x50
Plage réglages	mm	400/900	450/900
Hauteur crochet	mm	1655/2355	1720/2420
Hauteur utile	mm	1300/2000	1300/2000
Poids	kg	220	280

# Benne autobasculante

320 à 2500 litres



## SBA

- Capacité de 320 à 2500 litres
- Le basculement automatique se fait par une plaque de pression sur le devant des passages de fourches. Il peut aussi se faire par une opération manuelle de déverrouillage par câble qui peut être réalisée directement du chariot élévateur
- Excellente rigidité de l'ensemble avec un cadre profilé et renforcé
- Tôles assemblées en soudure continue
- Fourreaux de fourches de 225 x 95 mm RAL 2002
- L'excellente répartition des masses des bennes SBA Séries en fait l'un des produits les plus stables du marché
- Grâce à leur châssis correspondant au standard européen, les bennes SBA peuvent être véhiculées à l'aide d'un chariot élévateur
- Livrée avec chaîne de sécurité

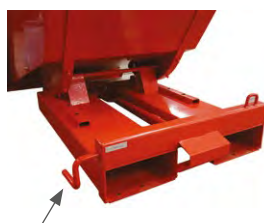

Déclenchement manuel ou réalisé directement du chariot élévateur à l'aide d'une chaîne ou d'un câble



Déplacement manuel avec transpalette jusqu'à 1600 l



Dimensions intérieures des fourreaux de SBA300 à SBA1600

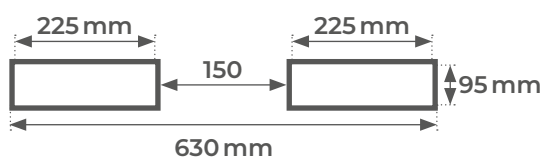

Dimensions intérieures des fourreaux de SBA2000 à SBA3000

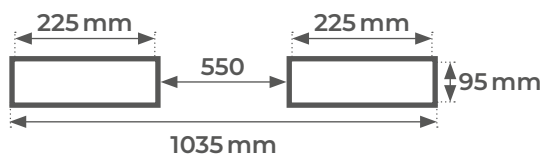

Ø160 mm

### OPTIONS

- Roues nylon, PU ou caoutchouc
- Verrouillage des fourches
- Châssis de surélévation
- Chaîne de déblocage
- Couvercle



Modèle		SBA300	SBA600	SBA900	SBA1100	SBA1600	SBA2000	SBA2500	SBA3000
Volume	l	320	520	765	1030	1340	1700	2050	2500
Longueur	mm	1235	1525	1525	1700	2073	2073	2073	2073
Largeur	mm	840	865	1215	1215	1066	1316	1566	1866
Hauteur	mm	750	870	870	1045	1248	1248	1248	1248
Charge admissible	kg	1500	2000	2000	2000	2000	2000	2000	2000
Épaisseur tôle	mm	20/10 <sup>ème</sup>	20/10 <sup>ème</sup>	25/10 <sup>ème</sup>	25/10 <sup>ème</sup>	30/10 <sup>ème</sup>	30/10 <sup>ème</sup>	30/10 <sup>ème</sup>	30/10 <sup>ème</sup>
Poids net	kg	80	101	122	157	205	253	288	321

# Benne à fond ouvrant

## 500 à 1100 litres



### SBFO

- Capacité de 500 à 1100 litres
- Ouverture du fond de la benne amortie par ressort
- Chaîne de sécurité livrée avec la benne
- Manutentionnable par chariot élévateur ou transpalette
- Livrée avec chaîne de déblocage

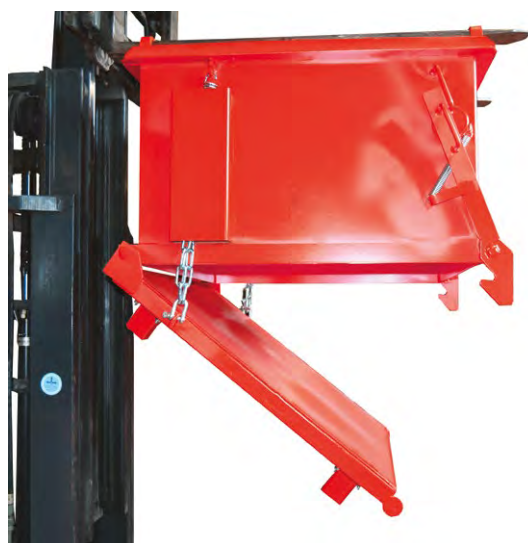

Dimensions intérieures des fourreaux

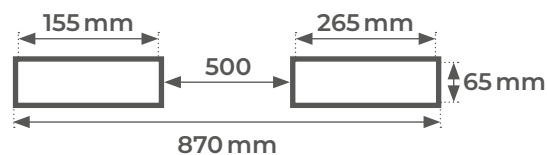

Modèle		SBFO500	SBFO800	SBFO1100
Volume	l	500	800	1100
Capacité	kg	1000	1000	1000
Dimensions hors tout (L x l x h)	mm	1250 x 1030 x 830	1250 x 1030 x 1130	1250 x 1030 x 1430
Dimensions intérieures (L x l x h)	mm	1100 x 900 x 600	1100 x 900 x 900	1100 x 900 x 1200
Fourreaux	mm	155 x 65	155 x 65	155 x 65
Poids net	kg	200	225	250

#### OPTION

- Roues

# Etrave à neige



## EN1800

- Construction robuste en acier
- Livrée avec chaîne de sécurité reliée au chariot élévateur
- Finition époxy
- Lame de frottement interchangeable en polyuréthane
- Maintien de l'étrave en position oblique réglable gauche ou droite
- Béquille de maintien au sol lors du stockage

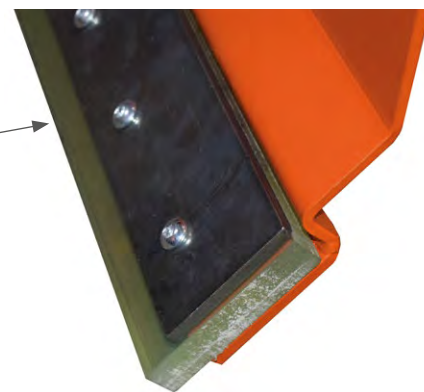

Equipée de série d'une lame de frottement en polyuréthane  
 Disponible en pièce détachée  
**NOUS CONSULTER**

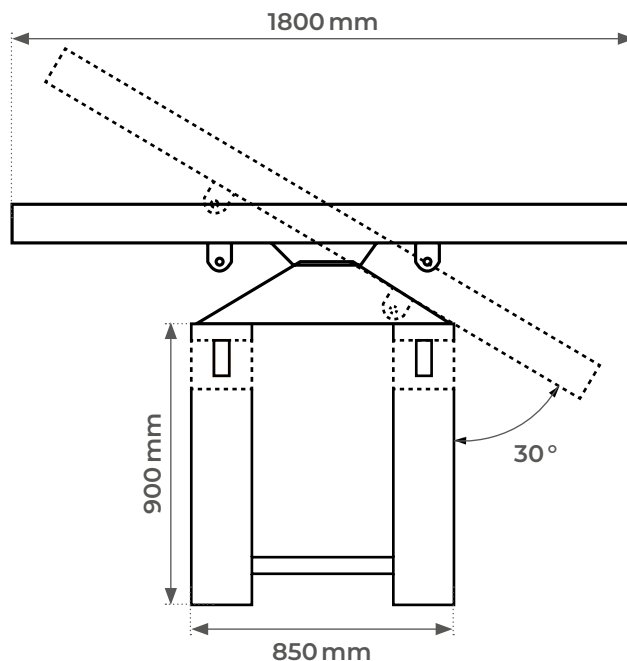
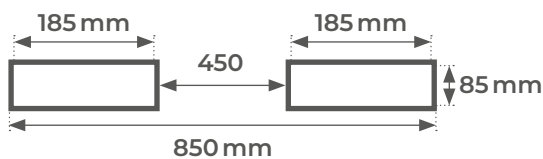

Modèle		EN1800
Longueur	mm	1800
Fourreaux fourches	mm	185 x 85
Angle de rotation	°	± 30
Hauteur de la pelle	mm	600
Poids	kg	180

**VÉRIFIER  
 QUE LES CAPACITÉS  
 DU CHARIOT ÉLEVATEUR  
 SOIENT BIEN ADAPTÉES**

# Rallonges de fourches ouvertes

## 1 à 2.5 tonnes

by **stockman**



### EXOG

- Capacité de 1 à 2,5 tonnes
- Robustes et fonctionnelles
- Mise en place extrêmement rapide
- Finition galvanisée à froid
- Etrier de sécurité à l'arrière des rallonges empêchant le glissement de celles-ci pendant la manutention
- Fourches ouvertes

### VENDUES PAR PAIRE



Plaque d'immatriculation protégée dans le renforcement de la rallonge

### VÉRIFIER QUE LES CAPACITÉS DU CHARIOT ÉLEVATEUR SOIENT BIEN ADAPTÉES



Rallonges ouvertes

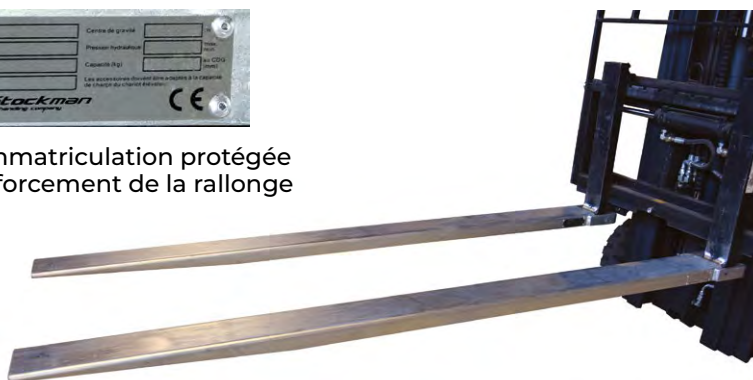

### NORME ISO13284

Au minimum 60% de la longueur de la rallonge de chaque fourche doit être sur la fourche du chariot élévateur  
(ex: pour une fourche de longueur 1500 mm = longueur maximale rallonges de 2400 mm)

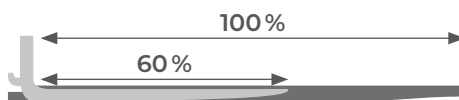

Modèle		EXOG	EXOG	EXOG	EXOG	EXOG	EXOG	EXOG	EXOG	EXOG	EXOG	EXOG	EXOG
		18/100	20/100	22/100	24/100	18/125	20/125	22/125	24/125	18/150	20/150	22/150	24/150
Capacité à 600 mm	t	1	1	1	1	1,75	1,75	1,75	1,75	2,5	2,5	2,5	2,5
Longueur rallonges	mm	1800	2000	2200	2400	1800	2000	2200	2400	1800	2000	2200	2400
Largeur intérieure rallonges	mm	110	110	110	110	135	135	135	135	160	160	160	160
Hauteur intérieure rallonges	mm	35	35	35	35	40	40	40	40	45	45	45	45
Pour fourches dimensions	mm	100x40	100x40	100x40	100x40	125x45	125x45	125x45	125x45	150x50	150x50	150x50	150x50
Poids de la paire	kg	36	40	44	48	41	46	51	56	64	70	76	82



# Rallonges de fourches fermées

1 à 2.5 tonnes

by **stockman**



## EXG

- Capacité de 1 à 2,5 tonnes
- Construction en acier robuste
- Blocage par goupille sur les fourches du chariot
- Finition galvanisée à froid
- Simplicité de mise en place
- Fourches fermées

### VENDUES PAR PAIRE



Plaque d'immatriculation protégée dans le renforcement de la rallonge



**VÉRIFIER  
QUE LES CAPACITÉS  
DU CHARIOT ÉLÉVATEUR  
SOIENT BIEN ADAPTÉES**

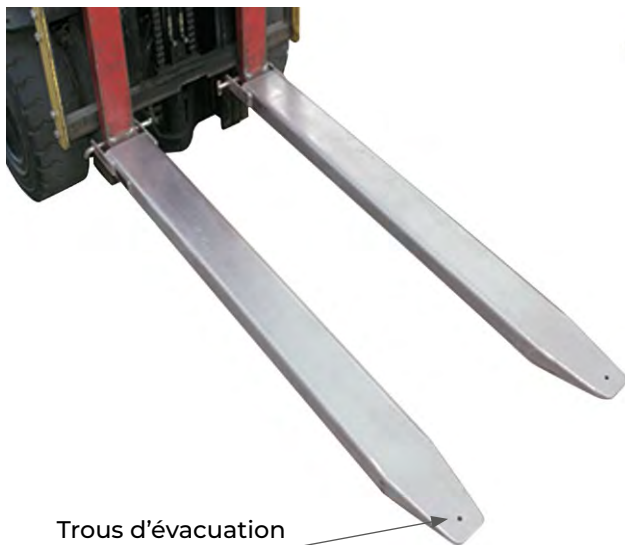

Trous d'évacuation des eaux

### NORME ISO13284

Au minimum 60% de la longueur de la rallonge de chaque fourche doit être sur la fourche du chariot élévateur  
(ex: pour une fourche de longueur 1500 mm = longueur maximale rallonges de 2400 mm)

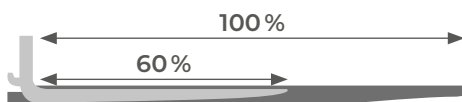

Rallonges fermées

Modèle		EXG 18/100	EXG 20/100	EXG 22/100	EXG 24/100	EXG 18/125	EXG 20/125	EXG 22/125	EXG 24/125	EXG 18/150	EXG 20/150	EXG 22/150	EXG 24/150
Capacité à 600 mm	kg	1000	1000	1000	1000	1750	1750	1750	1750	2500	2500	2500	2500
Longueur rallonges	mm	1800	2000	2200	2400	1800	2000	2200	2400	1800	2000	2200	2400
Largeur intérieure rallonges	mm	110	110	110	110	135	135	135	135	160	160	160	160
Hauteur intérieure rallonges	mm	45	45	45	45	50	50	50	50	55	55	55	55
Pour fourches dimensions	mm	100x40	100x40	100x40	100x40	125x45	125x45	125x45	125x45	150x50	150x50	150x50	150x50
Poids de la paire	kg	53	59	65	71	63	69	77	84	97	108	119	127

# Potence avec boule d'attelage pour remorque

3 tonnes

## FMR3000

- Permet la manœuvre d'une remorque jusqu'à 3 tonnes
- Adaptable sur un chariot élévateur
- Equipée avec chaîne de sécurité pour éviter le glissement sur les fourches

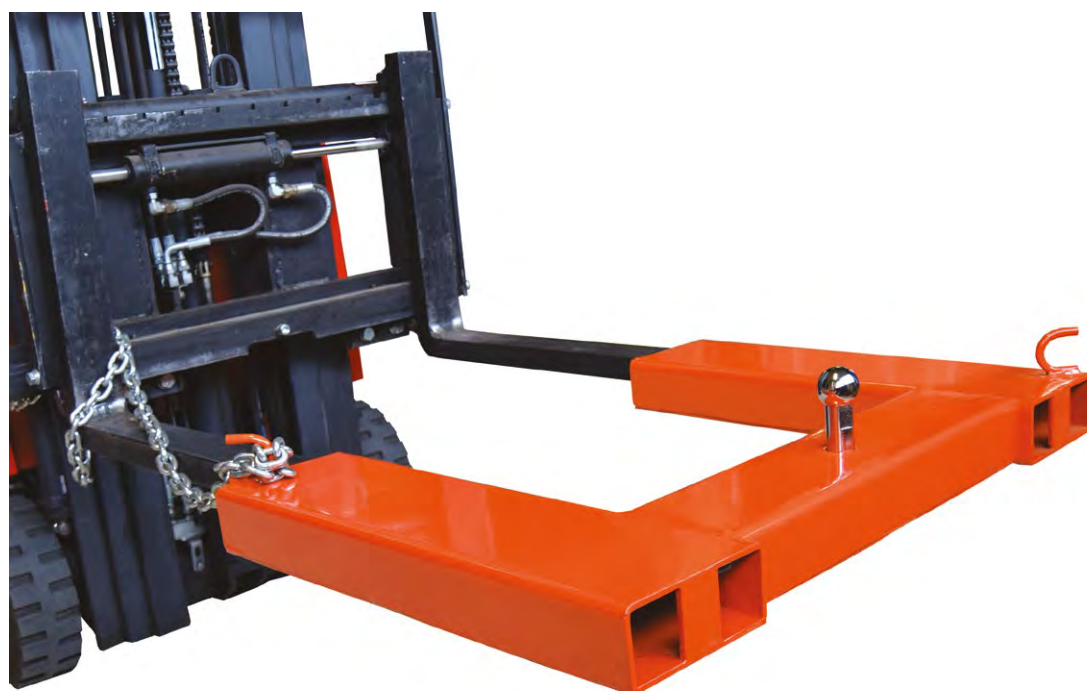
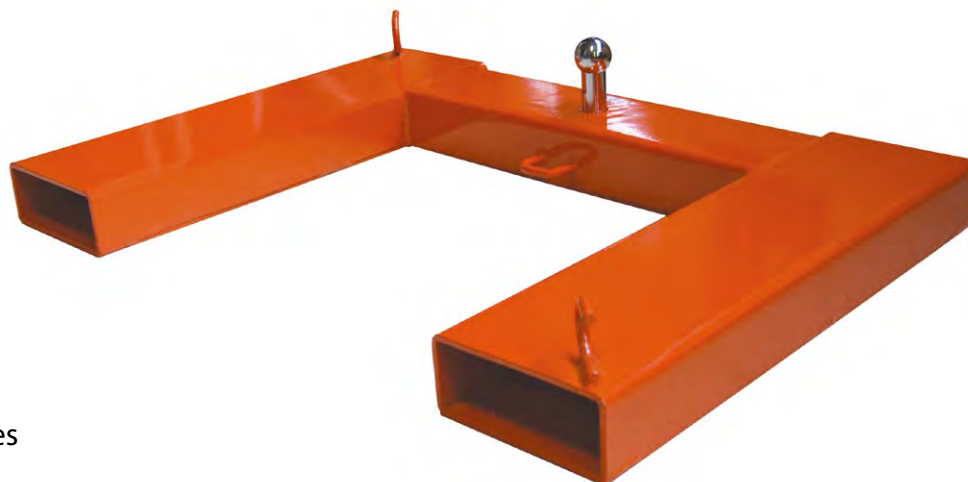

Dimensions intérieures des fourreaux

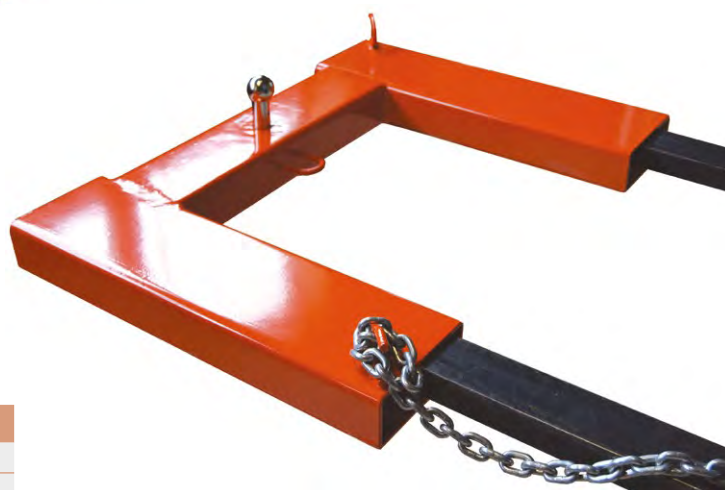
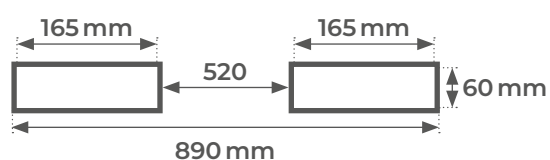

Modèle		FMR3000
Capacité	t	3
Dimensions hors tout (L x l x h)	mm	625 x 890 x 160
Hauteur boule attelage	mm	90
Poids	kg	39

# Potence pour chariot élévateur

1 à 5 tonnes



## MK

- Capacité de 1 à 5 tonnes
- Conforme aux normes des équipements de levage
- Robuste et fonctionnelle
- Mise en place extrêmement rapide
- Très bonne stabilité
- Doit être positionnée suivant le centre de gravité du chariot et des fourches pour garantir la bonne stabilité du chariot
- Livrée avec manille et crochet 360° avec linguet
- Livrée avec chaîne de sécurité à relier au chariot élévateur



**VÉRIFIER QUE LES CAPACITÉS DU CHARIOT ÉLEVATEUR SOIENT BIEN ADAPTÉES**

Dimensions des fourreaux

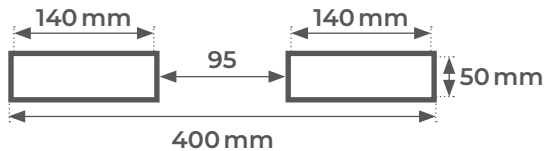

### MK10

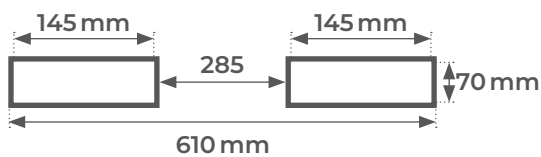

### MK25

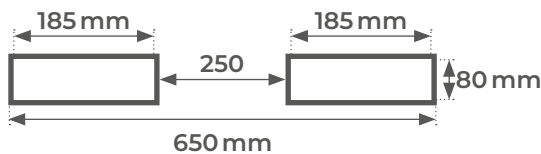

### MK50



### MK10



### MK25

Modèle		MK10	MK25	MK50
Capacité	t	1	2,5	5
Dimensions hors tout (L x l x h)	mm	120 x 440 x 160	150 x 660 x 180	180 x 730 x 220
Section des fourches (l x h)	mm	140 x 50	145 x 70	185 x 80
Ouverture des fourches	mm	250	450	450
Poids	kg	14	25	49

# Potence pour chariot élévateur

## 1.5 & 3 tonnes

### MKL

- Capacité de 1,5 et 3 tonnes
- Conforme aux normes des équipements de levage
- Robuste et fonctionnelle
- Mise en place extrêmement rapide
- Très bonne stabilité
- Permet un positionnement au centre de gravité des fourches sécurisé et simplifié
- Livrée avec manille et crochet 360° avec linguet

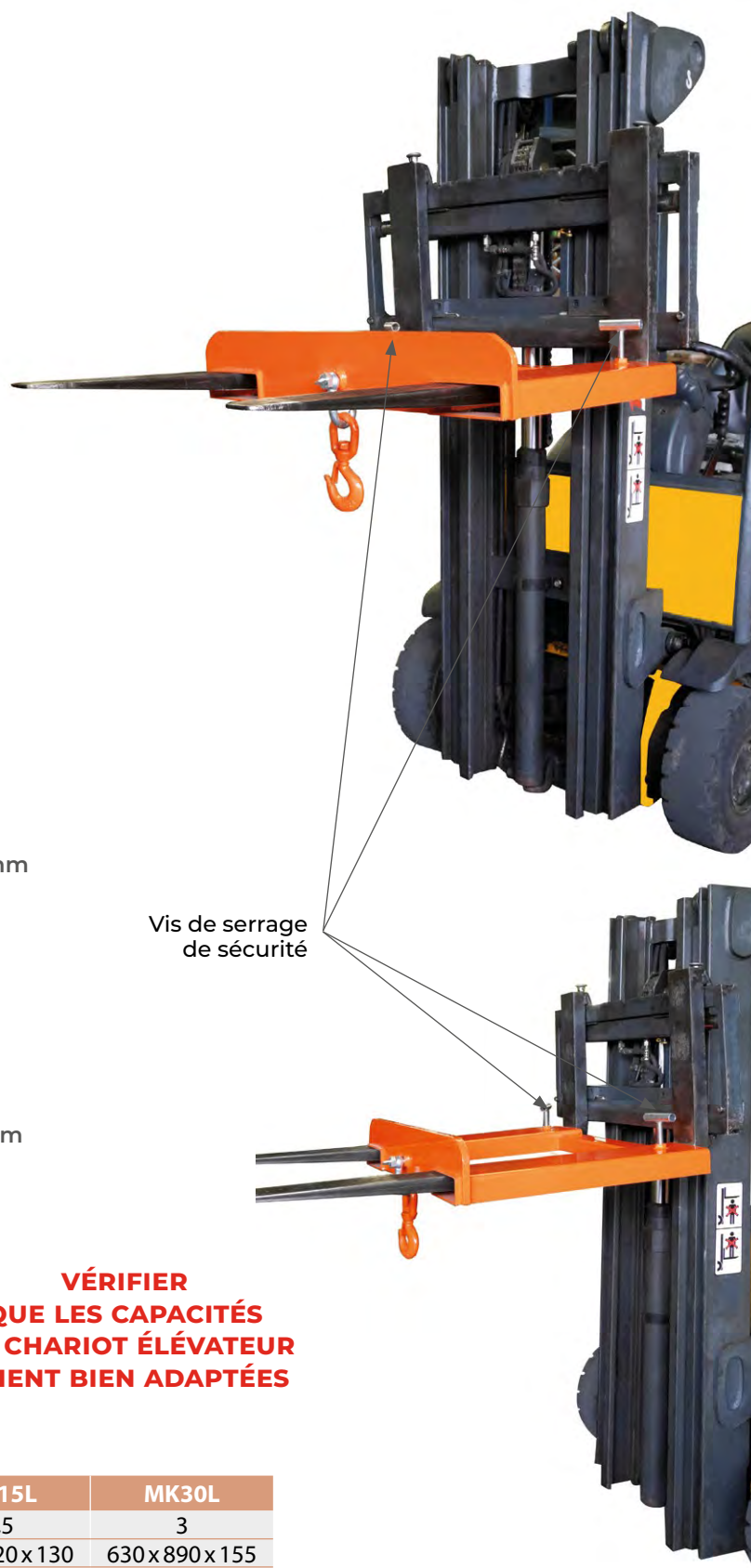

Dimensions des fourreaux

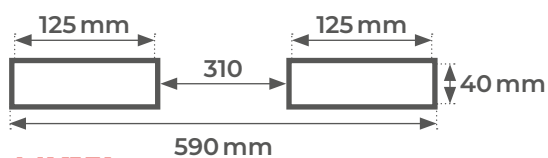

**MK15L**

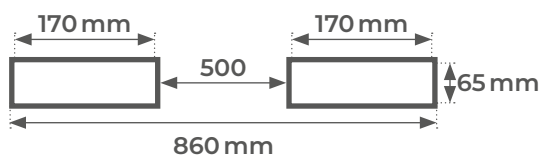

**MK30L**

**VÉRIFIER  
QUE LES CAPACITÉS  
DU CHARIOT ÉLÉVATEUR  
SOIENT BIEN ADAPTÉES**

Modèle		MK15L	MK30L
Capacité	t	1,5	3
Dimensions hors tout (L x l x h)	mm	530x620x130	630x890x155
Largeur	mm	620	890
Épaisseur	mm	130	155
Poids	kg	19	33

# Potence galvanisée pour chariot élévateur

1.5 & 3 tonnes



## MKG

- Capacité de 1,5 et 3 tonnes
- Construction robuste en acier
- Livrée avec manille et crochet pivotant 360°
- Finition galvanisée à froid
- Serrage automatique sur les fourches

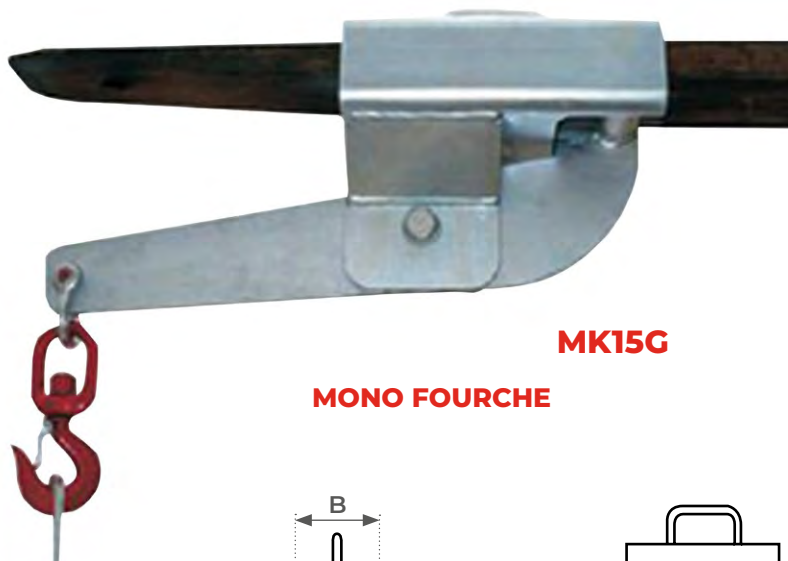

**MK15G**

**MONO FOURCHE**

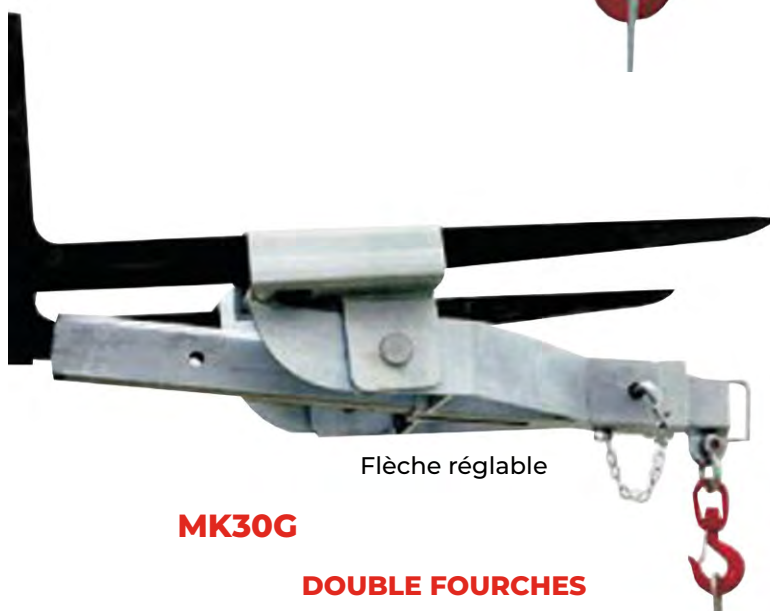
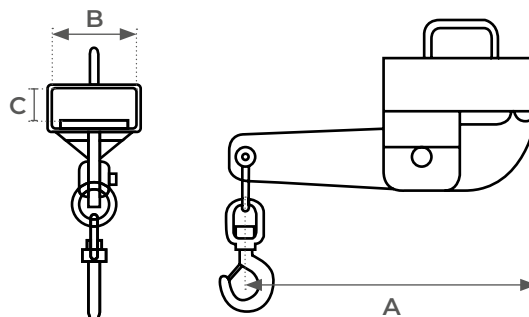

Flèche réglable

**MK30G**

**DOUBLE FOURCHES**

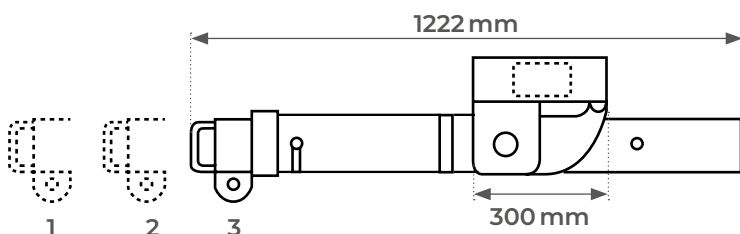
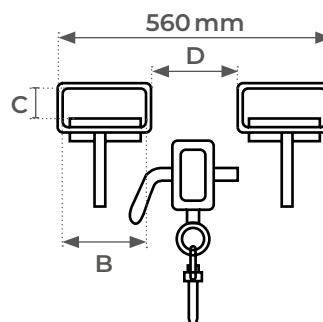

Position		1	2	3
Extension	mm	1165	1545	1925
Charge admissible	t	3	2,2	1,5

Modèle		MK15G	MK30G
Capacité	t	1,5	3
Installation sur		1 fourche	2 fourches
A	mm	575	-
B	mm	175	175
C	mm	80	80
D	mm	-	160
Poids	kg	24	74

**VÉRIFIER QUE LES CAPACITÉS DU CHARIOT ÉLEVATEUR SOIENT BIEN ADAPTÉES**

# Potence pour chariot élévateur

4 tonnes

## MK40N

- Capacité de 4 tonnes
- Blocage sur fourches par vis de serrage
- Construction robuste en acier
- Crochet 360° avec linguet de sécurité
- Doit être positionnée au centre de gravité des fourches
- Livrée avec chaîne de sécurité reliée au chariot élévateur

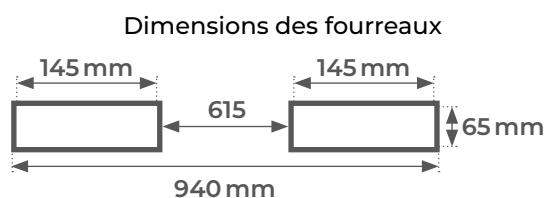
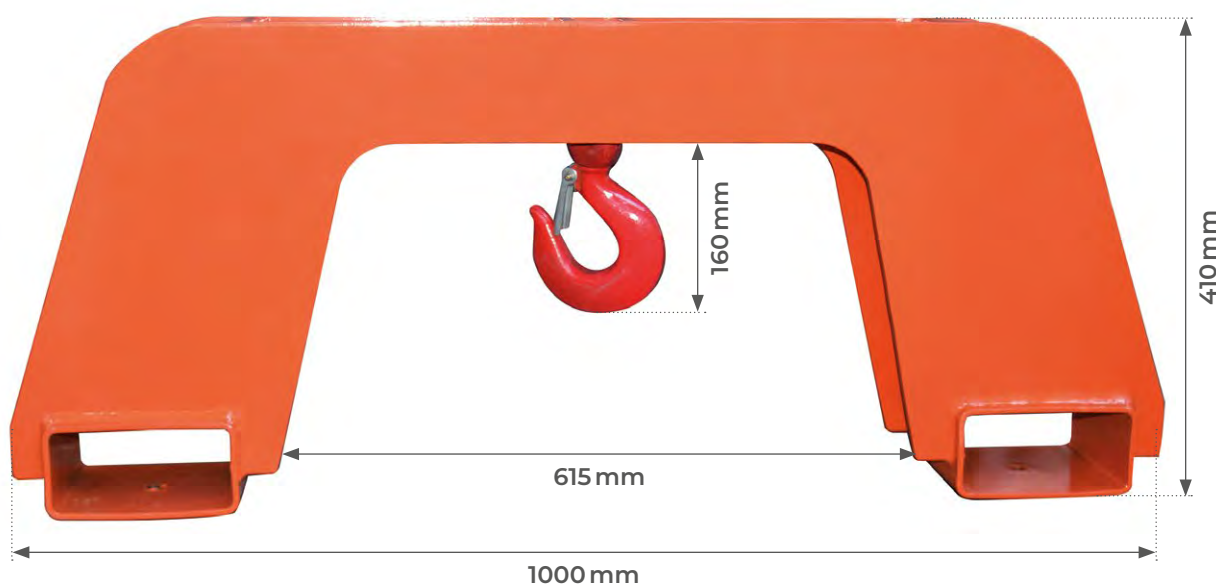

Modèle		MK40N
Capacité	t	4
Fourreaux fourches	mm	145x65
Poids	kg	49

**VÉRIFIER  
QUE LES CAPACITÉS  
DU CHARIOT ÉLÉVATEUR  
SOIENT BIEN ADAPTÉES**

# Potence télescopique

3 tonnes



## TLB03

- Capacité de 3 tonnes
- Flèche télescopique
- Crochet à linguet de sécurité
- Vis de serrage de la potence sur fourches
- Crochet orientable à 360°



**VÉRIFIER  
QUE LES CAPACITÉS  
DU CHARIOT ÉLEVATEUR  
SOIENT BIEN ADAPTÉES**

Livré sans pince porte-fût (voir P. 245)

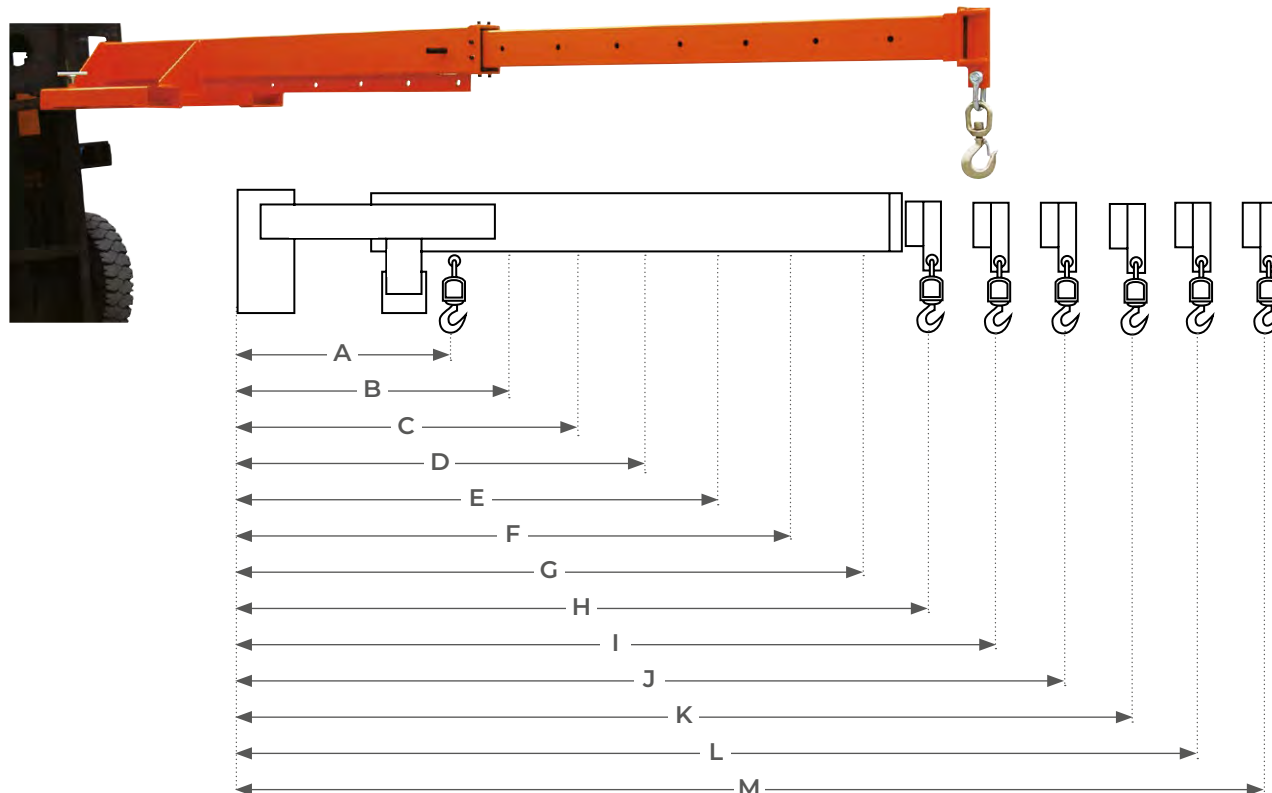
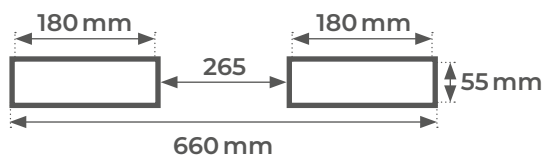

Modèle		TLB03												
Positions	mm	A	B	C	D	E	F	G	H	I	J	K	L	M
Capacité	t	3	2,3	1,865	1,57	1,355	1,19	1,065	0,96	0,875	0,805	0,745	0,69	0,64
Fourreaux (l x h)	mm	180x55												
Poids	kg	188												

# Potence télescopique

## 2.5 & 4.5 tonnes



### TLBG25

- Capacité de 2,5 tonnes
- Construction robuste en acier
- Livrée avec chaîne de sécurité reliée au chariot élévateur
- Livrée avec manille et crochet orientable 360°
- Finition galvanisée à froid

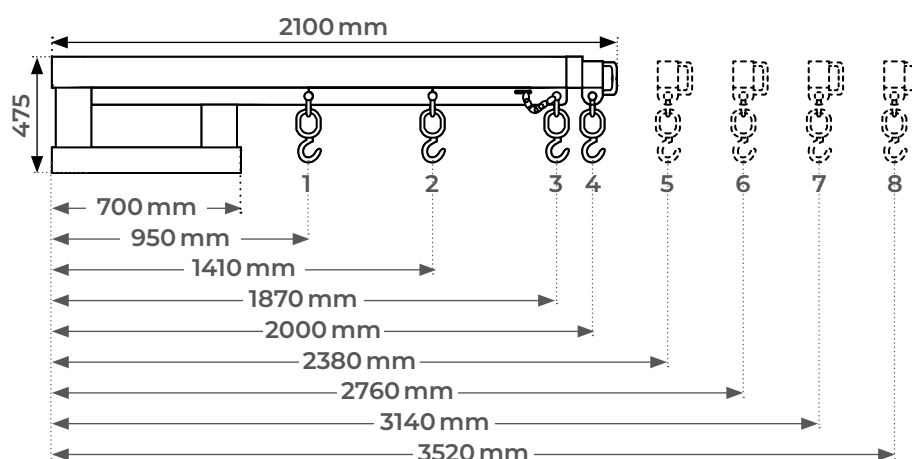
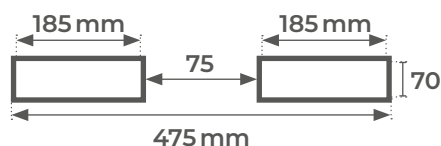

### TLBG45

- Capacité de 4,5 tonnes
- Construction robuste en acier
- Livrée avec chaîne de sécurité reliée au chariot élévateur
- Livrée avec manille et crochet orientable 360°
- Finition galvanisée à froid

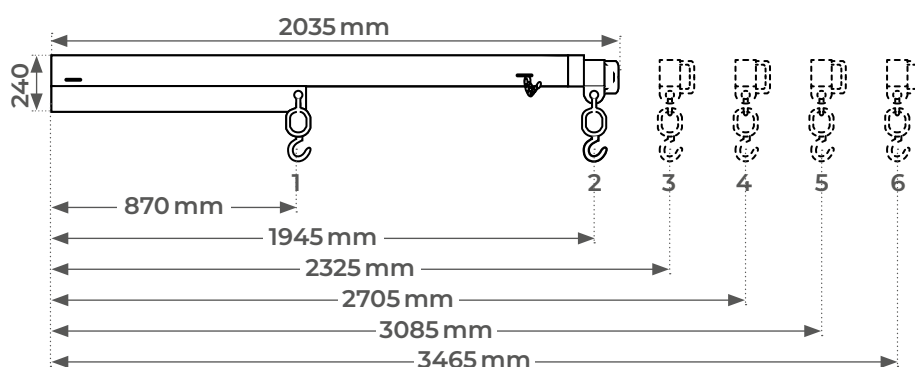
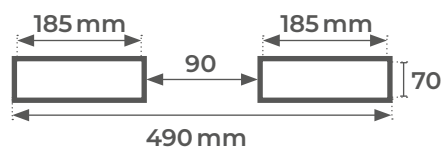

**VÉRIFIER  
QUE LES CAPACITÉS  
DU CHARIOT ÉLÉVATEUR  
SOIENT BIEN ADAPTÉES**

Modèle		TLBG25								TLBG45					
Position		1	2	3	4	5	6	7	8	1	2	3	4	5	6
Extension	mm	950	1410	1870	2000	2380	2760	3140	3520	870	1945	2325	2705	3085	3465
Charge maxi	t	2,5	2,5	1,9	1,65	1,25	0,65	0,38	0,24	4,5	1,3	0,75	0,56	0,38	0,2
Poids	kg	134								140					



# Potence télescopique inclinable

3 tonnes



## ARE30

- Capacité de 3 tonnes
- Flèche télescopique
- Crochet à linguet de sécurité
- Crochet orientable à 360°
- Trois angles d'inclinaison : 0°, 13° et 26°

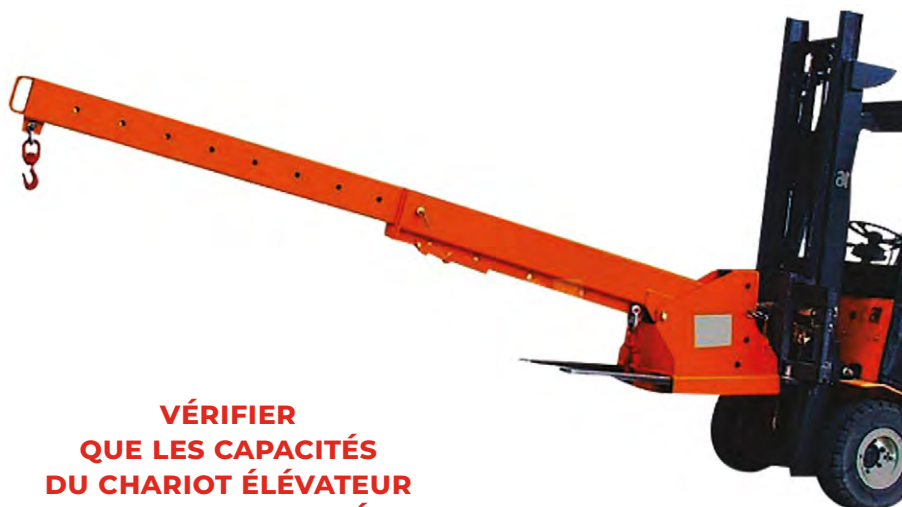

**VÉRIFIER  
QUE LES CAPACITÉS  
DU CHARIOT ÉLÉVATEUR  
SOIENT BIEN ADAPTÉES**

Inclinaison 0°

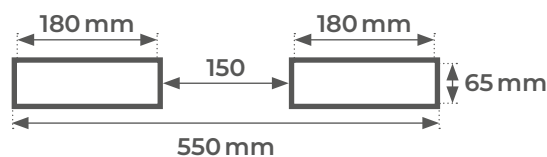
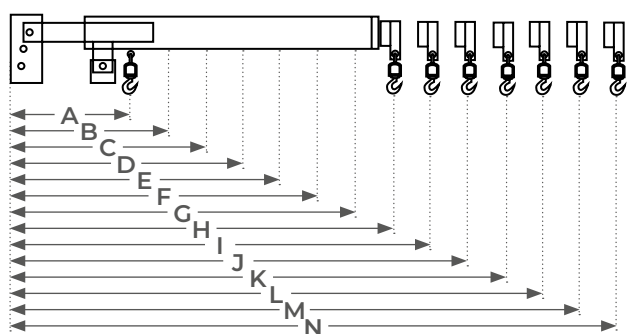

Inclinaison 13°

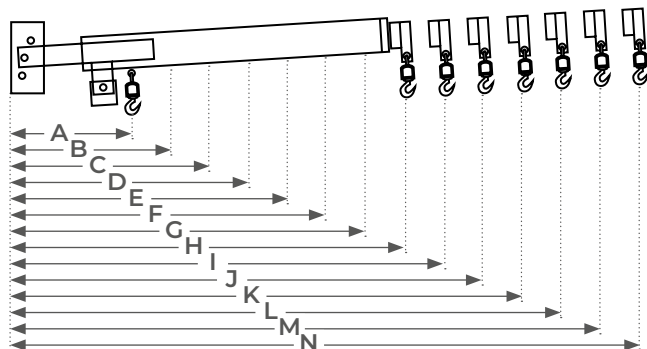

Inclinaison 26°

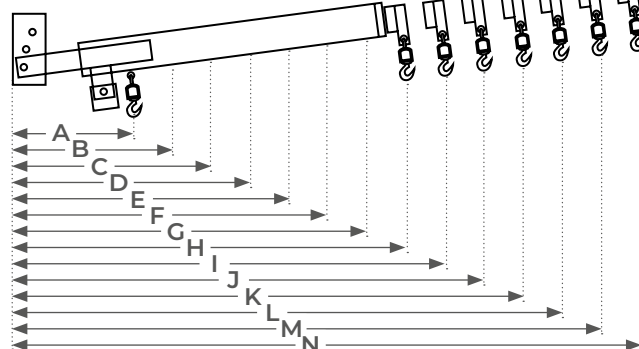

Modèle		ARE30														
Position		A	B	C	D	E	F	G	H	I	J	K	L	M	N	
0°	mm	740	969	1198	1427	1656	1885	2114	2352	2581	2810	3039	3268	3497	3726	
Charge maxi	t	3	2,291	1,853	1,556	1,341	1,178	1,05	0,944	0,86	0,79	0,73	0,679	0,635	0,596	
13°	mm	718	942	1165	1389	1612	1836	2060	2292	2516	27939	2963	3186	3410	3633	
Charge maxi	t	3,092	2,357	1,906	1,598	1,377	1,209	1,078	0,969	0,882	0,811	0,749	0,697	0,651	0,611	
26°	mm	690	897	1105	1312	1520	1727	1935	2150	2358	2566	2772	2980	3188	3395	
Charge maxi	t	3,217	2,475	2,009	1,692	1,460	1,285	1,147	1,032	0,941	0,865	0,801	0,745	0,696	0,654	
Largeur ext. fourches	mm	150	150	150	150	150	150	150	150	150	150	150	150	150	150	
Fourreaux (l x h)	mm	180 x 65														
Poids	kg	188														

# Potence télescopique inclinable

## 2.5 & 4.5 tonnes



### ARE25G

- Capacité de 2,5 tonnes
- Construction robuste en acier
- Réglage manuel de la flèche sur quatre positions
- Livrée avec chaîne de sécurité reliée au chariot élévateur
- Livrée avec manille et crochet orientable 360°
- Finition galvanisée à froid

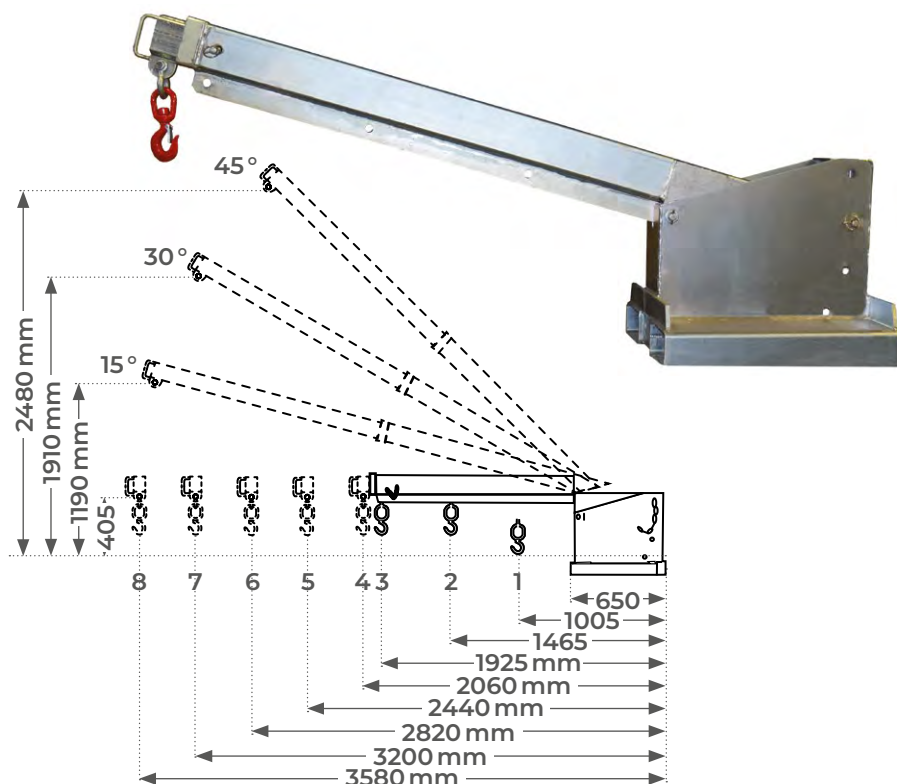
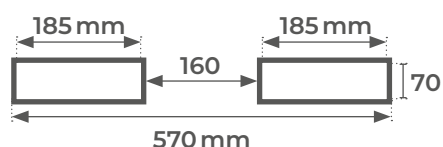

### ARE45G

- Capacité de 4,5 tonnes
- Construction robuste en acier
- Réglage manuel de la flèche sur trois positions
- Livrée avec chaîne de sécurité reliée au chariot élévateur
- Livrée avec manille et crochet orientable 360°
- Finition galvanisée à froid

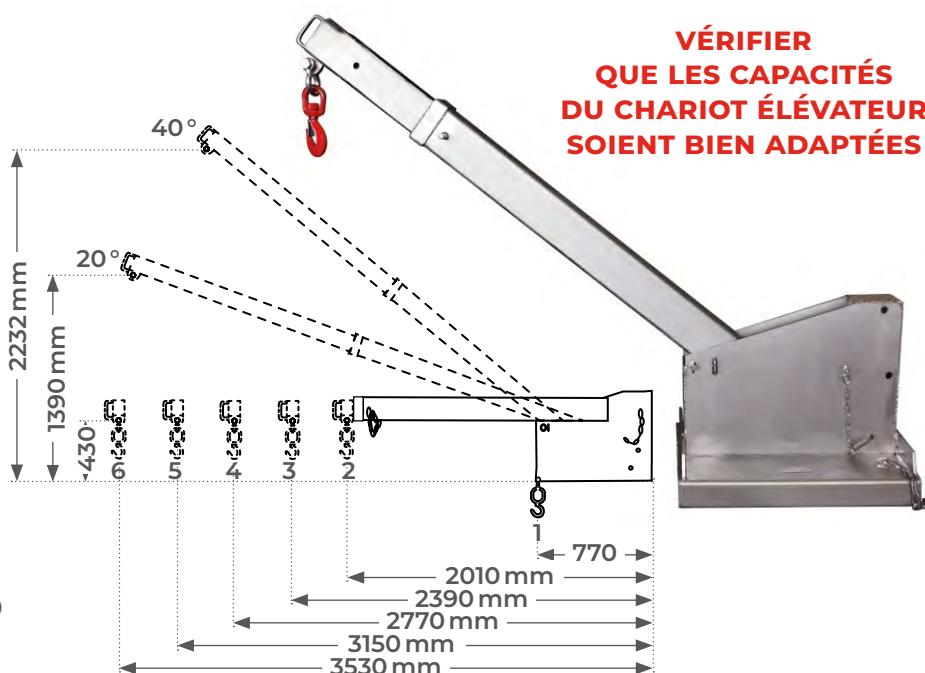
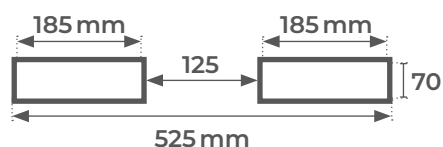

**VÉRIFIER  
QUE LES CAPACITÉS  
DU CHARIOT ÉLEVATEUR  
SOIENT BIEN ADAPTÉES**

Modèle		ARE25G								ARE45G					
Position avec angle à 0°		1	2	3	4	5	6	7	8	1	2	3	4	5	6
Extension	mm	1005	1465	1925	2060	2440	2820	3200	3580	770	2010	2390	2770	3150	3530
Charge maxi	t	2,5	2,5	1,9	1,65	1,25	0,65	0,38	0,24	4,5	1,1	0,63	0,47	0,3	0,15
Fourreaux fourches (l x h)	mm	185 x 70								185 x 70					
Poids	kg	170								180					

# Potence pour chargement big bag

# 1.5 tonne

## MK15BB

- Capacité de 1,5 tonne
- Construction robuste en acier
- Réglage potence cinq positions
- Charge maximum de 1,5 t en position 1
- Livrée avec chaîne de sécurité reliée au chariot élévateur
- Finition peinture époxy
- Mise en place sur les deux fourches du chariot élévateur

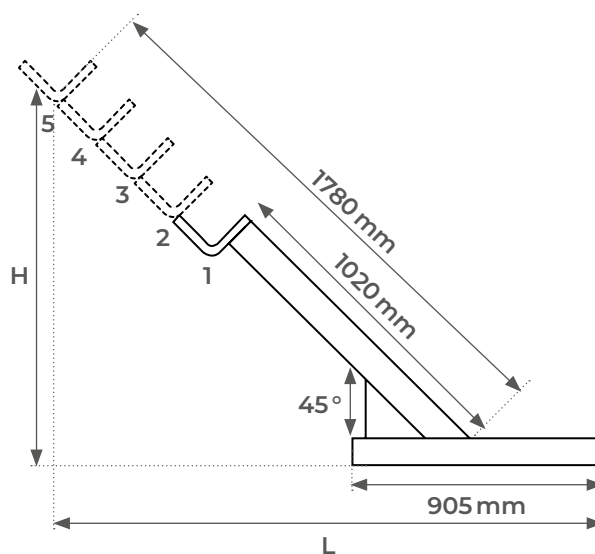
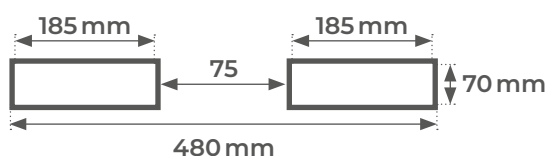

Position		1	2	3	4	5
L	mm	1320	1450	1585	1720	1850
H	mm	700	840	975	1110	1245
Capacité	kg	1500	1365	1245	1140	1065

Modèle		MK15BB
Capacité maxi	t	1,5
Extension flèche mini / maxi	mm	1020 / 1780
Fourreaux fourches (l x h)	mm	185 x 70
Poids	kg	88

**VÉRIFIER  
QUE LES CAPACITÉS  
DU CHARIOT ÉLEVATEUR  
SOIENT BIEN ADAPTÉES**

## Protecteur bout de fourches

### PBF

- Les fourches du chariot élévateur sont protégées lors du déplacement
- Sécurité de maintien sur fourches par vis à serrage manuel
- Avec marquage de sécurité noir/jaune
- Construction robuste en épaisseur 5 mm

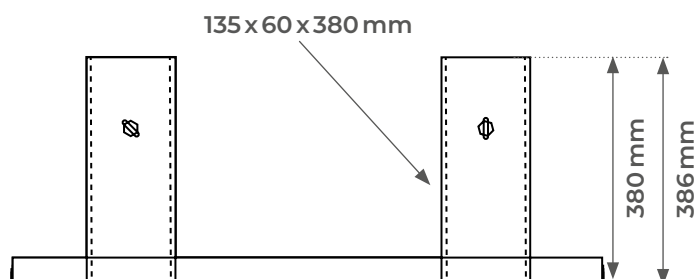
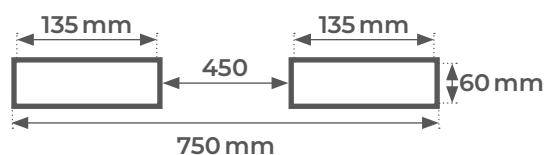
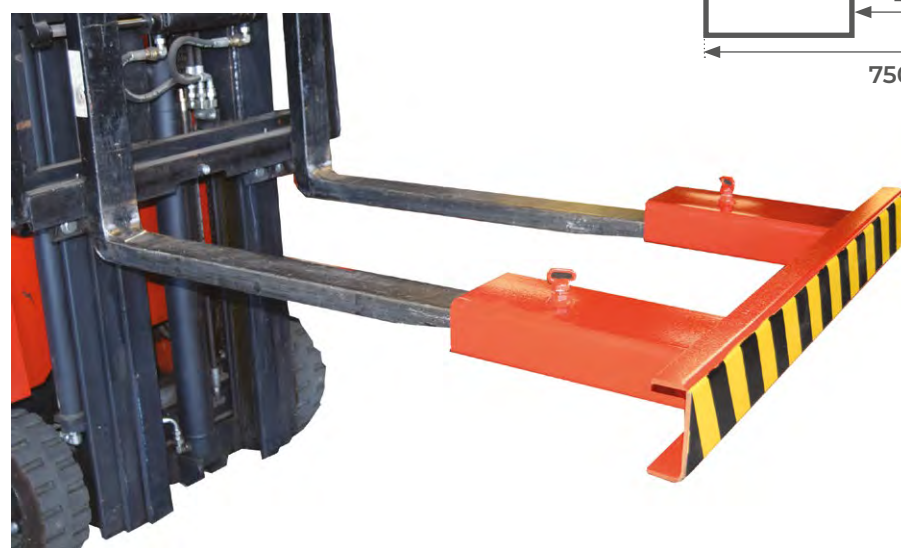

Modèle		PBF
Longueur	mm	1000
Hauteur	mm	112
Poids	kg	23

**VÉRIFIER  
QUE LES CAPACITÉS  
DU CHARIOT ÉLÉVATEUR  
SOIENT BIEN ADAPTÉES**

## Eperon sur tablier

510 kg



### EPG500A

- Capacité de 510 kg
- Montage sur tablier du chariot élévateur
- Idéal pour transport rouleau moquette, imprimerie, tuyau...
- Construction robuste en acier
- Finition galvanisée à froid
- Livré avec chaîne de sécurité reliée au chariot élévateur

Modèle		EPG500A
Capacité	kg	510
Classe		II
Diamètre éperon	mm	Ø 70
Longueur totale	mm	2940
Poids	kg	150

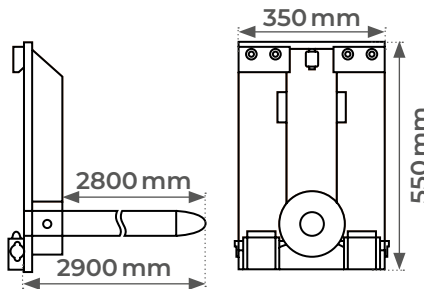

**VÉRIFIER  
QUE LES CAPACITÉS  
DU CHARIOT ÉLEVATEUR  
SOIENT BIEN ADAPTÉES**

**OPTION**

Raccourcissement de l'éperon  
NOUS CONSULTER

## Eperon enfourchable

510 kg



### EPG500F

- Capacité de 510 kg
- Montage sur les fourches du chariot élévateur
- Idéal pour transport rouleau moquette, imprimerie, tuyau...
- Construction robuste en acier
- Finition galvanisée à froid
- Livré avec chaîne de sécurité reliée au chariot élévateur

Modèle		EPG500F
Capacité	kg	510
Classe		II
Diamètre éperon	mm	Ø 70
Longueur totale	mm	3840
Fourreaux fourches	mm	185 x 75
Poids	kg	165

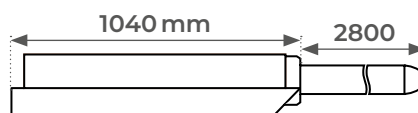
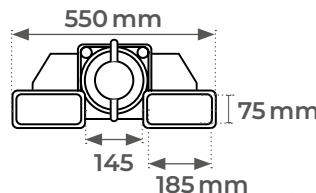
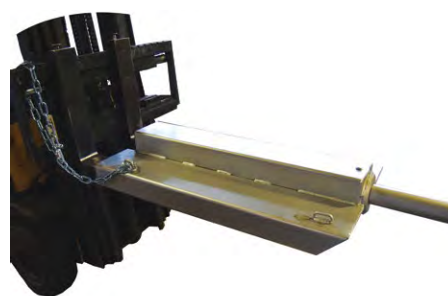

**VÉRIFIER  
QUE LES CAPACITÉS  
DU CHARIOT ÉLEVATEUR  
SOIENT BIEN ADAPTÉES**





**OPTION**

Raccourcissement de l'éperon  
NOUS CONSULTER

# Accessoires et consommables pour chariot élévateur

## ◆ BOMBES DE PEINTURE



RAL2002	
RAL2004	
RAL9005	
GALVA	

## ◆ PLATEFORMES TRANSFERT DE BATTERIE

**BTP18-540**

**BTP18-685**



Permet d'extraire facilement les batteries d'un chariot élévateur

## ◆ LAME DE FROTTEMENT



  
Uniquement pour étrave à neige réf. EN1800

## ◆ CHAÎNE DE SÉCURITÉ



## ◆ ROUES DE BENNES



Roue fixe



Roue pivotante





## ◆ CROCHETS





# 9

## ÉQUIPEMENT DE QUAÏ ET DE STOCKAGE

-  Poteaux, arceaux et lisses de protection ..... P. 222 ET 223
-  Barrières écluses basculantes ..... P. 224
-  Barrières pivotantes de sécurité ..... P. 225
-  Racks mobiles de stockage empilables ..... P. 226
-  Pont de chargement ..... P. 227

# Poteau cylindrique et arceau de protection

## W

- Protection des machines et des personnes
- Délimite les voies de circulation
- Utilisation intérieure ou extérieure
- Tube en acier haute résistance
- Platine de 200x200 mm dotée de quatre trous de Ø 10 mm

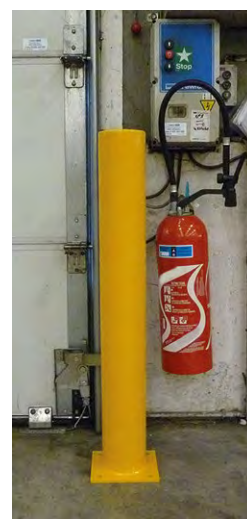
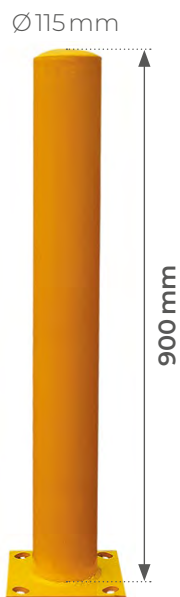
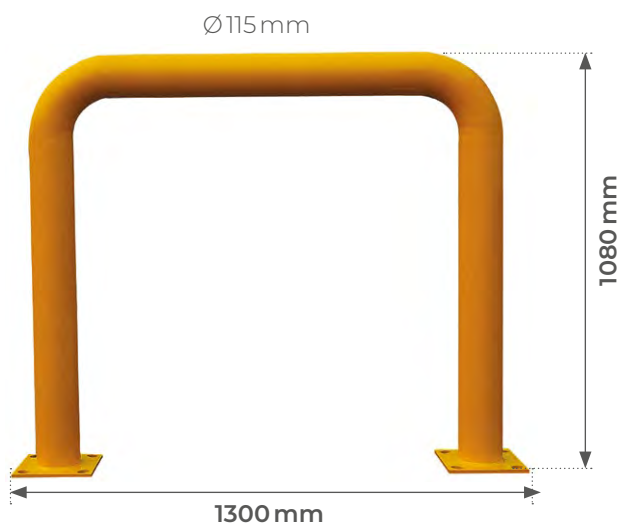

Cheilles  
non fournies

Modèle		W170	W178	W145
Hauteur totale	mm	1080	250	900
Longueur entre axe	mm	1100	1100	-
Tube	mm	Ø 115	Ø 115	Ø 115
Dimensions plaque appui (L x l)	mm	200 x 200	200 x 200	200 x 200
Poids	kg	29	27	10



## Poteau et lisse de protection

### W1

- Protection des machines et des personnes
- Délimite les voies de circulation
- Utilisation intérieure ou extérieure
- Tube en acier haute résistance
- Platine de 250x250 mm dotée de quatre trous de Ø 10 mm à chaque extrémité

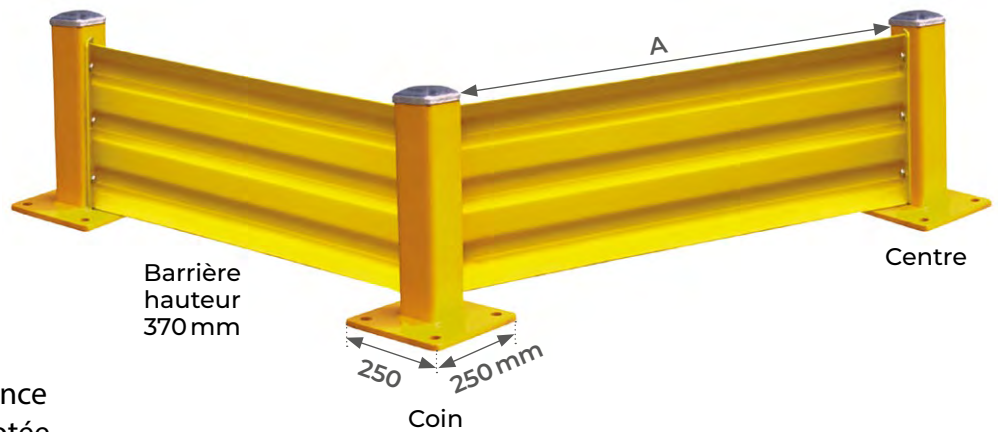

**POTEAU LIVRÉ  
AVEC QUATRE TIREFONDS  
DE FIXATION**

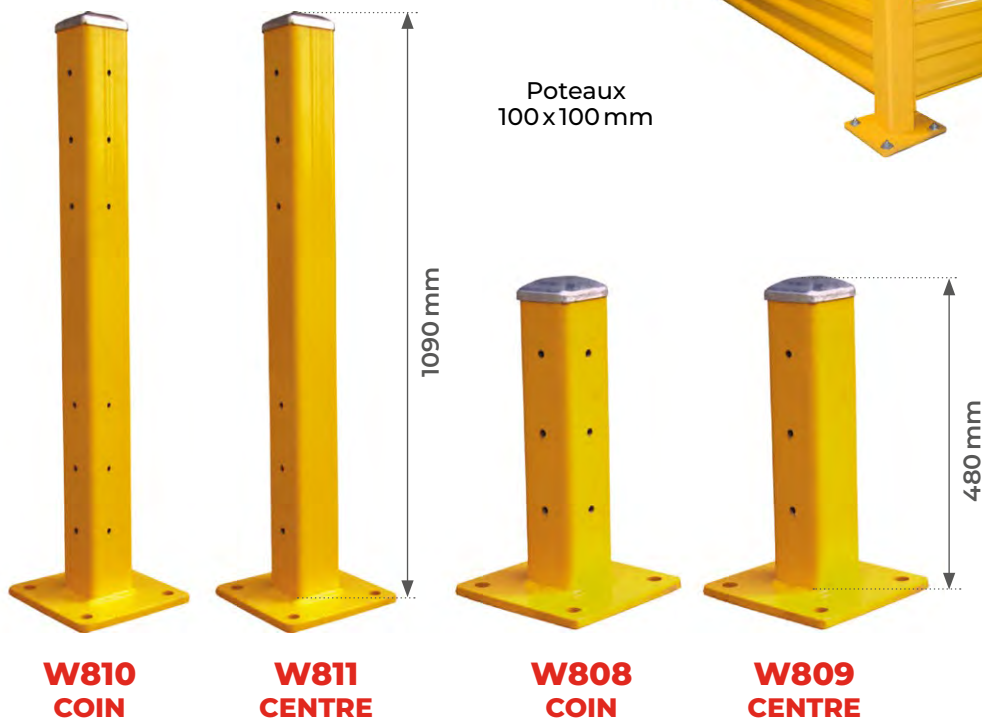

Modèle		W857	W858	W859	W774	W756	W776	W777	W808 coin	W809 centre	W810 coin	W811 centre
Type		barrière	barrière	barrière	barrière	barrière	barrière	barrière	poteau	poteau	poteau	poteau
Longueur A	mm	510	815	1420	1090	1980	2285	2895	-	-	-	-
Hauteur	mm	370	370	370	370	370	370	370	480	480	1090	1090
Épaisseur tôle	mm	3	3	3	3	3	3	3	-	-	-	-
Poids	kg	8	13	22	22,5	35	39,5	47	16,5	16,5	27,5	27,5

## Barrière écluse basculante



### BEB

- Construction robuste en tube de 40x40 mm
- Support sur silent bloc caoutchouc
- Fixation au sol par platine de 100x100 mm
- Finition peinture époxy RAL 1028
- Livrée démontée, assemblage très facile

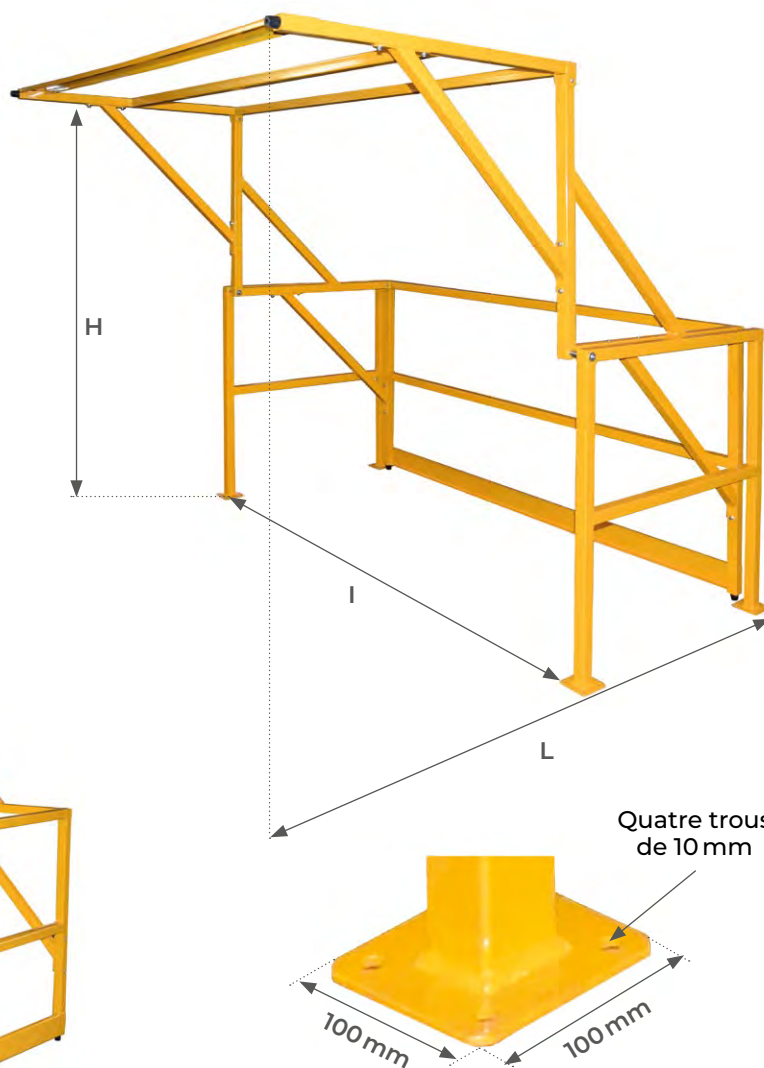

Livrée sans vis de fixation



Modèle		BEB1000	BEB2000	BEB2800
Largeur utile <i>I</i>	mm	1562	2042	2800
Hauteur utile <i>H</i>	mm	1945	1945	1945
Longueur totale <i>L</i>	mm	2015	2015	2015
Poids	kg	78	86	104

# Barrière pivotante de sécurité réglable à ressort

## BRR1

- Largeur réglable de 560 à 1000 mm dans toutes les positions
- Facile à installer, il se monte en quelques minutes avec de simples outils à main, sans avoir à couper, souder ou percer
- Se fixe aux murs, aux tubes carrés et ronds ou aux cornières, en montage parallèle ou perpendiculaire
- Fermeture automatique avec butées positives

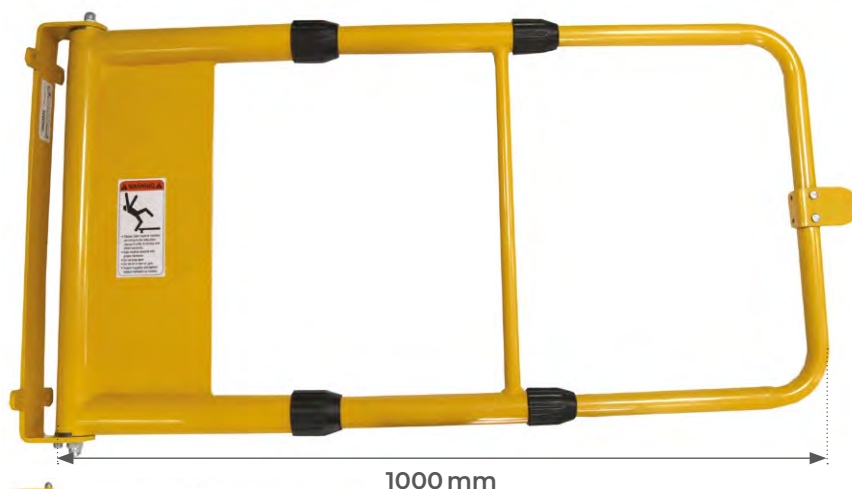

BRR1

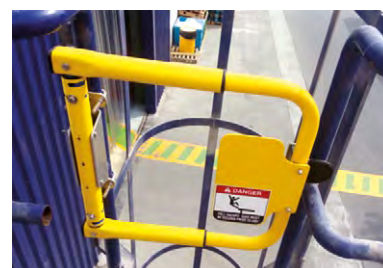

## BRR2

- Largeur réglable de 407 à 661 mm
- Fermeture automatique avec butées positives

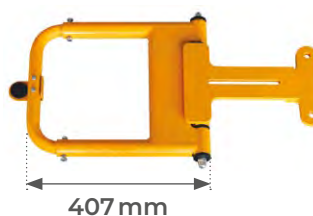

BRR2

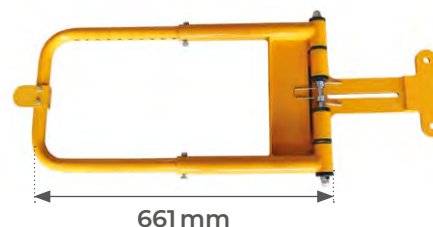

## BRR3

- Largeur réglable de 612 à 1019 mm
- Fermeture automatique avec butées positives



BRR3

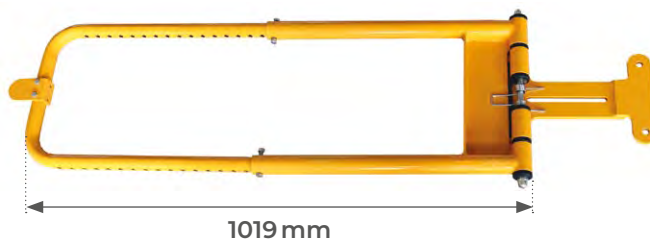
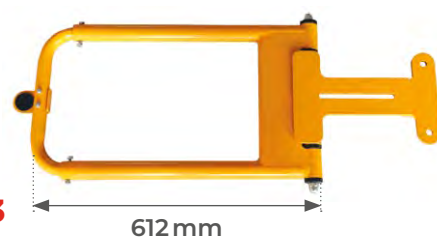

Modèle		BRR1	BRR2	BRR3
Largeur de la porte min / max	mm	560 / 1000	407 / 661	612 / 1019
Hauteur de la porte	mm	500	330	330
Poids	kg	12	13	15

# Rack mobile de stockage empilable

1.8 tonne

## RMC

- Capacité de 1,8 tonne
- Construction robuste en acier
- Base ajourée
- Embase sur laquelle on vient emboîter quatre chandelles
- Existe avec trois hauteurs de chandelles différentes
- Ensemble étudié pour empilage sur deux niveaux

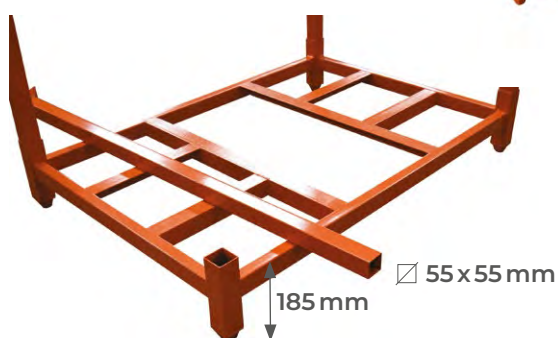

## RMCT

- Capacité de 1,8 tonne
- Construction robuste en acier
- Base pleine
- Embase sur laquelle on vient emboîter quatre chandelles
- Existe avec trois hauteurs de chandelles différentes
- Ensemble étudié pour empilage sur deux niveaux



Modèle		RMC900	RMC1200	RMC1500	RMCT900	RMCT1200	RMCT1500
Capacité	t	1,8	1,8	1,8	1,8	1,8	1,8
Type		tube ajouré			tube ajouré + tôle		
Dimensions hors tout (L x l)	mm	1524x1069	1524x1069	1524x1069	1524x1069	1524x1069	1524x1069
Hauteur des chandelles	mm	914	1219	1549	914	1219	1549
Poids	kg	49	53	57	67	71	75

# Pont de chargement

6.5 tonnes

## RCC

- Capacité de 6,5 tonnes
- Grande robustesse
- Permet de relier le sol à un container standard de manière à charger aisément du matériel
- Peinture époxy
- Déplaçable avec un chariot élévateur

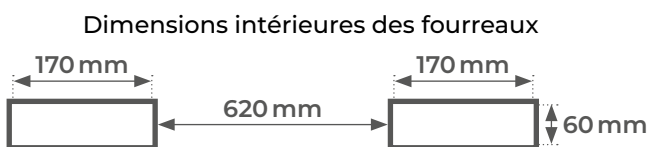
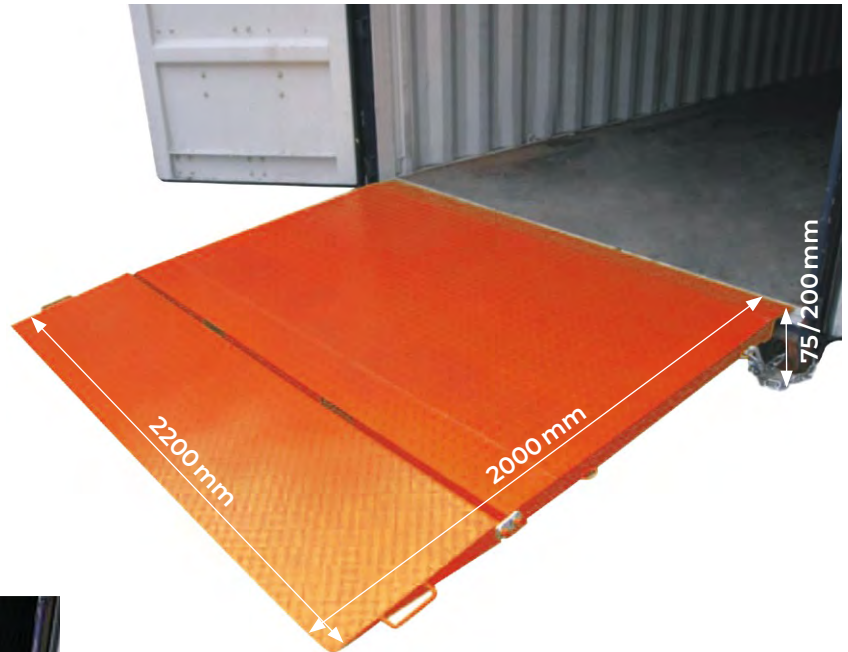







Modèle		RCC
Capacité	t	6,5
Dimensions hors tout (L x l)	mm	2000 x 2200
Passage des fourches	mm	170 x 60
Poids	kg	304



# 10

## MANUTENTION DES FûTS ET RÉTENTION

 Chariots et diables porte-fûts .....	P. 229 À 234
 Manipulateurs de fûts rotatifs .....	P. 235
 Lève-fûts .....	P. 236 À 238
 Manipulateurs et pinces porte-fûts .....	P. 239 À 242
 Retourneurs de fûts .....	P. 243 ET 244
 Pinces à fûts manuelles .....	P. 245
 Rétention et stockage .....	P. 246 ET 247

# Chariot acier et plastique pour fût

410 kg

## SD55S

- Capacité de 410 kg
- Modèle robuste en acier
- Quatre roues pivotantes de Ø7 mm



## SD3-5S

- Capacité de 410 kg
- Plateau plein en résine
- Evite les coulées d'huile sur le sol
- Cinq roues pivotantes de Ø75 mm
- Pour fûts de 60 à 220 litres



Modèle		SD55S	SD3-5S
Capacité	kg	410	410
Diamètre	mm	Ø603	Ø585
Matière		acier	plastique
Fût	l	-	60/90/120/220
Roues	mm	Ø75	Ø75
Poids	kg	5	6,2

# Chariot porte-fût basculant galvanisé

300 kg



## DF10

- Capacité de 300 kg
- Idéal pour transporter ou stocker les fûts
- Sert également de poste de soutirage mobile
- Manipulation du fût par une seule personne
- Deux poignées rétractables qui permettent un basculement aisé
- Quatre roues fixes et deux roues pivotantes

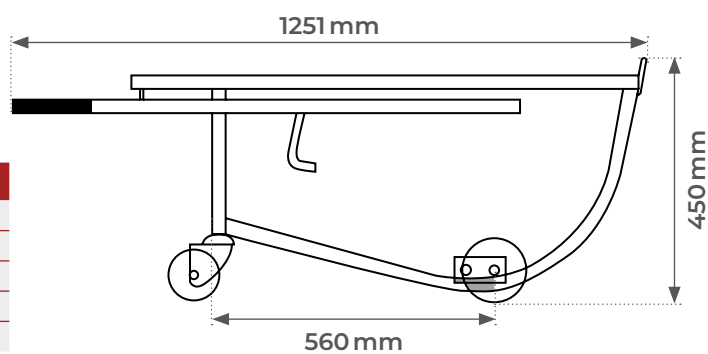
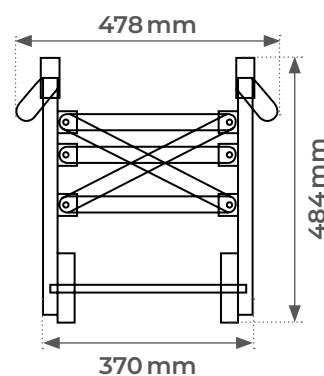
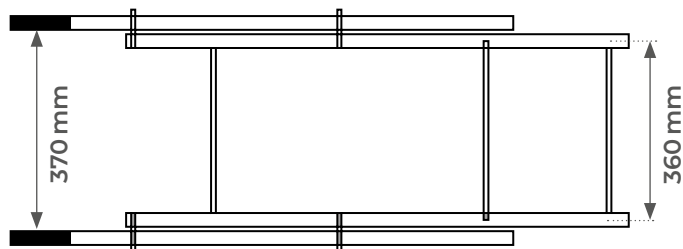

Modèle		DF10
Capacité	kg	300
Dimensions hors tout (L x l x h)	mm	1251 x 478 x 484
Roues avant	mm	Ø 125 x 35
Roues arrière	mm	Ø 100 x 35
Poids	kg	14,5



# Chariot porte-fût basculant acier

300 kg

by *stockman*



## DF30

- Capacité de 300 kg
- Basculement d'un fût de la position verticale à horizontale
- Rotation possible du fût grâce à quatre galets
- Deux poignées rétractables pour un basculement aisé
- Deux roues fixes et une béquille avec roulette pivotante
- Sert également de poste de soutirage
- Manutentionnable par gerbeur ou chariot élévateur

GAMME *Graphite*



Quatre galets pour rotation du fût

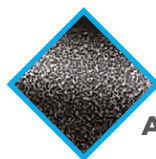

PEINTURE MARTELÉE ANTI-RAYURE



Modèle		DF30
Capacité	kg	300
Dimensions hors tout (LxIxh)	mm	1135x481x653
Roues avant	mm	Ø 100
Roue béquille	mm	Ø 125
Poids	kg	15

# Chariot porte-fût acier à basculement assisté

500 kg

by *stockman*

## DF50

- Capacité de 500 kg
- Stockage, déplacement ou soutirage de tonneaux, de fûts plastique ou métallique
- Effort réduit grâce au système de basculement assisté
- Réduit les efforts de basculement de plus de 60 %
- Manipulation du fût sans à-coup et par une seule personne
- Dépose de la charge progressive
- Peinture martelée anti-rayure
- Permet de palettiser et dépalettiser
- Livré avec sangle de série

GAMME  
*Graphite*

**SYSTÈME  
DE BASCULEMENT  
ASSISTÉ**

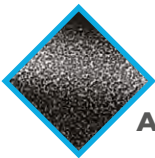

**PEINTURE MARTELÉE  
ANTI-RAYURE**



Modèle		DF50
Capacité	kg	500
Dimensions hors tout (L x l x h)	mm	583 x 673 x 1610
Roues avant	mm	Ø 250
Roues arrière	mm	Ø 150
Poids	kg	30

## Diabie porte-fût métal et plastique à rebord

400 kg

### KK1

- Grande capacité : jusqu'à 400 kg
- Ensemble mécano-soudé
- Revêtement époxy
- Pour tout fût de 210 litres avec rebord
- Roues caoutchouc sur jantes acier

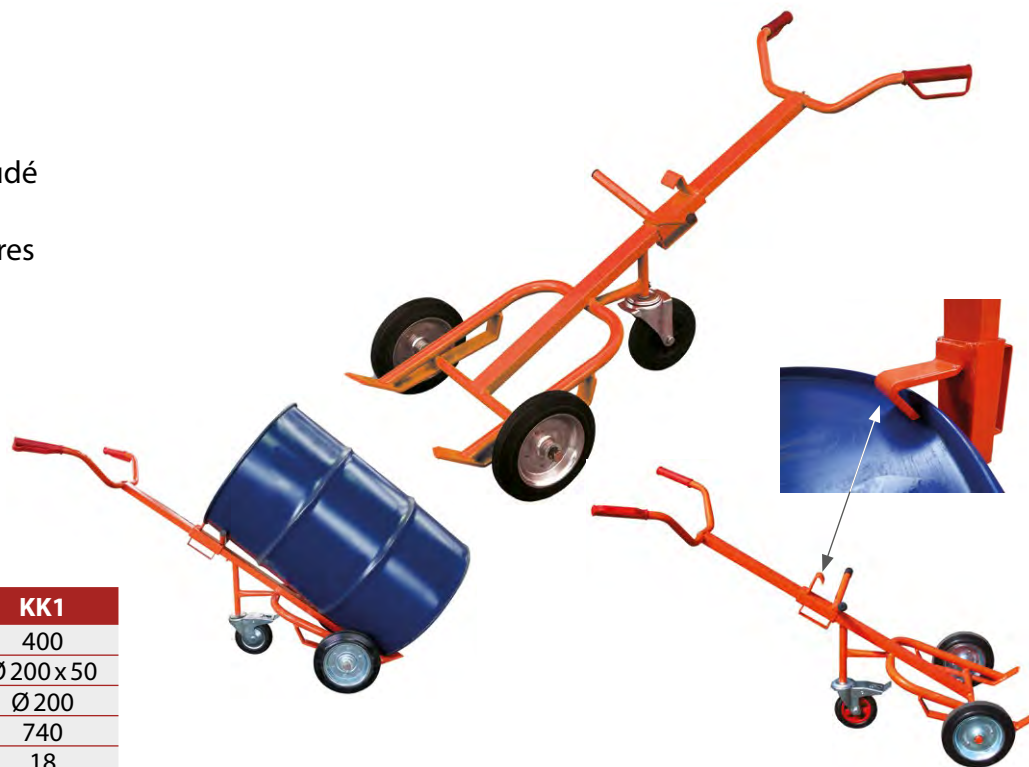

Modèle		KK1
Capacité	kg	400
Roues avant	mm	Ø 200 x 50
Roues d'appui	mm	Ø 200
Largeur	mm	740
Poids	kg	18

## Diabie porte-fût métal et plastique à rebord

450 kg

### DE450C

- Excellente stabilité et ergonomie



Modèle		DE450C
Capacité	kg	450
Type de fût		plastique / acier
Espacement roues avant / arrière	mm	600 / 305
Espacement poignées	mm	690
Hauteur	mm	750
Roues avant bandage polyuréthane	mm	Ø 250 x 50
Roues arrière	mm	Ø 80
Poids	kg	22

# Porte-fût manuel

360 kg

## HD80A

- Capacité de 360 kg
- Structure en acier, peinture époxy
- Ceinture à verrouillage de sécurité par chaîne

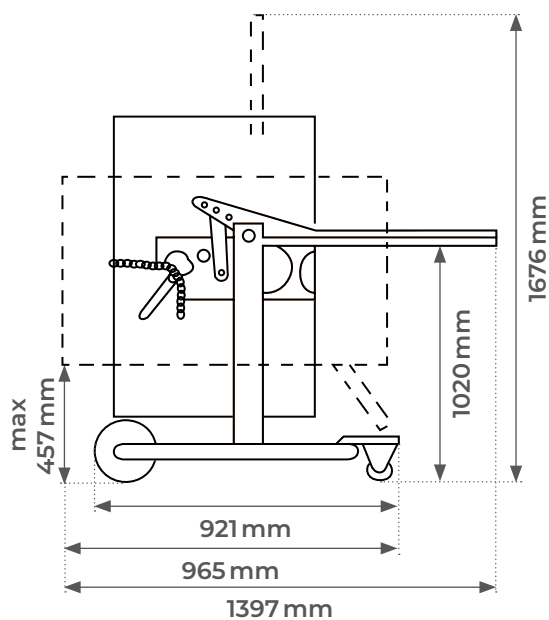
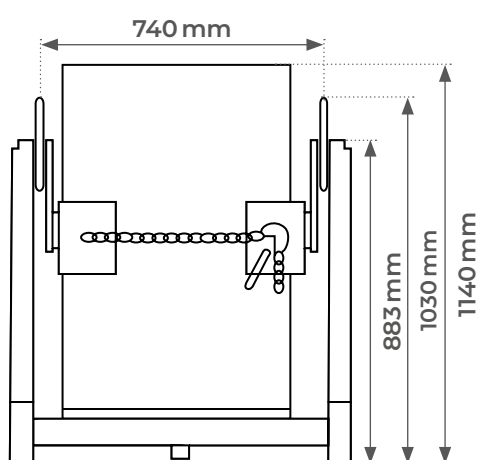

Modèle		HD80A
Capacité	kg	360
Fût	l	210
Diamètre fût	mm	Ø 570
Hauteur fût	mm	915
Poids	kg	50

# Manipulateur de fût

360 kg

## LM800

- Capacité de 360 kg
- Prise en position verticale ou horizontale
- Simple à utiliser
- Utilisation manuelle
- Pour fût de Ø 570 mm



### OPTION

- LG800-SANGLE  
sangle pour fût plastique

Modèle		LM800
Capacité	kg	360
Dimensions hors tout (L x l x h)	mm	724 x 204 x 991
Diamètre fût	mm	Ø 570
Poids	kg	20

# Manipulateur de fût à chaîne

360 kg

## LG800

- Capacité de 360 kg
- Prise en position verticale ou horizontale
- Système de rotation de fût à 360°
- Pour fût de Ø 570 mm



### OPTION

- LG800-SANGLE  
sangle pour fût plastique

Modèle		LG800
Capacité	kg	360
Dimensions hors tout (L x l x h)	mm	724 x 204 x 991
Diamètre fût	mm	Ø 570
Poids	kg	38

# Chariot porte-fût 220 litres à rebord

250 kg

## DT250

- Capacité de 250 kg
- Levée du fût de 240 mm par vérin hydraulique
- Vitesse de descente du fût progressive ou rapide
- Système rapide de préhension par pince
- Roue pivotante arrière à frein
- Finition peinture époxy
- Utilisation avec fût, plastique ou métallique, à rebord



## DTW250

- Capacité de 250 kg
- Levée du fût de 240 mm par vérin hydraulique
- Vitesse de descente du fût progressive ou rapide
- Système rapide de préhension par pince
- Roue pivotante arrière à frein
- Permet d'encadrer une palette de format "Europe" ou un bac de rétention de largeur 860 mm maximum
- Finition peinture époxy
- Utilisation avec fût, plastique ou métallique, à rebord



Modèle		DT250	DTW250
Capacité	kg	250	250
Largeur	mm	610	860
Hauteur mini / maxi de la pince	mm	860 / 1140	860 / 1140
Roues avant	mm	Ø 200	Ø 200
Roue arrière	mm	Ø 125	Ø 125
Poids	kg	42	45

# Gerbeur retourneur de fût métallique

350 kg

## HMK350

- Capacité de 350 kg
- Levée manuelle par timon ou pédale
- Système de serrage par ceinture métallique
- Retournement possible du fût sur 360°
- Commande de retournement par volant et réducteur mécanique
- Deux roues pivotantes avec frein

**IDÉAL POUR TRANSPORTER, SOULEVER ET RETOURNER DES FÛTS MÉTALLIQUES DE 220 L**



Modèle		HMK350/1945	HMK350/2385
Capacité	kg	350	350
Dimensions hors tout (Lxlxh)	mm	1520x920x2100	1520x920x2640
Hauteur de levée mini / maxi à l'axe	mm	400 / 1945	400 / 2385
Hauteur tablier	mm	1270	1490
Fût	mm	Ø 580	Ø 580
Poids	kg	230	255

**ÉQUIPEMENT POSSIBLE POUR FÛT PLASTIQUE**

NOUS CONSULTER

# Lève-fût hydraulique encadrant

300 kg

## WA30A

- Capacité de 300 kg
- Idéal pour monter ou descendre les fûts des bacs de rétention sur une palette
- Idéal pour chargement dans un véhicule
- Pour fût, métal ou plastique, avec rebord
- Maintien renforcé par bride à ressorts acier
- Roues arrière pivotantes à frein
- Pince de préhension automatique



## WA30B

- Capacité de 300 kg
- Idéal pour monter ou descendre les fûts des bacs de rétention sur une palette
- Pour fût, métal ou plastique, avec rebord
- Maintien renforcé par bride à ressorts acier
- Roues arrière pivotantes à frein
- Pince de préhension automatique

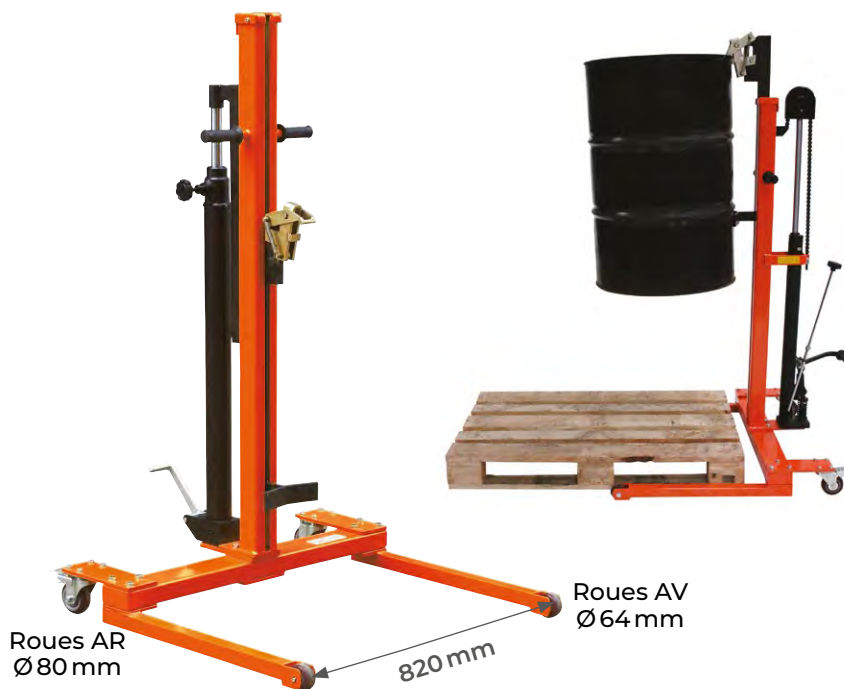

Modèle		WA30A	WA30B
Capacité de levage	kg	300	300
Dimensions hors tout (L x l x h)	mm	952 x 956 x 1560	866 x 956 x 1525
Hauteur d'élévation	mm	805	805
Ecartement entre roues	mm	820	820
Roues avant	mm	Ø125 x 32	Ø64 x 37
Roues arrière	mm	Ø125 x 32	Ø80 x 32
Hauteur mini / maxi bride	mm	870 / 1675	835 / 1640
Poids	kg	72	68



# Pince porte-fûts métalliques à rebord

440 kg

by stockman



## DG30

- Capacité de 440 kg
- Pour un fût métallique à rebord
- Idéal pour le gerbage en position verticale du fût
- Bras à ouverture automatique
- Simple à utiliser
- Equipée de vis de serrage sur fourches du chariot élévateur



Vis de serrage sur fourche

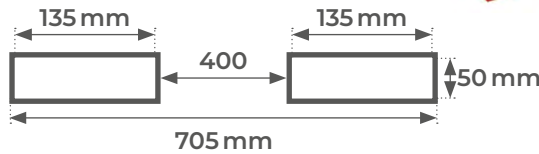

## DG20

- Capacité de 440 kg
- Pour deux fûts métalliques à rebord
- Idéal pour le gerbage en position verticale des fûts
- Bras à ouverture automatique
- Simple à utiliser
- Equipée de vis de serrage sur fourches du chariot élévateur

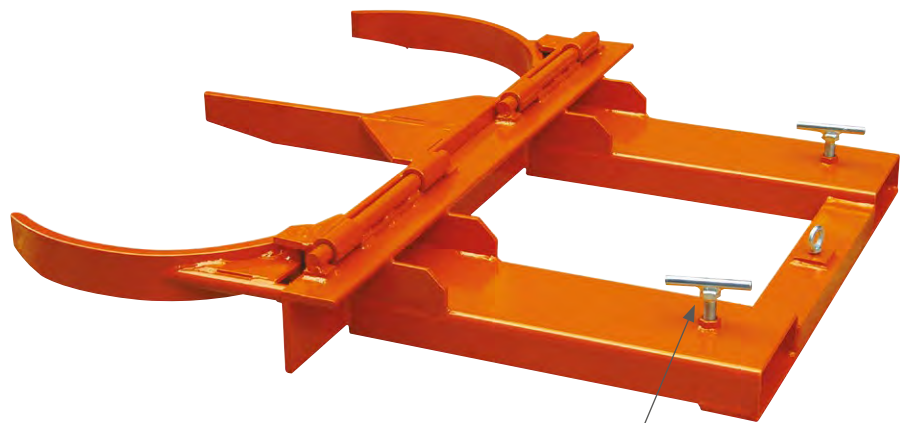

Vis de serrage sur fourche

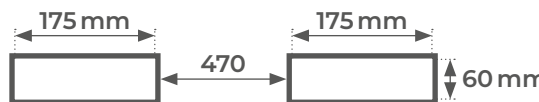

Modèle		DG30 (ajustable)	DG20
Capacité	kg	440	220 x 2
Fût	l	220	220
Ouverture fourches	mm	623	623
Fourreaux	mm	135 x 50	175 x 60
Poids	kg	55	90

## Manipulateur fixe de fût métallique

300 kg

### SDH300

- Capacité de 300 kg
- Facile à utiliser et à mettre en place
- Equipé de vis de serrage sur fourches
- Manipulation horizontale des fûts

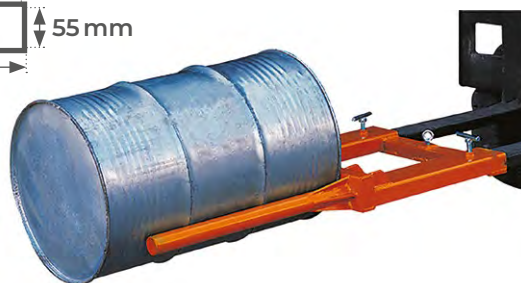
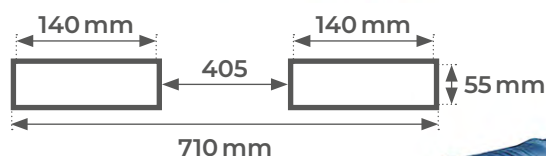

Modèle		SDH300
Capacité	kg	300
Dimensions hors tout (L x l x h)	mm	1405 x 720 x 120
Poids	kg	42

## Manipulateur pivotant de fût à chaîne

400 kg

### DR400

- Capacité de 400 kg
- Pivote pour saisir un fût en position verticale et le ramener en position horizontale (et inversement)
- Peut être actionné sans quitter le siège
- Opération complètement mécanique
- Verrouillage automatique une fois la charge à l'horizontale

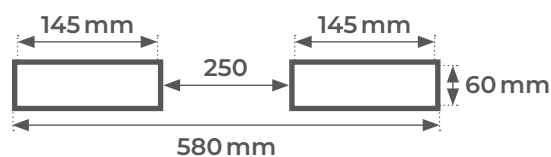

Modèle		DR400
Capacité	kg	400
Dimensions hors tout (L x l x h)	mm	1900 x 690 x 655
Fourreaux	mm	150 x 60
Poids	kg	75

# Pince à fût

360 kg

by *stockman*



## DG360A

- Capacité de 360 kg
- Construction robuste
- Facile à mettre en place
- Equipée de vis de serrage des fourches
- Crochet de préhension en acier électro-zingué
- Pour fût, métallique ou plastique, à rebord

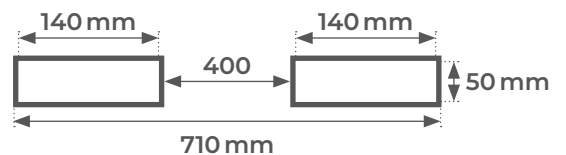

Modèle		DG360A
Capacité	kg	360
Dimensions hors tout (L x l x h)	mm	930 x 710 x 850
Dimensions fourreaux (L x l x h)	mm	600 x 140 x 50
Ouverture fourches	mm	500
Poids	kg	45

# Pince à fûts galvanisée

## 360 & 720 kg

### DGG1

- Capacité de 360 kg
- Pour un fût, métallique ou plastique, à rebord
- Manipulation très facile
- Pince de préhension automatique
- Force de serrage très importante de la pince
- Equipée d'une chaîne de sécurité reliée au chariot élévateur
- Finition galvanisée à froid

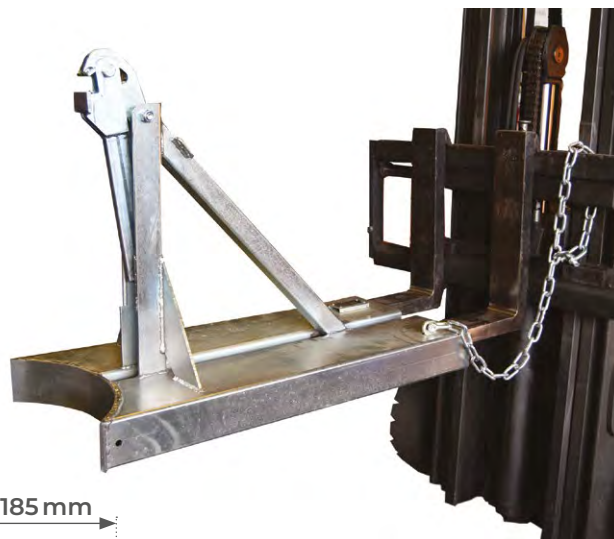
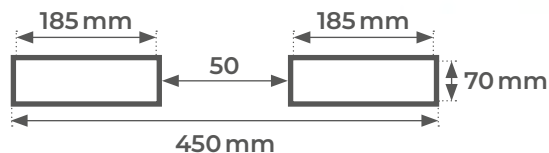

### DGG2

- Capacité de 720 kg
- Pour deux fûts, métalliques ou plastiques, à rebord
- Manipulation très facile
- Pince de préhension automatique
- Force de serrage très importante de la pince
- Equipée d'une chaîne de sécurité reliée au chariot élévateur
- Finition galvanisée à froid

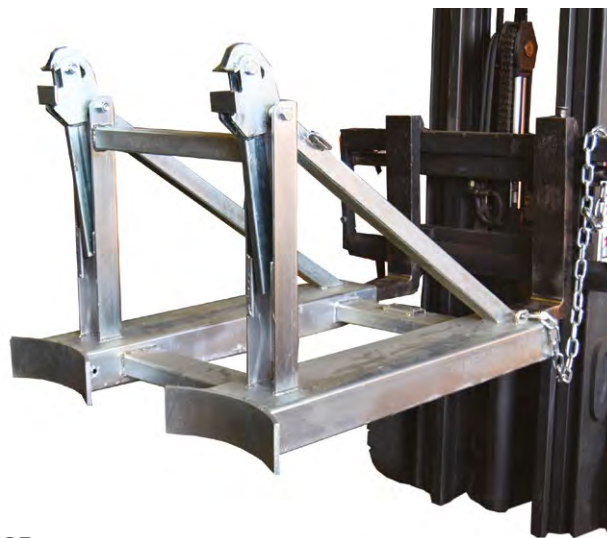
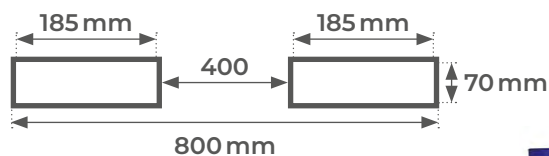

Modèle		DGG1	DGG2
Capacité	kg	360	720
Dimensions hors tout (L x l x h)	mm	1020 x 450 x 780	1050 x 930 x 780
Fourreaux (l x h)	mm	185 x 70	185 x 70
Poids	kg	68	96

# Retourneur de fût

400 kg

## RF400

- Capacité de 400 kg
- Pour fût métallique
- Manipulation avec motoréducteur très souple
- Pince de serrage sécuritaire
- Protection intérieure de l'arceau en caoutchouc antidérapant
- Equipé d'une chaîne de sécurité reliée au chariot élévateur
- Finition peinture époxy

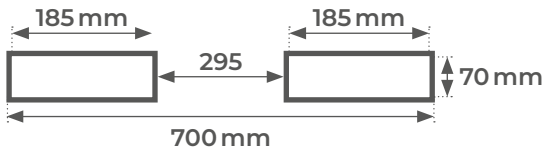

Modèle		RF400
Capacité	kg	400
Dimensions hors tout (L x l x h)	mm	1020 x 450 x 780
Diamètre fût	mm	Ø 570
Fourreaux (l x h)	mm	185 x 70
Poids	kg	112

# Retourneur de fût métallique

365 kg

## HK285A

- Capacité de 365 kg
- Construction acier mécano-soudé
- Finition peinture époxy
- Manipulation en position horizontale ou verticale des fûts
- Peut être actionné sans quitter le siège du chariot élévateur

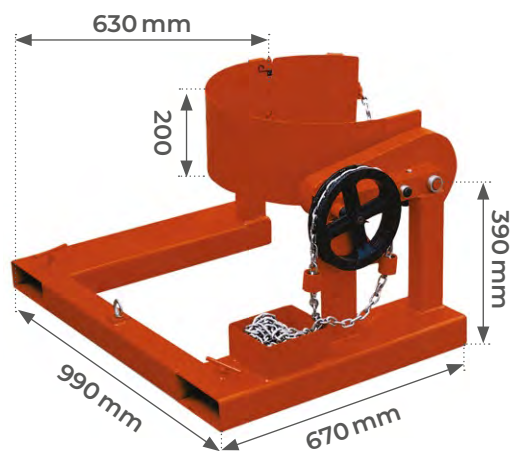
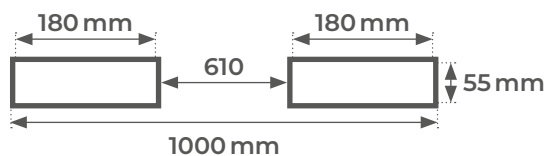
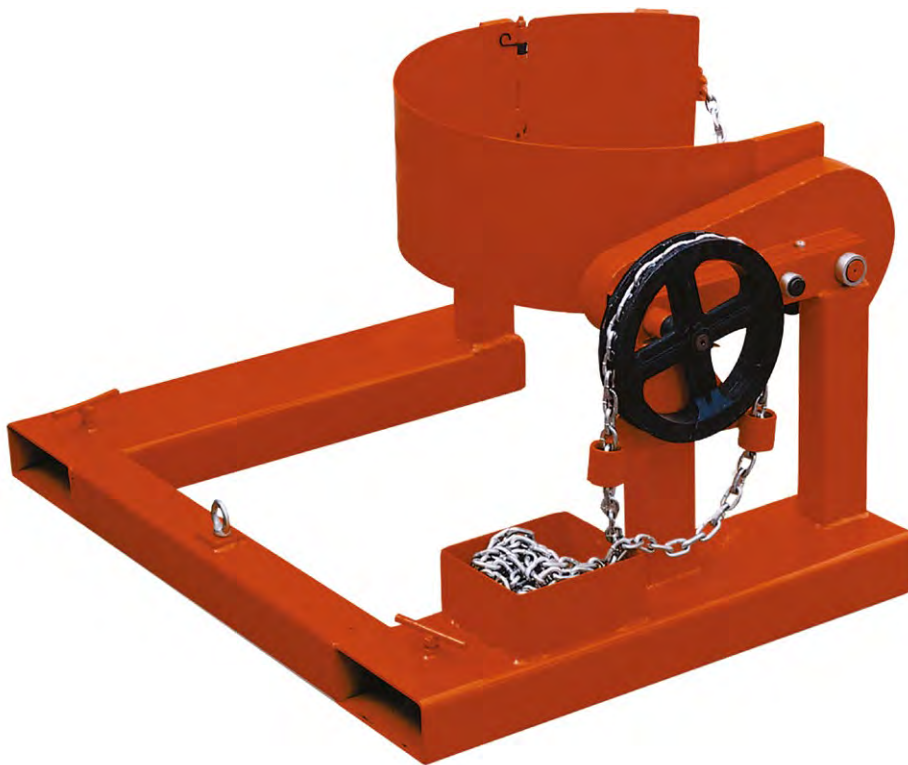

Modèle		HK285A
Capacité	kg	365
Fût	l	210
Passage fût	mm	Ø 572
Dimensions hors tout (L x l)	mm	670 x 990
Fourreaux (L x l)	mm	55 x 180
Poids	kg	70

# Pince pour manutention des fûts à la verticale

0.35 à 1 tonne

## TDV ♦ DL ♦ LR TDC ♦ SDL

- Capacité de 0,35 à 1 tonne
- Adaptable sur palans et grues
- Manipulation en position verticale des fûts, métalliques ou plastiques, à rebord
- Deux ou trois bras selon le modèle



**DL350**



**DL360**



**LR500**



**TDC05**



**TDV06**



**SDL1000**

Modèle		DL350	DL360	LR500	TDC05	TDV06	SDL1000
Capacité	t	0,35	0,36	0,5	0,5	0,6	1
Fût	l	210	210	200	-	-	210
Ecartement maxi.	mm	600	600	600	-	-	1100
Poids	kg	9,5	4,5	5	1,6	7	3,6

# Pince pour manutention des fûts à l'horizontale

500 kg

## DM ♦ DS ♦ LH

- Capacité de 500 kg
- Adaptable sur palans et grues
- Manipulation en position horizontale des fûts, métalliques ou plastiques, à rebord
- Deux bras



**DM500**



**DS500**



**LH500**

Modèle		DM500	DS500	LH500
Capacité	kg	500	500	500
Fût	l	210	210	200
Ecartement maxi.	mm	1100	1100	1100
Poids	kg	3,2	7,6	5

## Bac de rétention en polyéthylène

1.2 &amp; 1.5 tonne



### BRP

- Capacité de 1,2 et 1,5 tonne
- Manutentionnable dans les deux sens
- Caillebotis amovible
- Conforme à la réglementation
- Résistance d'une tonne au m<sup>2</sup>
- Traitement anti-UV
- Convient pour les produits chimiques
- Idéal produit corrosif



BRP2



BRP4



Modèle		BRP2	BRP4
Capacité de rétention du bac	l	230	440
Dimensions hors tout (L x l x h)	mm	1220 x 820 x 450	1222 x 1222 x 493
Nombre de fûts		2	4
Charge admissible (répartie)	t	1,2	1,5
Poids à vide	kg	27	40

## Bac de rétention en acier galvanisé

0.95 &amp; 1.4 tonne



### BRG

- Capacité de 0,95 et 1,4 tonne
- Manutentionnable dans les deux sens
- Caillebotis amovible
- Conforme à la réglementation
- Résistance d'une tonne au m<sup>2</sup>
- Convient pour les solvants / hydrocarbures
- Idéal produit inflammable



BRG2

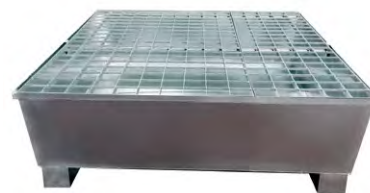

BRG4



Modèle		BRG2	BRG4
Capacité de rétention du bac	l	220	440
Dimensions hors tout (L x l x h)	mm	1220 x 815 x 345	1220 x 1220 x 430
Nombre de fûts		2	4
Charge admissible (répartie)	t	0,95	1,4
Dimensions pieds (l x h)	mm	100 x 150	100 x 150
Hauteur du bac (sans pieds)	mm	245	330
Poids à vide	kg	36	56



# Plancher de rétention en polyéthylène

1 & 2 tonnes



## PRP ♦ BFRP

- Capacité de 1 et 2 tonnes
- Idéal pour stockage de bidons de 30, 60 litres ou fûts de 220 litres
- Rampe d'accès amovible
- Caillebotis amovible
- Résistance d'1 tonne au m<sup>2</sup>



PRP2F



PRP4F



Modèle		PRP2F	PRP4F	BFRP
Rétention	<i>l</i>	130	300	-
Dimensions (L x l)	<i>mm</i>	1260 x 860	1660 x 1260	650 x 800
Charge admissible (répartie)	<i>t</i>	1	2	1
Hauteur	<i>mm</i>	150	150	150
Poids	<i>kg</i>	20	38	9

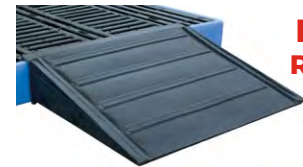

BFRP  
RAMPE

# Plancher de rétention en acier galvanisé

1 & 2 tonnes



## PRG ♦ RMLG

- Capacité de 1 et 2 tonnes
- Idéal pour stockage de bidons de 30, 60 litres ou fûts de 220 litres
- Rampe d'accès amovible
- Caillebotis amovible
- Résistance d'1 tonne au m<sup>2</sup>



PRG2F

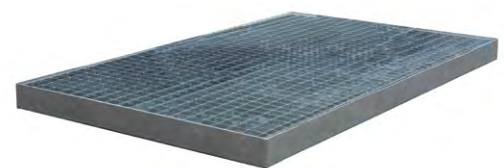

PRG4F

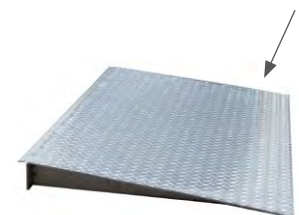

RMLG  
RAMPE

Modèle		PRG2F	PRG4F	RMLG
Rétention	<i>l</i>	85	125	-
Dimensions (L x l)	<i>mm</i>	1364 x 864	1364 x 1264	850 x 700
Charge admissible (répartie)	<i>t</i>	2	2	1
Hauteur	<i>mm</i>	72	72	80
Poids	<i>kg</i>	50	70	26



11

## PALANS ET ACCESSOIRES DE LEVAGE

-  Palans manuels ..... P. 249 À 255
-  Treuils manuels et électriques ..... P. 256 À 259
-  Palans électriques ..... P. 260 ET 261
-  Chariots porte-palans ..... P. 262 À 265
-  Griffes d'accrochage ..... P. 266 ET 267
-  Porteurs magnétiques ..... P. 268
-  Pesons ..... P. 269
-  Pincés de levage ..... P. 270 À 273

# Palan manuel aluminium à levier ultra léger

250 & 500 kg



Ce palan est le plus compact et le plus léger palan STOCKMAN destiné aux professionnels. Il reprend les mêmes caractéristiques de sécurité et de conception que les autres palans à levier mais se caractérise par son petit encombrement et poids. Il est, de ce fait, idéal pour les travaux de redressage, métallerie, artisanat et pour les efforts importants dans des endroits exigus. La conception de son mécanisme le protège de toute intrusion pouvant nuire à son bon fonctionnement et le zingage de ses pièces le protège de la corrosion.

## DBN

- Capacité de 250 et 500 kg
- Excellent rapport poids / capacité
- Système de roue libre en série permettant une approche rapide du crochet vers la charge
- Levier avec poignée caoutchouc ergonomique
- Chaîne en acier haute résistance
- Livré avec une pochette ceinture



**TOUS NOS PALANS SONT TESTÉS AVANT EXPÉDITION**

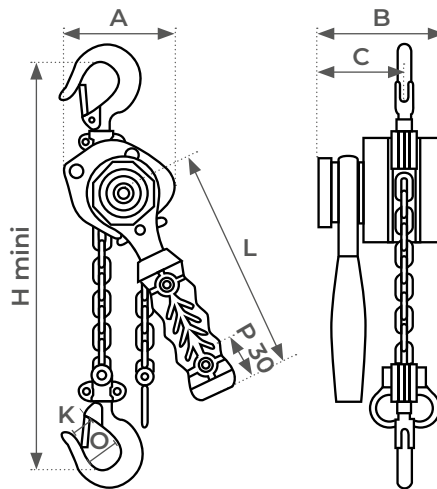

**DBN25-1.5M**

Modèle		DBN25-1.5M	DBN25-3M	DBN50-1.5M	DBN50-3M
Capacité	kg	250	250	500	500
Hauteur d'élévation	m	1,5	3	1,5	3
Effort sur levier pour la CMU	daN (kg)	16,2 (16,5)	16,2 (16,5)	20 (20,5)	20 (20,5)
Dimensions A	mm	79,5	79,5	100	100
B	mm	92	92	102	102
C	mm	62	62	62	62
H mini	mm	220	220	280	280
L	mm	160	160	160	160
D	mm	30	30	30	30
K	mm	25	25	25	25
Poids	kg	2	3	3,2	5

# Palan manuel aluminium à chaîne ultra léger

250 &amp; 500 kg



## MHAL



250  
KG

**MHAL25**



500  
KG

**MHAL50**

Boîtier fermé haute résistance qui permet une protection optimale des pièces internes. Conception en aluminium, très léger

Fixations cachées afin d'éviter les dommages externes. Agréable à utiliser

Structure à double roue régulatrice et double cliquet qui garantit un fonctionnement sûr et fiable du frein

Crochets supérieur et inférieur en métal comprenant un verrou de sécurité épais et résistant

Décélération à deux vitesses pour un fonctionnement de l'ensemble du palan plus souple et plus régulier

Dispositif de poulie de charge intégré, conçu pour protéger la chaîne et faciliter les manœuvres en toute sécurité

Accroche de précision très résistante pour supporter de manière fiable 2,5 fois la charge nominale

Chaîne de levage en acier grande résistance



# Palan manuel aluminium à chaîne ultra léger

250 &amp; 500 kg



## MHAL

- Capacité de 250 et 500 kg
- Accroche de précision très résistante
- Structure à double roue régulatrice et double cliquet
- Crochets supérieur et inférieur
- Belle apparence, montage simple, poids léger
- Dispositif de poulie de charge intégré
- Fixations cachées

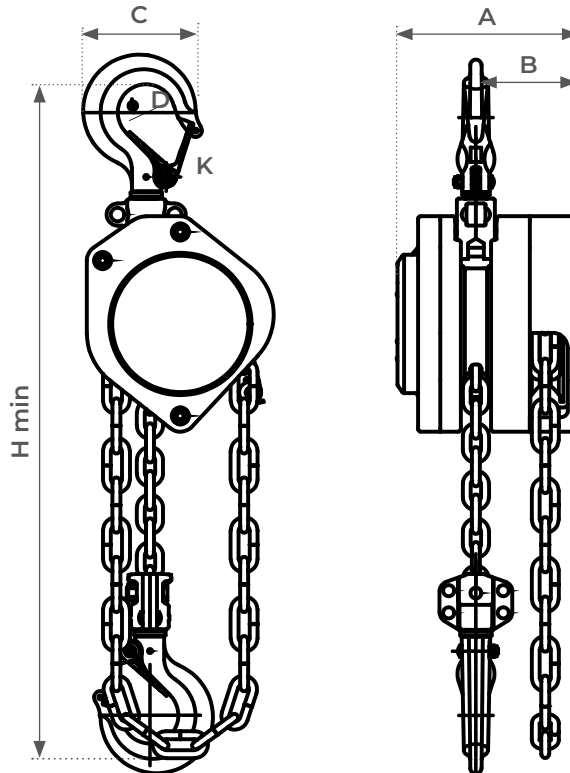

Modèle		MHAL25	MHAL50
Capacité	kg	250	500
Hauteur de levage	m	3	3
Charge de test en cours d'exécution	KN	3,1	6,13
Effort requis pour soulever la charge nominale	N / kg	202 / 20,5	213 / 21,5
Taille de la chaîne x brins	m	4 x 1	5 x 1
Chaîne à main	mm	3 x 15	3 x 15
Distance de déplacement de la poulie de charge avec 1 m de levage	mm	27,5	38,5
Dimensions A	mm	99,5	113,5
B	mm	59	64
C	mm	100	118
H min	mm	260	320
D	mm	Ø 34	Ø 34
K	mm	24	24
Poids par mètre supplémentaire	kg	0,68	0,88
Poids net	kg	3,5	5,3

# Palan manuel à chaîne premium

0.5 à 10 tonnes

by *stockman*



## MHN

Arbre d'entraînement sur roulement à billes; effort réduit de 15% par rapport à un palan manuel standard; facilite les manœuvres. Durée de vie accrue.



Rondelle de friction en graphite grand format pour une meilleure évacuation de la chaleur et donc une plus grande durée de vie.



Disque de frein sur arbre cannelé, ce qui a pour but de diminuer l'usure, améliorer l'efficacité ainsi que la sécurité au niveau du freinage.



Vue de profil

Le linguet du crochet de sécurité est une pièce en acier forgé lui assurant une très grande robustesse. Le design de cette languette ergonomique a été spécialement étudié dans le but de faciliter son utilisation et d'améliorer la sécurité.



Toutes les pièces internes sont en acier électrozingué, limitant la corrosion et l'usure.



Poulie en acier forgé lui conférant une grande robustesse ainsi qu'une gorge approfondie limitant tout blocage de la chaîne.



Chaîne de levage répondant à la norme EN 818-7; à maillons courts en acier rond soudé électriquement par soudeuse de marque Wafios (allemand).

MHN10

# Palan manuel à chaîne premium

0.5 à 10 tonnes

by *stockman*



## MHN

**EN ACCORD  
AVEC LES NORMES  
EN 13157 ET EN 818-7**

**TOUS NOS PALANS  
SONT TESTÉS  
AVANT EXPÉDITION**

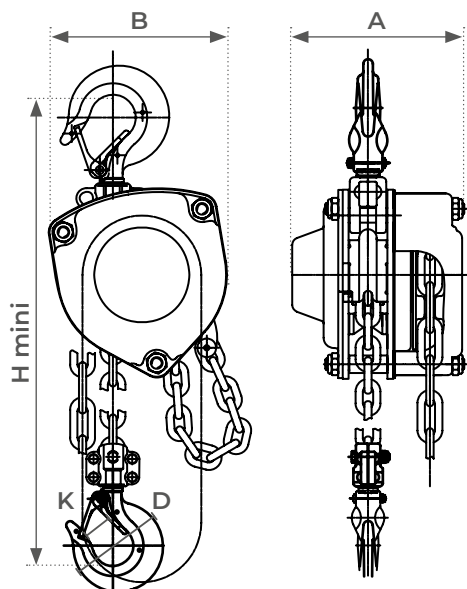

**MHN05 ♦ MHN10  
MHN20**

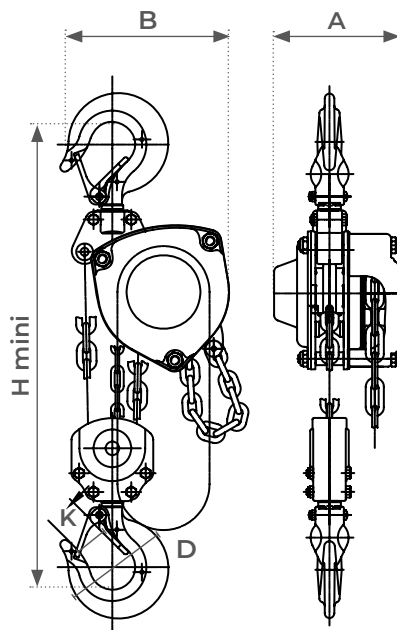

**MHN30 ♦ MHN50**

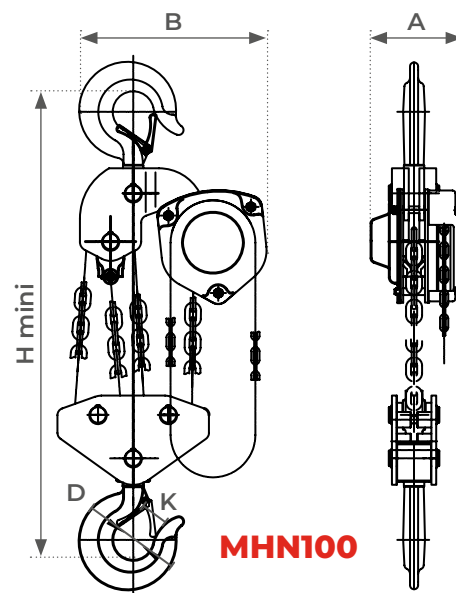

**MHN100**

Modèle		MHN05	MHN10	MHN20	MHN30	MHN50	MHN100
Charge maximale d'utilisation (CMU)	t	0,5	1	2	3	5	10
Nombre de brins		1	1	1	2	2	4
Dimensions chaîne de levage (d x p)	mm	5 x 15	6 x 18	8 x 24	7,1 x 21	9 x 27	9 x 27
Dimensions chaîne de manœuvre	mm	5 x 23,7	5 x 23,7	5 x 23,7	5 x 23,7	5 x 23,7	5 x 23,7
Hauteur d'élévation	m	3/6/9/12	3/6/9/12	3/6/9/12	3/6/9/12	3/6/9/12	3/6/9/12
Effort sur chaîne de manœuvre	daN	16,5	23,9	40,7	30	45,9	49
Dimensions A	mm	128	138,5	161	161	176	190
B	mm	122	148	175	232	258	384
H mini	mm	295	345	431	414	770	798
D	mm	35	40	52	55	68	85
K	mm	22	26	35	39	43	58
Poids avec course standard (3 m)	kg	8,5	11	18,5	15,4	37	79,5
Poids avec course standard (6 m)	kg	12,7	15,8	25,1	24,4	50,2	103,2
Poids avec course standard (9 m)	kg	16,9	20,6	31,7	33,4	63,4	126,9
Poids avec course standard (12 m)	kg	21,1	25,4	38,3	42,4	76,6	150,6

# Palan manuel à levier premium

## 0.75 à 9 tonnes

by *stockman*



### HLBN

Arbre d'entraînement sur roulement à rouleaux; effort réduit de 10%; facilite les manœuvres. Durée de vie accrue.



Disque de frein monté sur bague auto-lubrifiée pour une utilisation plus souple, plus fiable et plus robuste.



Rondelle de friction en graphite octroyant au palan une durée de vie accrue.



Disque de frein sur arbre cannelé, ce qui a pour but de diminuer l'usure, améliorer l'efficacité ainsi que la sécurité au niveau du freinage.



Chaîne de levage répondant à la norme EN 818-7; à maillons courts en acier rond soudé électriquement par soudeuse de marque Wafios (allemand).

**HLBN75A**

Le linguet du crochet de sécurité est en acier forgé lui assurant une très grande robustesse.

Le design de cette languette ergonomique a été spécialement étudié dans le but de faciliter son utilisation et d'améliorer la sécurité.

Noix d'entraînement en acier forgé rectifié lui assurant robustesse et fiabilité.

Levier ergonomique. Réduction de l'encombrement de 15 à 35%

Crochet d'arrêt grand format en acier électrozingué pour une sécurité totale.



# Palan manuel à levier premium

0.75 à 9 tonnes

by *stockman*



## HLBN

**EN ACCORD  
AVEC LES NORMES  
EN 13157 ET EN 818-7**

**TOUS NOS PALANS  
SONT TESTÉS  
AVANT EXPÉDITION**

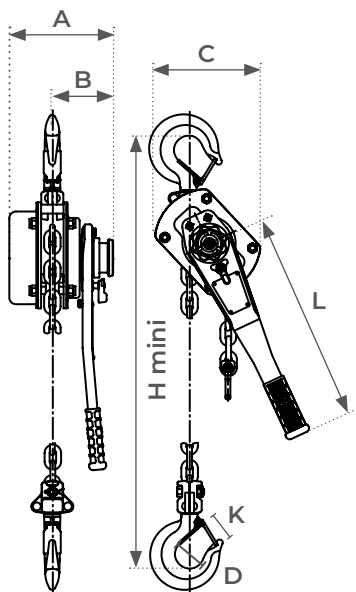

**HLBN75A  
HLBN100A  
HLBN150A  
HLBN300A**

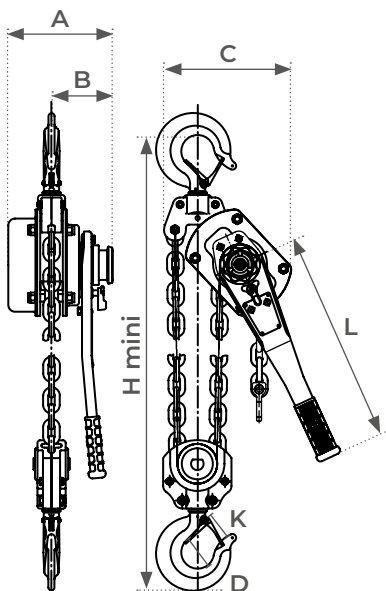

**HLBN600A**

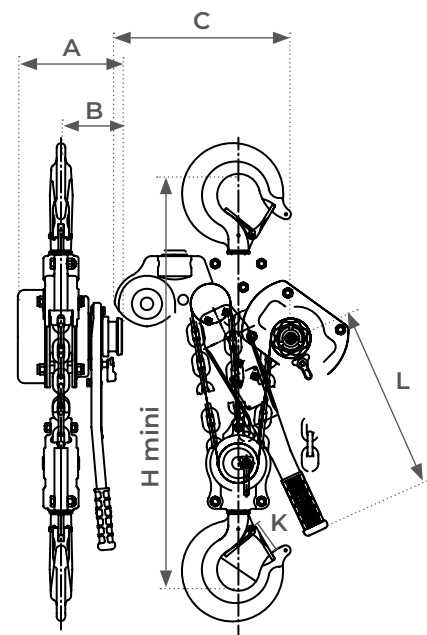

**HLBN900A**

Modèle		HLBN75A	HLBN100A	HLBN150A	HLBN300A	HLBN600A	HLBN900A
Charge maximale d'utilisation (CMU)	t	0,75	1	1,5	3	6	9
Nombre de brins		1	1	1	1	2	3
Dimensions chaîne de levage (d x p)	mm	6x18	6x18	8x24	10x30	10x30	10x30
Hauteur d'élévation standard	m	3	3	3	3	3	3
Effort sur levier à charge nominale	daN	14,7	18	29,5	33,5	37	42
Dimensions A	mm	160	170	182	207,5	208	207,5
B	mm	100	100	109	122	122	122
H mini	mm	320	320	365	490	580	830
L	mm	290	290	290	420	420	420
K	mm	26	26	29	39	43	58
Poids	kg	7,7	9	12,5	25,9	35,75	48,3

# Treuil à câble sans fin

## 0.8 à 3.2 tonnes



### GP

- Capacité de 0,8 à 3,2 tonnes
- Utilisable en position horizontale, verticale ou diagonale
- Déclenchement de la goupille de sécurité au-delà de 15 % de la charge nominale
- Corps en aluminium moulé, poignée de transport sur GP16 et GP32



**GP08**



**GP16**

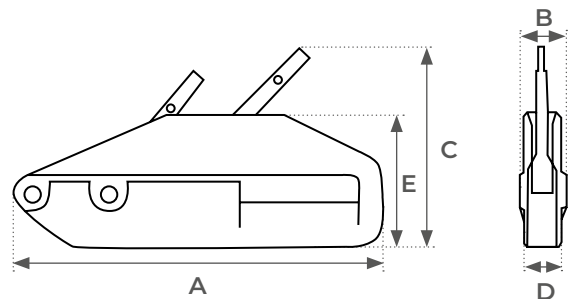

**LIVRÉ AVEC  
CÂBLE DE 20M  
ÉQUIPÉ  
D'UN CROCHET**

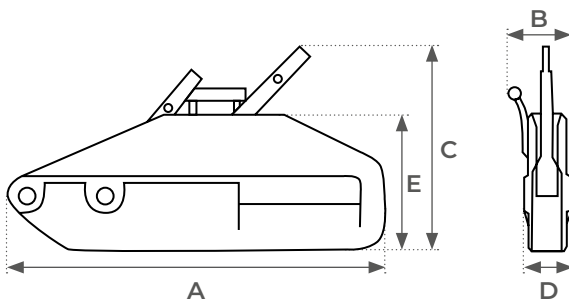

**GP32**

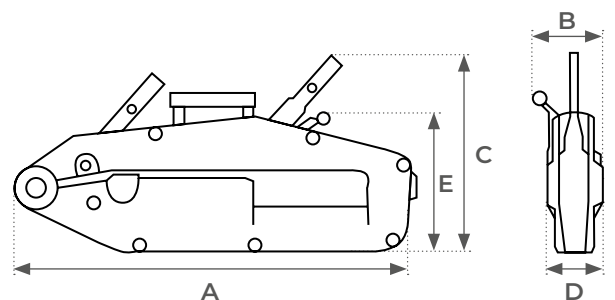

Modèle		GP08	GP16	GP32
Capacité	t	0,8	1,6	3,2
Câble	mm	Ø8,3	Ø11	Ø16
A	mm	426	545	660
B	mm	64	97	116
C	mm	235	280	325
D	mm	59	72	94
E	mm	170	190	220
Poids	kg	6	12	22

# Treuil à câble électrique

## 250 à 800 kg



### LES-M

- Capacité de 250 à 800 kg
- Système de guidage par câble
- Bloc de poulie pour une double capacité de charge
- Palan complet et léger avec une structure robuste



Modèle		LES-M250-500	LES-M400-800
Capacité	kg	250/500	400/800
Hauteur d'élévation	m	38/19	32/16
Vitesse de levage	m/min	8/4	8/4
Diamètre câble	mm	Ø4	Ø5
Puissance	W	1000	1300
Tension	V	230	230
Fréquence	Hz	50	50
Poids	kg	33	35

# Mini-treuil électrique

## 0.25 à 1 tonne



### MB

- Capacité de 0,25 à 1 tonne
- Moteur / réducteur haut de gamme
- Fin de course standard
- Commande boîtier
- Compact
- Système de mouflage
- Six cycles d'utilisation par heure
- Huit minutes de repos entre chaque cycle
- Câble télécommande 2 m
- Livré avec deux arceaux de fixation



**MB500**



**MB250**

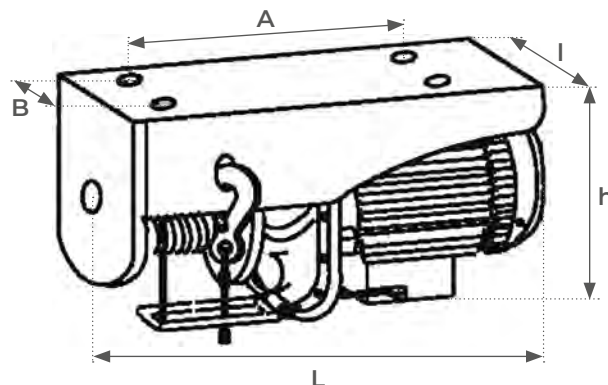

Modèle		MB250	MB500	MB1000
Capacité en 6 m / 2 brins	t	0,25	0,5	1
Capacité en 12 m / 1 brin	kg	125	250	500
Dimensions hors tout (L x l x h)	mm	325 x 131 x 155	371,5 x 145 x 174	482 x 170 x 250
Entraxe (A x B)	mm	190 x 90	190 x 100	250 x 110
Nombre de brins mouflage		1 - 2	1 - 2	1 - 2
Alimentation électrique	V	220	220	220
Puissance	W	500	900	1600
Vitesse d'élévation 1 brin / 2 brins	m/min	10/5	10/5	8/4
Hauteur d'élévation maxi 1 brin / 2 brins	m	12/6	12/6	12/6
Poids	kg	12,5	20	31

# Potence tournante pour treuil MB

250 & 600 kg

## MF25/110

- Capacité de 250 kg
- S'adapte sur treuil MB
- Livrée sans mât ni treuil

**LIVRÉE SANS MÂT**

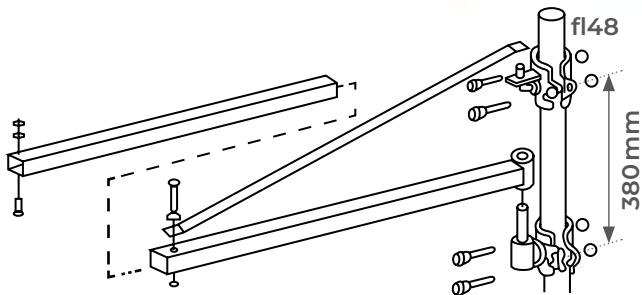
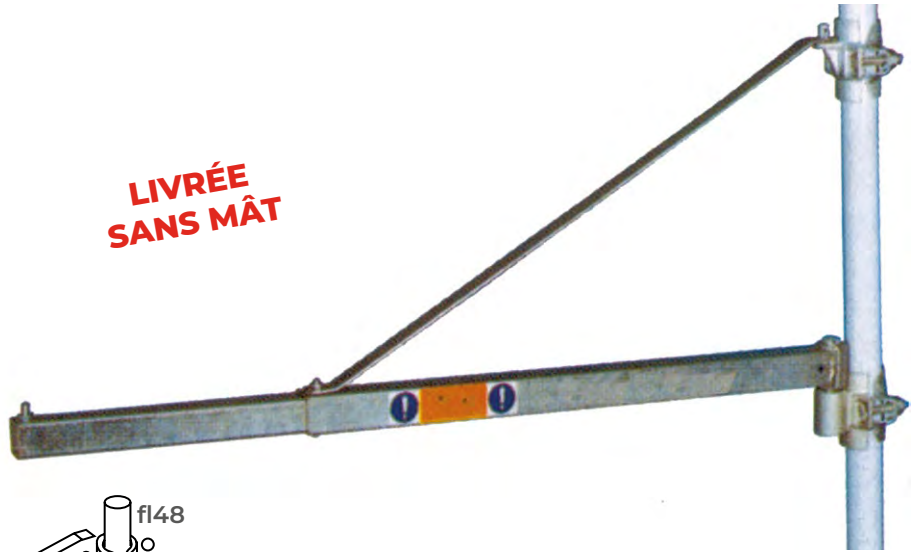

Pour treuil MB

## MF60/75

- Capacité de 600 kg
- S'adapte sur treuil MB
- Livrée sans mât ni treuil

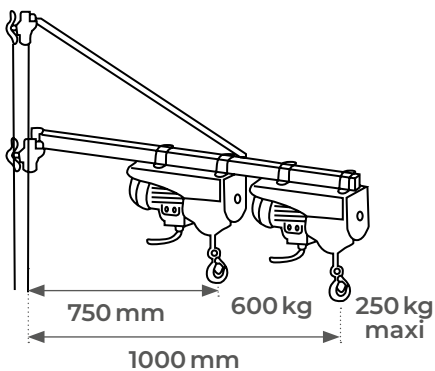

Modèle		MF25/110	MF60/75
Capacité	kg	250	600
Portée maxi	mm	1100	750
Poids	kg	5	6,5

# Palan électrique à chaîne 220 volts monophasé

0.5 &amp; 1 tonne



## EW

- Capacité de 0,5 et 1 tonne
- Fabrication robuste
- Limiteur de charge
- Système de freinage électromagnétique
- Système étanche protégeant le moteur
- Train d'engrenage graissé à vie
- Conforme aux normes ASME / ANSI B30 EN B10 NEMA 12
- Fin de course par contacteur
- Protection IP 54
- 220 volts monophasé
- Câble télécommande de 3 m
- Une vitesse de levage

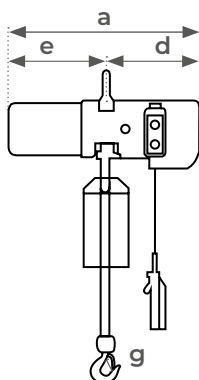
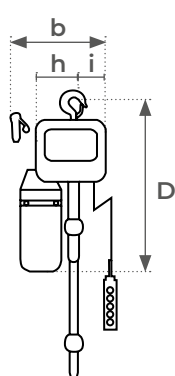

Modèle		EW502				EW1001			
		3M	6M	9M	12M	3M	6M	9M	12M
Capacité	t	0,5				1			
Hauteur d'élévation	m	3	6	9	12	3	6	9	12
Nombre de brins		1				1			
Chaîne	mm	Ø6,3x19				Ø6,3x19			
a	mm	636				636			
b	mm	276				276			
d	mm	307				307			
e	mm	329				329			
h	mm	142				142			
D	mm	610				610			
Puissance moteur rapide	kW	1,1				1,1			
Alimentation électrique	V	220 monophasé				220 monophasé			
Fréquence	Hz	50				50			
Alimentation boîtier	V	24				24			
Poids	kg	47	51	54	56	54	58	63	67



### OPTION

- Chariot porte-palan pour les modèles EW502 et EW1001

# Palan électrique à chaîne 380 volts triphasé

0.25 à 2 tonnes



## EH

- Capacité de 0,5 à 2 tonnes
- Robuste, compact, léger, puissant
- Limiteur de charge
- Système de freinage électromagnétique
- Système étanche protégeant le moteur
- Train d'engrenage graissé à vie
- Conforme aux normes ASME / ANSI B30 EN B10 NEMA 12
- Fin de course par contacteur
- Protection IP 54
- 380 volts triphasé
- élévation de 3 m
- Deux vitesses de levage
- Câble télécommande de 3 m

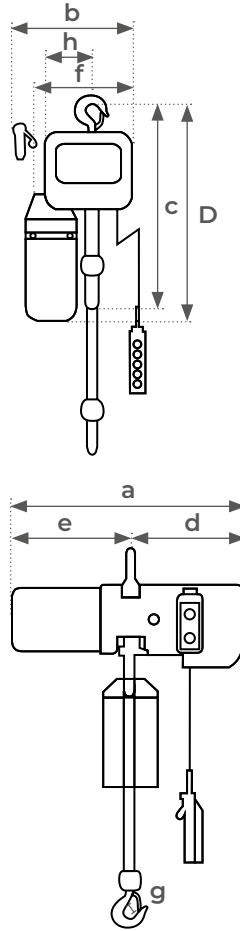

### OPTION

- Chariot porte-palan pour les modèles EH502, EH1001 et EH2002

Modèle		EH251 3M				EH502 3M   6M   9M   12M				EH1001 3M   6M   9M   12M				EH2002 3M   6M   9M   12M							
		t	m	m/min	Classification	Nombre de brins	Chaîne	a	b	c	d	e	f	g	h	D	Puissance moteur rapide/lente	Alimentation électrique	Fréquence	Alimentation boîtier	Poids
Capacité	t	0,25				0,5				1				2							
Hauteur d'élévation	m	3				3	6	9	12	3	6	9	12	3	6	9	12				
Vitesse d'élévation rapide / lente	m/min	14/3,5				7,6/2,5				5/1,7				2,5/0,85							
Classification		M5				M5				M5				M5							
Nombre de brins		1				1				1				2							
Chaîne	mm	Ø5x15				Ø6,3x19				Ø8x24				Ø8x24							
a	mm	592				610				630				630							
b	mm	304				304				304				304							
c	mm	505				520				550				700							
d	mm	273				273				273				273							
e	mm	337				337				357				357							
f	mm	255				255				255				255							
g	mm	24				31				38				45							
h	mm	120				120				120				120							
D	mm	620				620				640				680							
Puissance moteur rapide / lente	kw	0,85/0,21				0,9/0,3				1,1/0,37				1,1/0,37							
Alimentation électrique	V	380 triphasé				380 triphasé				380 triphasé				380 triphasé							
Fréquence	Hz	50				50				50				50							
Alimentation boîtier	V	24				24				24				24							
Poids	kg	54				57	59	62	64	66	70	75	79	81	90	98	107				

# Chariot porte-palan motorisé

# 1 & 2 tonnes

## ET

- Capacité de 1 et 2 tonnes
- Permet l'accrochage direct d'un palan EW ou EH
- L'écartement des flasques réglable permet de s'adapter à tous types de profils IPN, IPE, HEA, HEB selon dimensions 74 à 140 mm
- Chariot complet, prêt au branchement
- Alimentation 380 volts triphasé (existe en modèle 220 volts monophasé sur demande)
- Deux vitesses de déplacement

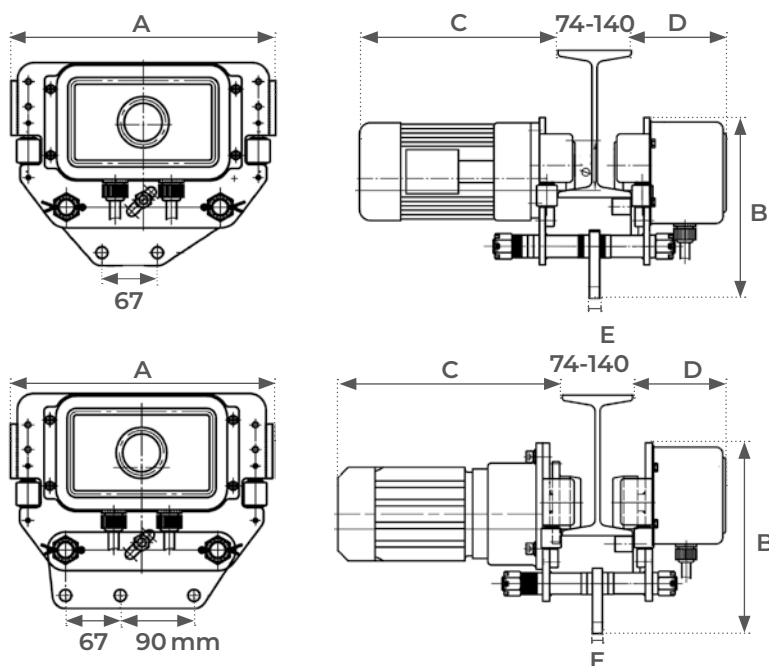

ET10

ET20



**SE RACCORDE UNIQUEMENT  
AVEC LES PALANS:  
EW502, EH1001  
EH502, EH1001 ET EH2002**

### OPTION

- Télécommande avec câble pour utilisation du chariot seul

Modèle		ET10	ET20
Capacité	t	1	2
2 vitesses	m/min	20/6,7	20/6,7
Puissance	kW	0,2/0,67	0,4/0,13
Ouverture mini / maxi	mm	74/140	74/140
A	mm	320	320
B	mm	246	271
C	mm	270	319
D	mm	130	130
E	mm	14	14
Poids	kg	33	40



# Chariot porte-palan manuel

0.5 à 10 tonnes



## HMTN

- Capacité de 0,5 à 10 tonnes
- Quatre galets montés sur roulements à billes
- Réglage de l'écartement par empilage de rondelles
- Translation par poussée

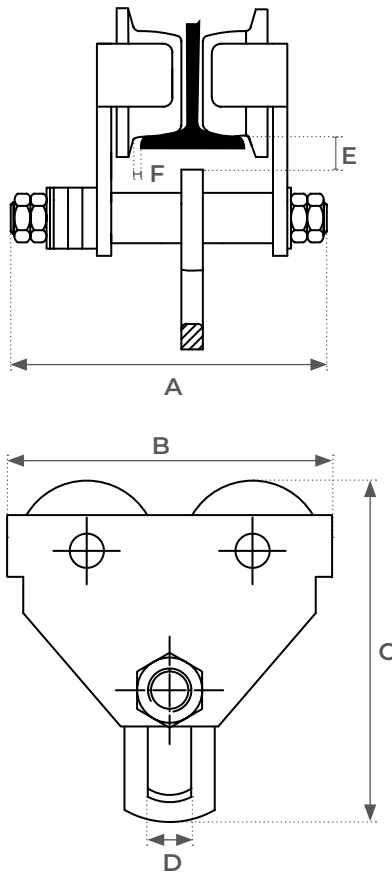

Modèle		HMTN05	HMTN10	HMTN20	HMTN30	HMTN50	HMTN100
Capacité	t	0,5	1	2	3	5	10
Testé jusqu'à	t	0,625	1,25	2,5	3,75	6,25	12,5
Ouverture mini / maxi	mm	64 / 140	64 / 140	76 / 165	76 / 203	88 / 203	125 / 203
Rayon de braquage mini	mm	600	800	1100	1400	1000	1300
A	mm	230	254	294	344	360	403
B	mm	212	255	302	344	378	455
C	mm	198,5	231,5	278	338	393	490
D	mm	24	30,5	36	45	60	82
E	mm	28	25	27	32	34	36,5
F	mm	≈ 3	≈ 3	≈ 3	≈ 3	≈ 5	≈ 5
Poids	kg	7	12	20,5	33	51	86,5

# Chariot porte-palan manuel

## 0.5 à 10 tonnes



### GE

- Capacité de 0,5 à 10 tonnes
- Construction tout acier
- Deux crochets pivotants en acier forgé avec linguets de sécurité
- Chaîne de charge anticorrosion
- Frein très efficace même avec des charges légères
- Déplacement par chaîne
- Longueur chaîne utile : 3 m

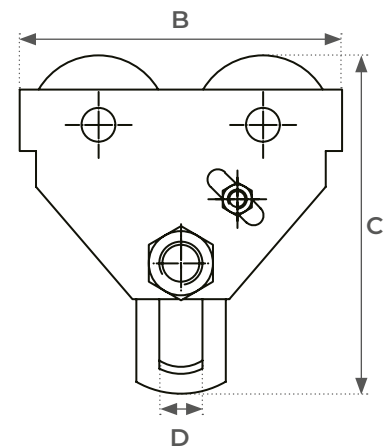
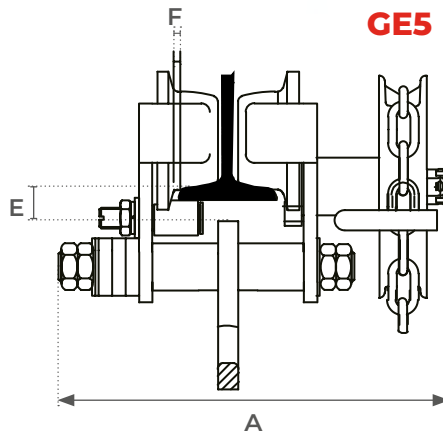

Modèle		GE5	GE10	GE20	GE30	GE50	GE100
Capacité	t	0,5	1	2	3	5	10
Testé jusqu'à	t	0,625	1,25	2,5	3,75	6,25	12,5
Ouverture mini/maxi	mm	64/140	64/140	76/165	76/203	88/203	125/203
Rayon de braquage mini	m	0,6	0,8	1,1	1,4	1	1,3
A (mini)	mm	308,5	328,5	361,5	428,5	434	487,5
B	mm	212	255	302	344	378	455
C	mm	198,5	231,5	278	338	393	490
D	mm	24	30,5	36	45	60	82
E	mm	28	25	27	32	34	36,5
F	mm	≈3	≈3	≈3	≈3	≈5	≈5
Poids	kg	11,6	17	25,5	39	57	93

# Chariot porte-palan manuel avec mise en place rapide

0.5 à 3 tonnes



## PT

- Capacité de 0,5 à 3 tonnes
- Montage quatre galets
- Mise en place et réglage rapides
- Translation par poussée
- Robuste
- Axe fileté

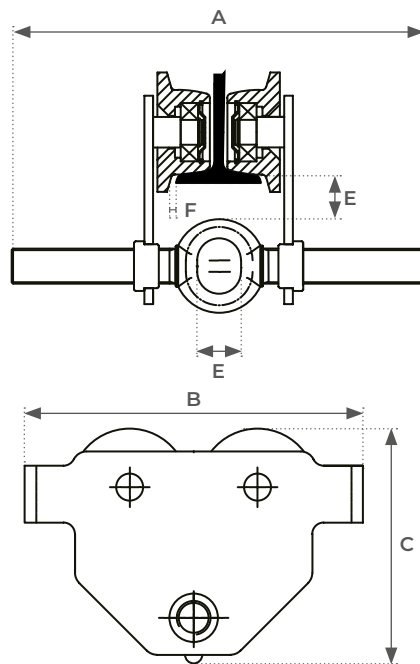

Modèle		PT05-A	PT10-A	PT20-A	PT30-A
Capacité	t	0,5	1	2	3
Testé jusqu'à	t	0,625	1,25	2,5	3,75
Ouverture mini / maxi	mm	55 / 220	58 / 220	66 / 220	74 / 220
Rayon de braquage mini	m	0,5	0,7	0,9	1,2
A (mini)	mm	285	300	300	328
B	mm	198	238	277	324
C	mm	158	183	208	249
D	mm	12,5	17	20	26
E	mm	40	31	31	31
F	mm	≈ 3	≈ 3	≈ 3	≈ 3
Poids	kg	5	8,8	14	23

# Griffe d'accrochage palan avec mise en place rapide

1 à 10 tonnes



## BC

- Capacité de 1 à 10 tonnes
- Mise en place facile et rapide
- Le serrage se fait à l'aide d'un axe fileté
- Réglage précis et facile avec prise ajustée pour des fers IPN/IPE de tailles différentes

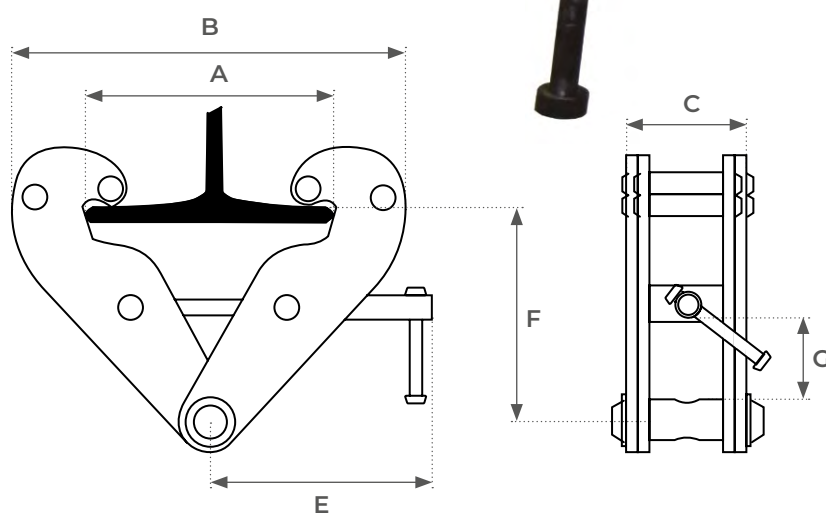

Modèle		BC10	BC20	BC30	BC50	BC100
Capacité	t	1	2	3	5	10
Ouverture mini / maxi	mm	75 / 220	75 / 220	80 / 320	80 / 320	90 / 320
A maxi	mm	260	260	354	354	365
B mini / maxi	mm	180 / 360	180 / 360	235 / 490	235 / 490	320 / 505
C	mm	64	74	103	110	120
E	mm	215	215	260	260	260
F mini / maxi	mm	102 / 155	102 / 155	140 / 225	140 / 225	170 / 225
G	mm	25	25	45	45	50
Poids	kg	3,8	4,6	9	11	16



# Griffe d'accrochage palan avec mise en place rapide

1 à 3 tonnes



## TC

- Capacité de 1 à 3 tonnes
- Mise en place facile et rapide
- Le serrage se fait à l'aide d'un axe fileté
- Blocage par levier soudé sur contre écrou
- La partie inférieure est galvanisée

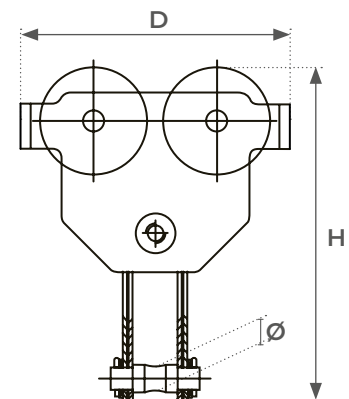
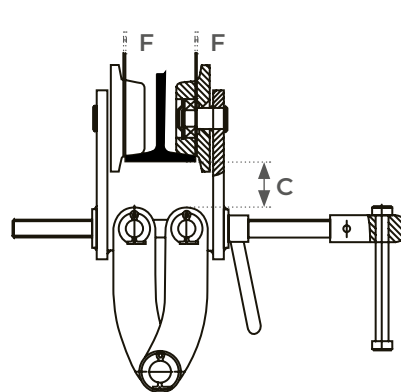

Modèle		TC10A	TC20A	TC30A
Capacité	t	1	2	3
Ouverture mini / maxi	mm	64 / 203	76 / 203	76 / 203
C	mm	46	55	62
D	mm	242	281	328
H	mm	297	318	351
Ø	mm	22	22	24
F	mm	≈ 3	≈ 3	≈ 3
Poids	kg	11,5	16,5	26

# Porteur magnétique

0.1 à 1 tonne



## LM-B

- Capacité de 0,1 à 1 tonne
- Outil très simple à utiliser, les aimants permanents sont spécialement conçus pour transporter de manière rapide et économique des charges ferromagnétiques
- Ses dimensions compactes permettent des applications nombreuses aussi bien sur des charges plates que rondes
- L'aimant permet une capacité de levage sur des poids très faibles, tout en respectant une épaisseur mini de la pièce à lever
- Ne requiert pas d'énergie électrique
- Les opérations d'activation et désactivation "ON" et "OFF" sont facilement réalisées grâce au levier de sécurité; lorsque l'aimant est en fonction, le levier est bloqué de manière sûre
- La sélection de l'aimant approprié doit se faire en considération des états de surface de la charge, du type de charge à soulever, de ses dimensions et de son épaisseur

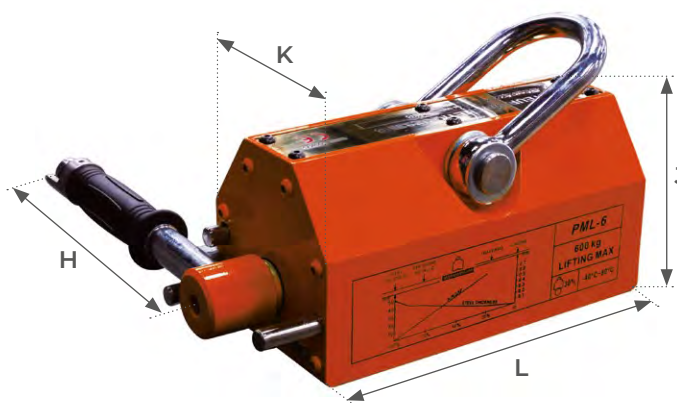
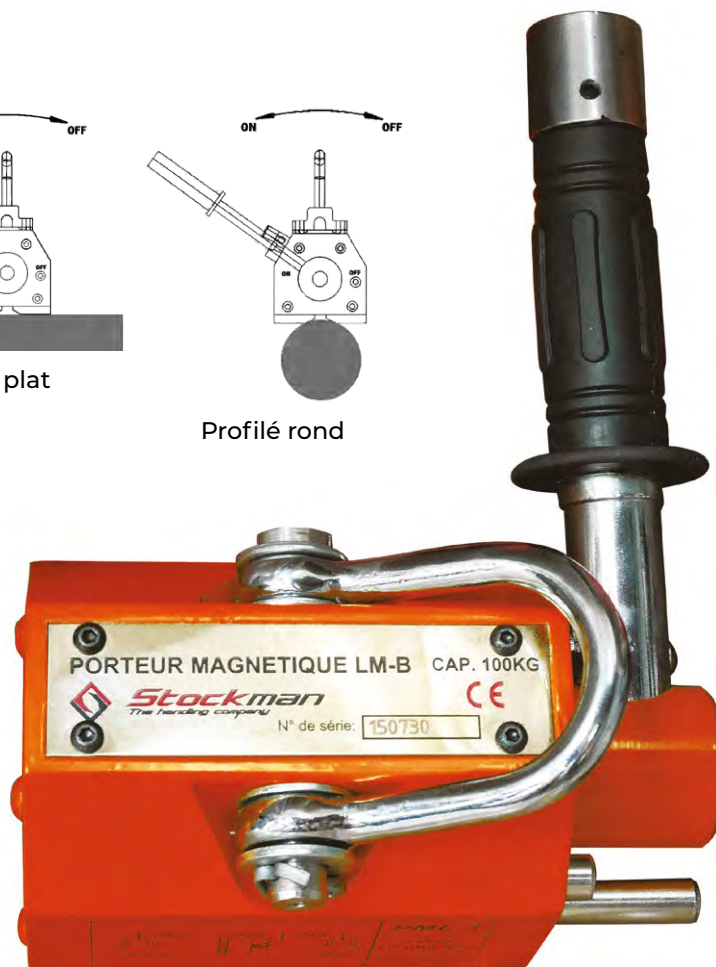
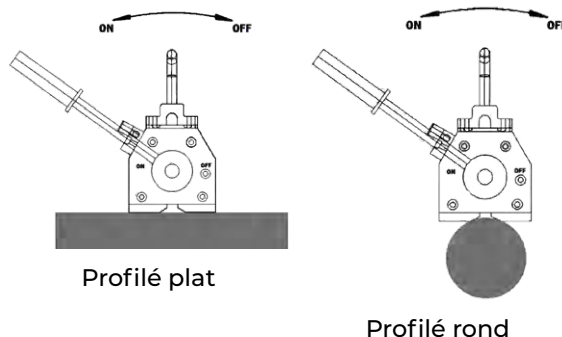

Modèle		LM-B100	LM-B300	LM-B600	LM-B1000
Capacité	t	0,1	0,3	0,6	1
Force de levage cylindrique	kgf	35	100	200	350
Force maxi de traction	kgf	350	1050	2100	3500
Température de fonctionnement	°C	< 80	< 80	< 80	< 80
H	mm	72	108	123	158
J	mm	148	223	257	303
L/K	mm	92/64	166/99	228/118	266/150
Poids	kg	3	12	25	43

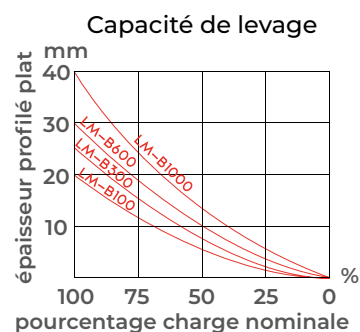

# Peson

1 à 5 tonnes

## CW

- Capacité de 1 à 5 tonnes
- Autonome grâce à sa batterie rechargeable
- Œillet et crochet tournant
- Fonctions : brut, tare, net, data-hold
- Affichage du pic de charge
- Boîtier en aluminium moulé
- Affichage LCD : H 30 mm
- Télécommande jusqu'à 10 m de distance
- Alimentation avec batterie interne rechargeable
- Autonomie : 5 heures de fonctionnement continu
- Températures d'utilisation de 0° à 40° C
- Indice de protection : IP 54
- Livré avec télécommande et chargeur de batterie



**FOURNI  
AVEC TÉLÉCOMMANDE**



**LIVRÉ  
AVEC SON CHARGEUR**

Modèle		CW10	CW20	CW30	CW50
Capacité	t	1	2	3	5
Précision	kg	0,5	1	1	2
Poids mini	kg	10	20	20	40
A	mm	315	315	315	315
B	mm	430	430	430	570
C	mm	540	540	540	710
Poids	kg	11	11	15	21



**FONCTIONNE  
SUR BATTERIE**

## Pince de levage à prise verticale

0.5 à 3 tonnes

### CL

- Capacité de 0,5 à 3 tonnes
- Ouverture et fermeture des mâchoires au moyen d'un levier de verrouillage
- Permet le levage et retournement de tôle à 180°

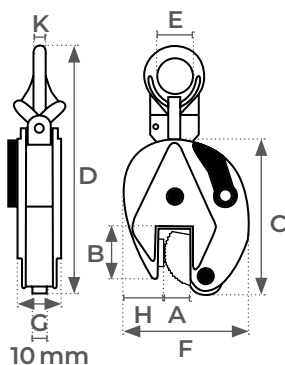

CL20

Modèle		CL05	CL10	CL20	CL30
Capacité	t	0,5	1	2	3
Charge d'essai	kn	7,35	14,7	28,4	44,1
Ouverture mini / maxi	mm	0/15	0/20	0/25	0/30
A	mm	0/17	0/22	0/27	0/32
B	mm	44	63	76	85
C	mm	128	167	202	237
D	mm	212	295	370	418
E	mm	30	48	70	75
F	mm	103	138	164	193
G	mm	36	50	52	78
H	mm	35	51	56	59
K	mm	10	12	16	20
Poids	kg	1,9	3,2	6,5	15



## Pince à tôle à prise verticale

1 à 5 tonnes

### HPL

- Capacité de 1 à 5 tonnes
- Soulèvement vertical et rotation des objets sans heurt
- Conforme aux normes ANSI / ASNE

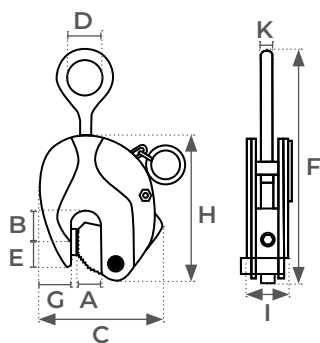

HPL20

Modèle		HPL10	HPL20	HPL30	HPL50
Capacité	t	1	2	3	5
Ouverture mini / maxi	mm	0/22	0/30	0/35	5/45
A	mm	24	35	40	50
B	mm	36	45	50	58
C	mm	155	155	175	218
D	mm	50	60	60	65
E	mm	24	30	35	42
F	mm	220/260	250/295	296/360	350/420
G	mm	30	38	40	60
H	mm	156	190	226	270
I	mm	52	60	68	76
J	mm	14	18	20	22
Poids	kg	3,6	6	9,2	17



# Pince à tôle à prise horizontale

1 à 10 tonnes

## PLB

- Capacité de 1 à 10 tonnes
- Conception robuste
- Facile à utiliser et à mettre en place
- Serrage de la tôle automatique lors de la levée

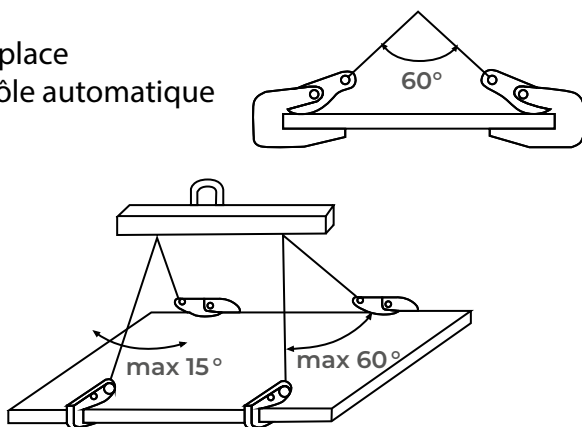

PLB1.6



Modèle		PLB1	PLB1.6	PLB2	PLB3.2	PLB4	PLB5	PLB6	PLB8	PLB10
Capacité à la paire	t	1	1,6	2	3,2	4	5	6	8	10
Ouverture mini / maxi	mm	0/30	0/30	0/40	0/45	0/50	0/55	0/65	0/100	0/125
Poids	kg	3,5	4	5	6	6,5	7,5	10,5	23,2	26

# Pince simple à prise horizontale pour tôle plate

1.5 & 3 tonnes

## HPC

- Capacité de 1,5 à 3 tonnes
- Adaptée pour toutes tôles jusqu'à 50 mm d'épaisseur
- Doit être utilisée par paire ou par plusieurs pinces
- Pince livrée nue, sans manille et sans chaîne

HPC30



HPC15

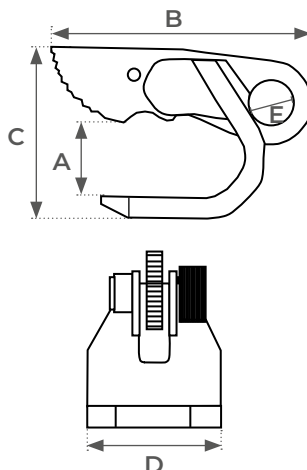

Modèle		HPC15	HPC30
Capacité	t	1,5	3
Ouverture mini / maxi	mm	0/50	0/50
A	mm	50	50
B	mm	210	236
C	mm	130	203
D	mm	100	110
E	mm	30	36
Poids	kg	4,3	6

## Pince grande stabilité à prise horizontale pour tôle plate

1 à 3 tonnes

### THK

- Capacité de 1 à 3 tonnes
- Semelle conçue pour une grande stabilité
- Destinée à être utilisée par paire ou par plusieurs pinces
- Il est recommandé d'utiliser un palonnier pour des tôles de grandes dimensions

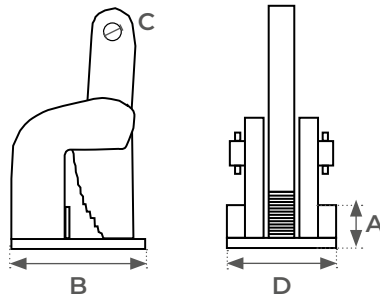

THK10



Modèle		THK10	THK15	THK20	THK30
Capacité	t	1	1,5	2	3
Ouverture mini / maxi	mm	0/100	0/100	0/100	0/100
A	mm	120	120	120	120
B	mm	180	180	180	220
C	mm	25	25	30	30
D	mm	80	80	80	90
Poids	kg	7	7,5	9,5	12

## Pince grande stabilité à prise horizontale pour tôle plate

0.5 à 3 tonnes

### THKS

- Capacité de 0,5 à 3 tonnes
- Semelle conçue pour une grande stabilité
- Destinée à être utilisée par paire ou par plusieurs pinces
- Il est recommandé d'utiliser un palonnier pour des tôles de grandes dimensions

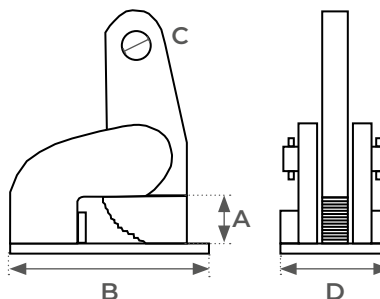

THKS10



Modèle		THKS05	THKS10	THKS15	THKS20	THKS30
Capacité	t	0,5	1	1,5	2	3
Ouverture mini / maxi	mm	0/35	0/60	0/60	0/60	0/60
A	mm	43	68	68	68	80
B	mm	165	180	180	180	220
C	mm	25	25	25	25	30
D	mm	60	80	80	80	90
Poids	kg	3,1	6	6,5	7,5	10

# Pince à prise horizontale pour tôle plate (ép. mini 5 mm)

1 & 2 tonnes



## TCH

- Capacité de 1 et 2 tonnes
- Adaptée pour toutes tôles allant jusqu'à 1,5 m de long et pour des piles de tôles
- Utiliser deux paires montées avec un palonnier pour des tôles de grandes dimensions
- Livrée sans manille ni chaîne



TCH20



TCH10

Modèle		TCH10	TCH20
Capacité	t	1	2
Ouverture mini / maxi	mm	5 / 32	5 / 32
A	mm	245	220
B	mm	110	88
C	mm	44	73
D	mm	100	100
Poids	kg	6	5,4

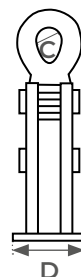
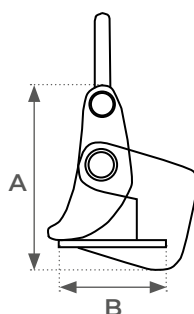

# Pince à prise horizontale pour tube acier ou béton

1.5 & 3 tonnes



## TPH

- Capacité de 1,5 et 3 tonnes
- Compacte avec une capacité de levage élevée
- Surface d'appui équipée d'un revêtement plastique
- Utilisation par paire mais vendue à l'unité
- Livrée sans manille ni chaîne

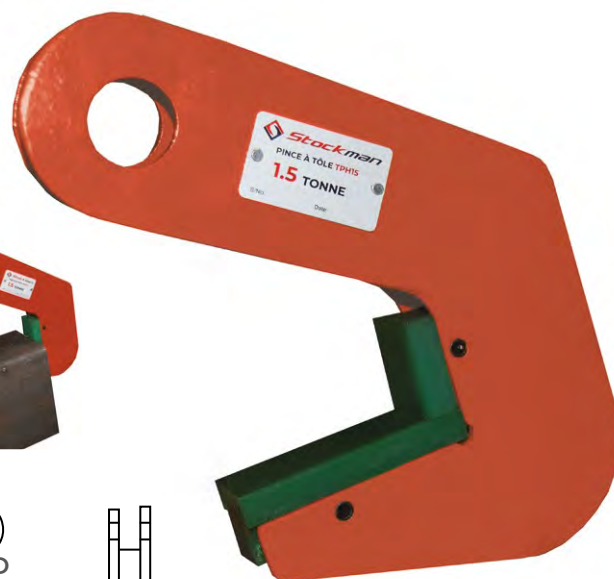



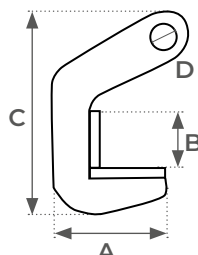



Modèle		TPH15	TPH30
Capacité	t	1,5	3
A	mm	127	142
B	mm	40	40
C	mm	27	27
D	mm	27	27
E	mm	35	35
Poids	kg	1,5	3





12

## CRICS ET ÉQUIPEMENT POIDS LOURD

	Crics bouteille .....	P. 275 ET 276
	Crics à patte .....	P. 277
	Crics forestiers .....	P. 278
	Crics grande stabilité .....	P. 279
	Chandelles .....	P. 280
	Tréteau de sécurité .....	P. 281
	Vérins et rampes de surélévation .....	P. 282

# Cric bouteille monovérin

3 à 32 tonnes



## HBT

- Capacité de 3 à 32 tonnes
- Tige de vérin et vis traitées thermiquement
- Equipé d'une valve de surcharge
- Base de fût soudée, non vissée, pour éviter tout risque de fuites
- Socle large pour une stabilité et une sécurité d'utilisation accrues
- Equipé de série d'une vis d'extension sauf modèle HB320T
- Equipé d'une poignée de transport sur les modèles HB120T, HB200T et HB320T

**HB320T**



**HB30T**

**HB60T**

**HB120T**

**HB200T**



**HB30T**

**HB60T**

**HB120T**

**HB200T**



Tige de vérin et vis traitées thermiquement



Base de fût soudée (non vissée) pour éviter tout risque de fuites



Equipé de série d'une vis d'extension (sauf HB320T)

Modèle		HB30T	HB60T	HB120T	HB200T	HB320T
Capacité	t	3	6	12	20	32
Dimensions hors tout (LxIxh)	mm	97x109x190	106x118x210	118x135x230	140x160x240	165x185x260
Hauteur mini	mm	190	210	230	240	260
Élévation	mm	118	125	150	150	160
Hauteur ajustable	mm	60	70	80	60	-
Poids net	kg	2,95	3,7	6,5	9,7	17,8
Poids brut	kg	3,1	4,12	6,62	10,08	18,5

# Cric bouteille double vérin

## 4 & 12 tonnes



### HC40T

- Capacité de 4 tonnes
- Tige de vérin et vis traitées thermiquement
- Equipé d'une valve de surcharge
- Base de fût soudée, non vissée, pour éviter tout risque de fuites
- Socle large pour une stabilité et une sécurité d'utilisation accrues



### HC120T

- Capacité de 12 tonnes
- Tige de vérin et vis traitées thermiquement
- Equipé d'une valve de surcharge
- Base de fût soudée, non vissée, pour éviter tout risque de fuites
- Socle large pour une stabilité et une sécurité d'utilisation accrues
- Equipé de série d'une vis d'extension et d'une poignée de transport



Equipé de série d'une vis d'extension sur le modèle HC120T



Modèle		HC40T	HC120T
Capacité	t	4	12
Dimensions hors tout (L x l x h)	mm	128 x 124 x 265	186 x 175 x 230
Hauteur mini	mm	265	240
Élévation 1 vérin	mm	175	110
Élévation 2 vérins	mm	170	160
Hauteur ajustable	mm	35	80
Poids net	kg	7,1	14,9
Poids brut	kg	7,5	15,2



Tige de vérin et vis traitées thermiquement



Base de fût soudée (non vissée) pour éviter tout risque de fuites

# Cric monobloc à patte

5 à 25 tonnes

by *stockman*

## HM

- Capacité de 5 à 25 tonnes
- Construction solide et compact en acier
- Revêtement époxy
- Vis de décharge garantissant une descente souple et sûre de la charge
- Levier orientable à 180°
- Permet de soulever de lourdes charges
- Prise de la charge au ras du sol
- Prise possible sur la tête du cric
- Utilisable dans toutes les positions
- Roulettes de déplacement sur le modèle HM250



HM50

HM100

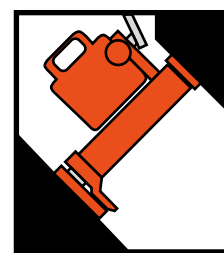
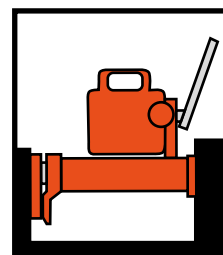
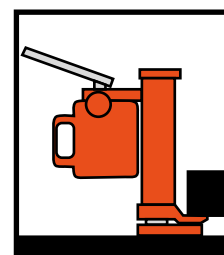
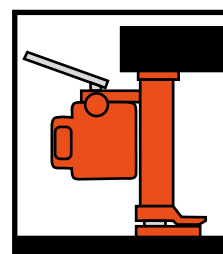

Modèle		HM50	HM100	HM250
Capacité	t	5	10	25
Hauteur d'élévation patte mini / maxi	mm	25 / 230	30 / 260	58 / 273
Hauteur d'élévation tête mini / maxi	mm	368 / 573	420 / 650	505 / 720
Force nécessaire	kg	3,8	4	4
Poids	kg	25	35	102

# Cric forestier à fût montant

1.5 à 10 tonnes

## HVS

- Capacité de 1,5 à 10 tonnes
- Construction robuste
- Cric muni de pieds antidérapants
- Sécurité : maintien automatique de la charge dès l'arrêt de la manivelle quelle que soit sa position

**MÊME CAPACITÉ  
SUR PATTE ET TÊTE**



Poignées de transport



Poignée repliable



Modèle		HVS15	HVS30	HVS50	HVS100
Capacité	t	1,5	3	5	10
Hauteur	mm	600	725	725	800
Hauteur d'élévation	mm	300	350	300	300
Hauteur basse de la patte	mm	70	75	70	90
Poids	kg	16	20	24	42



## Cric grande stabilité

4 & 7 tonnes

### HFJ400

- Capacité de 4 tonnes
- Deux positions du taquet d'appui de levage
- Composants hydrauliques de fabrication haut de gamme
- Levier avec descente contrôlée
- Pliable, idéal pour véhicule d'intervention

**NE PEUT PAS LEVER AVEC LA TÊTE**



### HFJ700A

- Capacité de 7 tonnes
- Deux positions du taquet d'appui de levage
- Composants hydrauliques de fabrication haut de gamme
- Levier avec descente contrôlée
- Pliable, idéal pour véhicule d'intervention



Modèle		HFJ400	HFJ700A
Capacité	t	4	7
Dimensions hors tout (L x l x h)	mm	740 x 240 x 480	845 x 275 x 715
Hauteur mini / maxi	mm	65 / 406	65 / 420
Largeur	mm	203	250
Poids	kg	35	53

## Chandelles de calage

1.5 à 16 tonnes

### SN

- Capacité par paire de 1,5 à 16 tonnes
- Robustes et stables

#### VENDUES PAR PAIRE

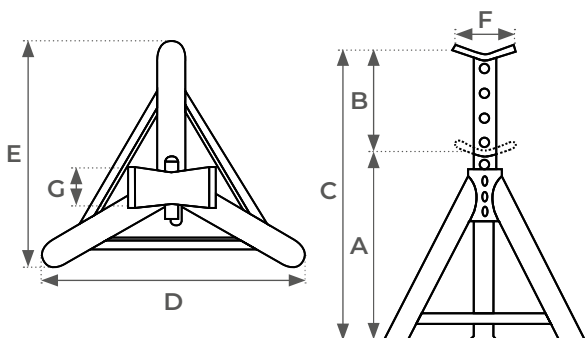

Modèle		SN15A	SN15B	SN30	SN50	SN80A	SN80B	SN160A	SN160B	SN160C
Capacité par paire	t	1,5	1,5	3	5	8	8	16	16	16
Hauteur mini A	mm	260	420	320	365	360	580	290	440	675
Hauteur maxi C	mm	405	660	530	565	575	950	455	725	1125
Hauteur de réglage B	mm	145	240	210	200	215	370	165	285	450
Largeur du V G	mm	38	65	42	50	55	75	70	70	70
Longueur du V F	mm	70	70	75	70	125	125	130	130	130
Distance pieds D	mm	260	405	325	375	405	605	255	405	455
Distance pieds E	mm	225	355	290	375	405	605	255	405	455
Poids de la paire	kg	6	7	9	10	16	22	26	35	42

## Chandelles pour matériel lourd

18 tonnes

### HT9S

- Capacité par paire de 18 tonnes
- Conception robuste
- Munies d'une poignée pour le transport

#### VENDUES PAR PAIRE

Modèle		HT9S
Capacité par paire	t	18
Hauteur par paire	mm	242 à 420
Poids	kg	16



# Tréteau de sécurité

15 tonnes

by *stockman*

## JK15

- Capacité de 15 tonnes
- Mise en place aisée par poignée articulée
- Deux roues caoutchouc
- Mise en sécurité des semi-remorques lorsque ceux-ci sont désolidarisés de leur tracteur
- Cinq positions de réglage



**MISE EN SÉCURITÉ  
DES SEMI-REMORQUES**



**ROUES DURES  
EN STANDARD**

Modèle		JK15
Capacité	t	15
Dimensions hors tout (Lxlxh)	mm	1770x1260x580
Longueur	mm	1200
Largeur	mm	580
Hauteur mini / maxi	mm	1050 / 1260
Roues	mm	Ø250
Poids	kg	72

### OPTION

- Roues gonflables



## Vérin stabilisateur

22.7 & 45 tonnes

### TJ

- Capacité de 22,7 et 45 tonnes
- Étudié pour permettre le déchargement des remorques lorsque le tracteur est désaccouplé
- Conception robuste
- Stable



**VENDU À L'UNITÉ**

Modèle		TJ50	TJ60	TJ70
Capacité statique	t	45	45	22,7
Capacité de levage	t	18	22,7	-
Hauteur utile mini / maxi	mm	1007 / 1300	1007 / 1300	1112 / 1300
Dimensions plaque appui	mm	Ø204	153x612	125x125
Diamètre embase	mm	Ø370	-	Ø357
Embase triangulaire	mm	-	383	-
Roues de transport	mm	Ø255	Ø255	-
Poids	kg	57	89	20,5

## Rampes de surélévation

15 tonnes



### RDS

- Capacité par paire de 15 tonnes
- Grande robustesse et sans entretien
- élévation de 220 mm
- Butée de fin de course
- Fourreaux pour chariot élévateur



Fourreaux pour chariot élévateur

**VENDUES PAR PAIRE**

Modèle		RDS
Capacité par paire	t	15
Poids par paire	kg	110

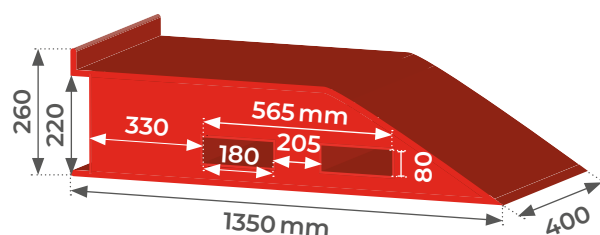



13

## ÉQUIPEMENT D'ATELIER

	Tabouret de mécanicien .....	P. 284
	Marchepieds en acier .....	P. 284
	Presses hydrauliques .....	P. 285 ET 286
	Presses hydropneumatiques .....	P. 287 ET 288
	Presses hydrauliques motorisées .....	P. 289
	Grues d'atelier manuelles encadrantes .....	P. 290
	Grues d'atelier manuelles pliables .....	P. 291
	Grues d'atelier porte-à-faux manuelles .....	P. 292
	Grues d'atelier porte-à-faux rotatives .....	P. 293 À 296
	Grues d'atelier porte-à-faux rotatives motorisées .....	P. 297
	Grues d'atelier grande capacité porte-à-faux motorisées .....	P. 298 ET 299

## Tabouret de mécanicien



by **stockman**

### TAB

- Siège tournant en simili cuir rembourré
- Réglable en hauteur
- Grande capacité
- Trois compartiments outils dont un aimanté
- Cinq roulettes pivotantes



Modèle		TAB
Largeur base	mm	450
Hauteur mini / maxi	mm	430 / 550
Poids	kg	8

## Marchepieds en acier

150 kg

### RSS

- Capacité de 150 kg
- Structure en acier très robuste
- Blocage instantané dès que l'on pose le pied dessus
- Joint de protection périphérique

**NORME EN 1570**

Modèle		RSS
Capacité	kg	150
Couleur		rouge
Diamètre bas / haut	mm	433 / 290
Hauteur	mm	430
Marches		2
Nombre de roues		3
Poids	kg	4,7



# Presse d'établi hydraulique

# 15 tonnes



## PH15

- Capacité de 15 tonnes
- Utilisation polyvalente sur établi
- Réglage de la table sur trois hauteurs
- Pompe manuelle
- Compartiment rangement d'outils avec hauteur réglable
- Livrée avec prisme plat et V réversible

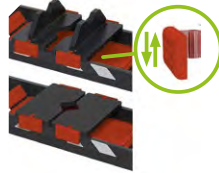

Accès facile aux éléments hydrauliques



Livrée avec prisme plat et V réversible



### OPTION

Kit de poinçons

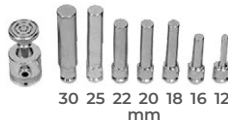

30 25 22 20 18 16 12 mm



Modèle		PH15
Capacité	t	15
Longueur totale	mm	550
Largeur totale	mm	430
Hauteur totale	mm	800
Largeur montant	mm	132
Longueur intérieure	mm	350
Hauteur travail mini	mm	45
Hauteur travail maxi	mm	338
Course	mm	95
Course de l'axe	mm	75
Course totale	mm	170
Poids	kg	48

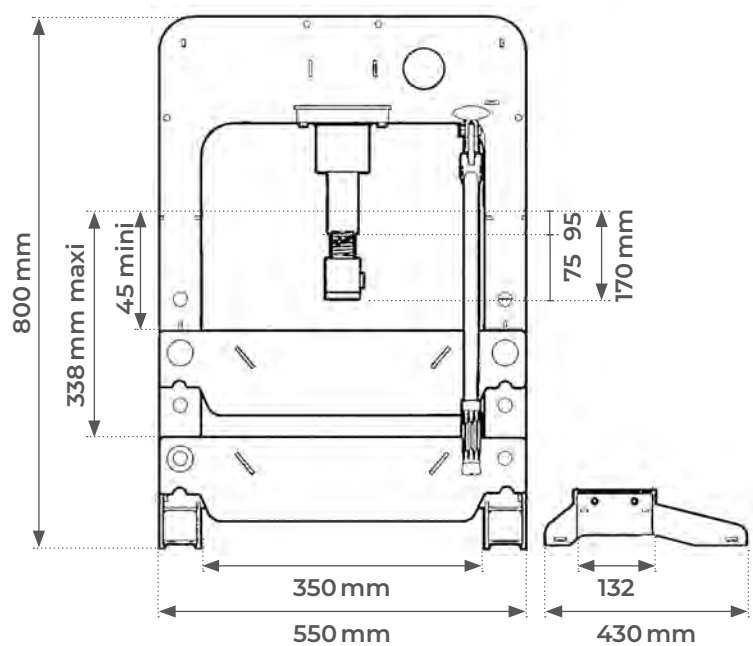

# Presse d'atelier hydraulique

30 tonnes



## PH30

- Capacité de 30 tonnes
- Conception compacte et fonctionnelle
- Éléments hydrauliques placés à l'intérieur du châssis
- Table de travail réglable en différentes hauteurs
- Levier extensible permettant une approche fine ou rapide
- Manomètre avec amortissement dans le châssis
- Possibilité de fixation au sol
- Livrée avec prisme plat et V réversible

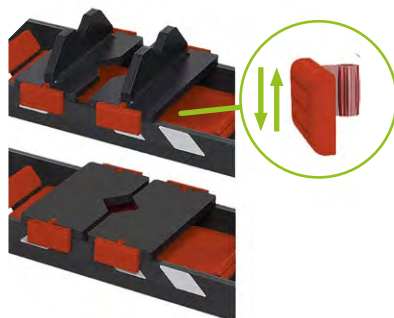

Livrée avec prisme plat et V réversible

### OPTION

Kit de poinçons

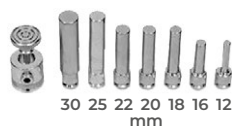

Accès facile aux éléments hydrauliques



Fixation au sol possible

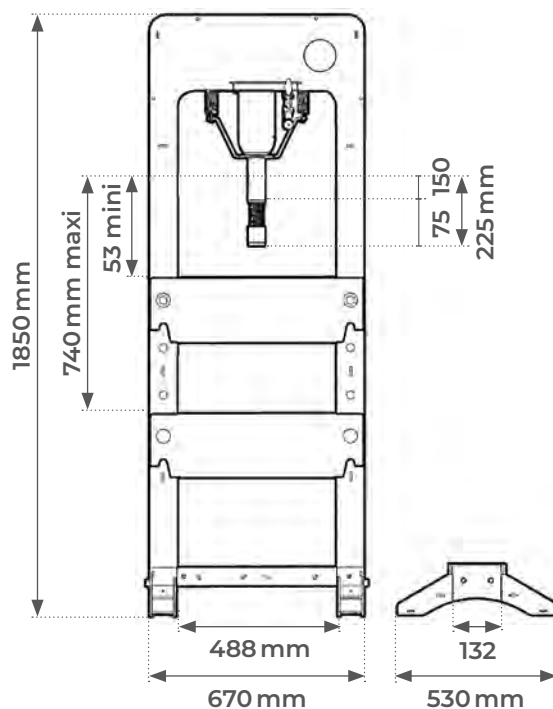

Modèle		PH30
Capacité	t	30
Longueur totale	mm	670
Largeur totale	mm	530
Hauteur totale	mm	1850
Largeur montant	mm	132
Longueur intérieure	mm	488
Hauteur travail mini	mm	53
Hauteur travail maxi	mm	740
Course	mm	150
Course de l'axe	mm	75
Course totale	mm	225
Poids	kg	104



# Presse d'atelier hydropneumatique

## 30 & 50 tonnes



### PHP

- Capacité de 30 et 50 tonnes
- Conception compacte et fonctionnelle
- Utilisation manuelle ou pneumatique par pédale
- Éléments hydrauliques placés à l'intérieur du châssis
- Table de travail réglable en différentes hauteurs
- Levier extensible permettant une approche fine ou rapide
- Manomètre avec amortissement dans le châssis
- Possibilité de fixation au sol
- Compartiment rangement d'outils
- Livrée avec prisme plat et V réversible



Fixation au sol possible

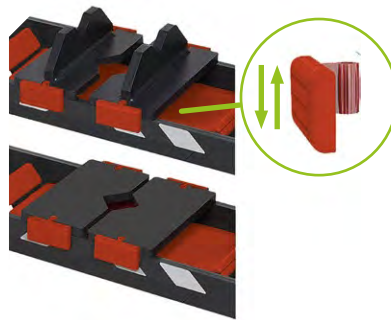

Livrée avec prisme plat et V réversible



**PHP30**



Compartiment pour ranger les outils

#### OPTION

Kit de poinçons

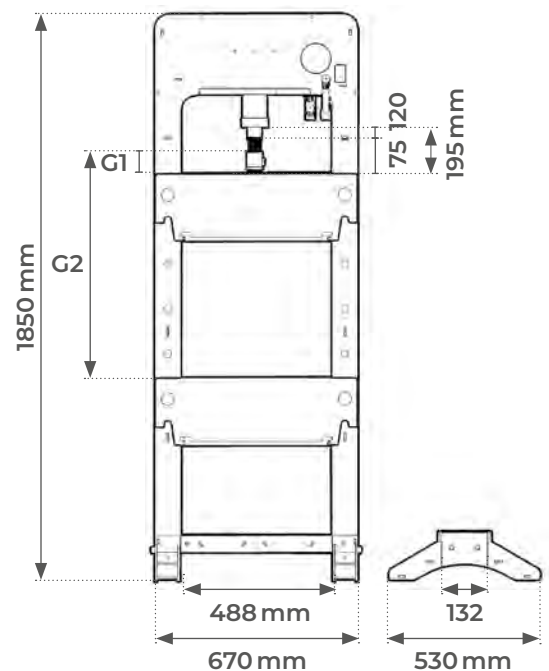
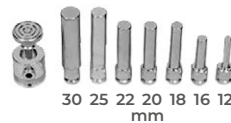

Modèle		PHP30	PHP50
Capacité	t	30	50
Longueur totale	mm	670	670
Largeur totale	mm	530	530
Hauteur totale	mm	1850	1850
Largeur montant	mm	132	132
Longueur intérieure	mm	488	488
Hauteur travail mini G1	mm	17	66
Hauteur travail maxi G2	mm	854	766
Course de l'axe	mm	120	120
Course	mm	75	75
Course totale	mm	195	195
Poids	kg	112	145

# Presse d'atelier hydropneumatique avec transition latérale du piston

50 tonnes



## PHP50PLUS

- Capacité de 50 tonnes
- Conception compacte et fonctionnelle
- Utilisation manuelle ou pneumatique par pédale
- Toutes les actions sont effectuées par pédale
- Éléments hydrauliques placés à l'intérieur du châssis
- Table de travail réglable en différentes hauteurs
- Levier extensible permettant une approche fine ou rapide
- Manomètre avec amortissement dans le châssis
- Possibilité de fixation au sol
- Compartiment rangement d'outils
- Livrée avec prisme plat et V réversible



Livrée avec prisme plat et V réversible

### OPTION

Kit de poinçons

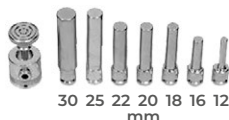

Fonctionnement par pédales

Modèle		PHP50PLUS
Capacité	t	50
Longueur totale	mm	890
Largeur totale	mm	720
Hauteur totale	mm	1920
Largeur montant	mm	195
Longueur intérieure	mm	490
Hauteur travail mini	mm	80
Hauteur travail maxi	mm	465
Course latérale	mm	229
Course	mm	120
Course de l'axe	mm	75
Course totale	mm	195
Poids	kg	225

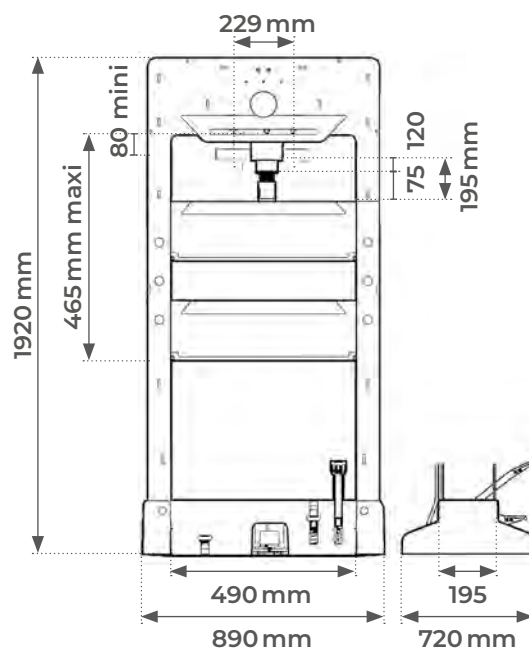

# Presse hydraulique motorisée

## 50 à 150 tonnes



### P MR

- Capacité de 50 à 150 tonnes
- Conçue pour une utilisation intensive
- Performance et précision exceptionnelles
- Double vitesse automatique
- Manomètre permettant d'ajuster la puissance
- Soupape de pression maximale
- Centrale hydraulique avec moteur immergé
- Pompe d'approche rapide de 20 bars

**P50MR  
P70MR**

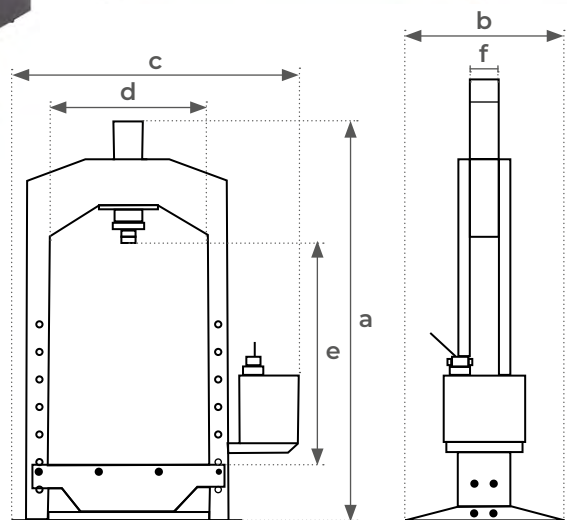
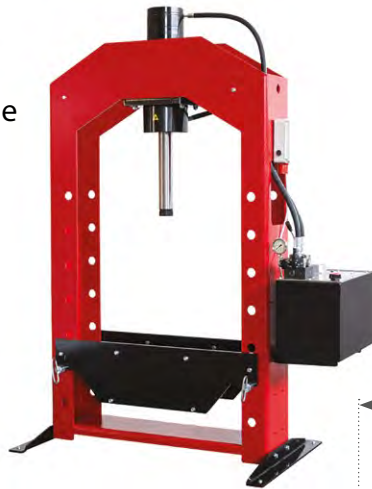

**P110MR  
P150MR**

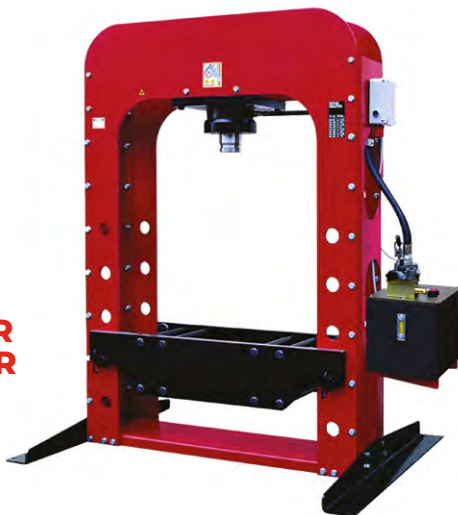

		P50MR	P70MR	P110MR	P150MR
a	mm	1965	2100	2030	2100
b	mm	800	800	1280	1280
c	mm	1550	1700	1880	1880
d	mm	800	900	1004	1004
e	mm	1060	1120	1060	1000
f	mm	160	190	280	280

Modèle		P50MR	P70MR	P110MR	P150MR
Capacité	t	50	70	110	150
Vitesse d'approche	mm/min	1800	1600	1600	1450
Vitesse de travail	mm/min	350	250	161	115
Course du vérin	mm	300	300	300	500
Alimentation	V	400	400	400	400
Puissance moteur	kW	3	3	3	3
Courant max absorbé	A	5,5	5,5	7,3	7,3
Poids	t	0,5	0,55	1,1	1,3

**EXISTE  
EN D'AUTRES CAPACITÉS**

NOUS CONSULTER

## Grue d'atelier manuelle encadrante

0.5 &amp; 1 tonne

by *stockman*

## SA

- Capacité de 0,5 et 1 tonne
- Equipée d'un bras télescopique réglable à quatre positions et d'un crochet pivotant à 360°
- Pompe à levée rapide double action
- Piston de pompe hydraulique chromé dur
- Quatre roues dont deux pivotantes
- Permet d'encadrer toutes les palettes de norme européenne
- Système de sécurité "homme mort"
- Sécurité hydraulique en cas de surcharge



SA1000



Visualisation instantanée de la capacité résiduelle

Modèle		SA500	SA1000
Capacité nominale	t	0,5	1
Capacité résiduelle	P1	t	0,5
	P2	t	0,45
	P3	t	0,4
	P4	kg	0,35
Dimensions	L1	mm	1060
	L2	mm	1160
	L3	mm	1260
	L4	mm	1360
	H	mm	155
	H1	mm	2025
	H2	mm	2080
	H3	mm	2160
	H4	mm	2225
	A	mm	1585
B	mm	1465	
C	mm	990	
D	mm	870	
Poids		kg	86
		kg	103

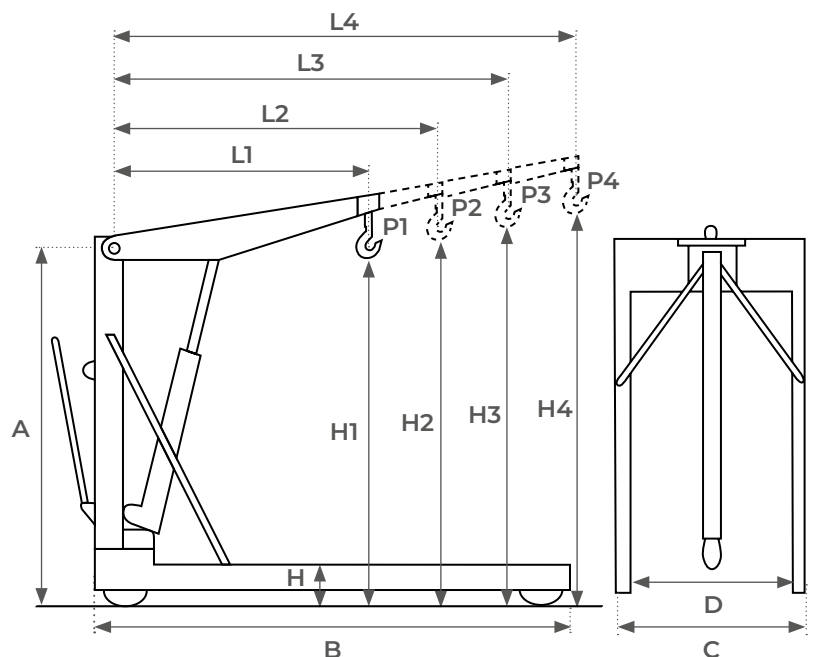

# Grue d'atelier manuelle pliable

## 0.5 à 2 tonnes

by **stockman**



### SC

- Capacité de 0,5 à 2 tonnes
- Bras télescopique réglable trois positions
- Levage hydraulique
- Pompe à levée rapide double action
- Système de sécurité "homme mort"
- Soupape de sécurité contre la surcharge
- Grande maniabilité grâce aux six roues pivotantes et crochet pivotant à 360°
- Repliable, se range facilement après utilisation
- Pratique, compacte et robuste avec chromage dur pour vérin et pompe

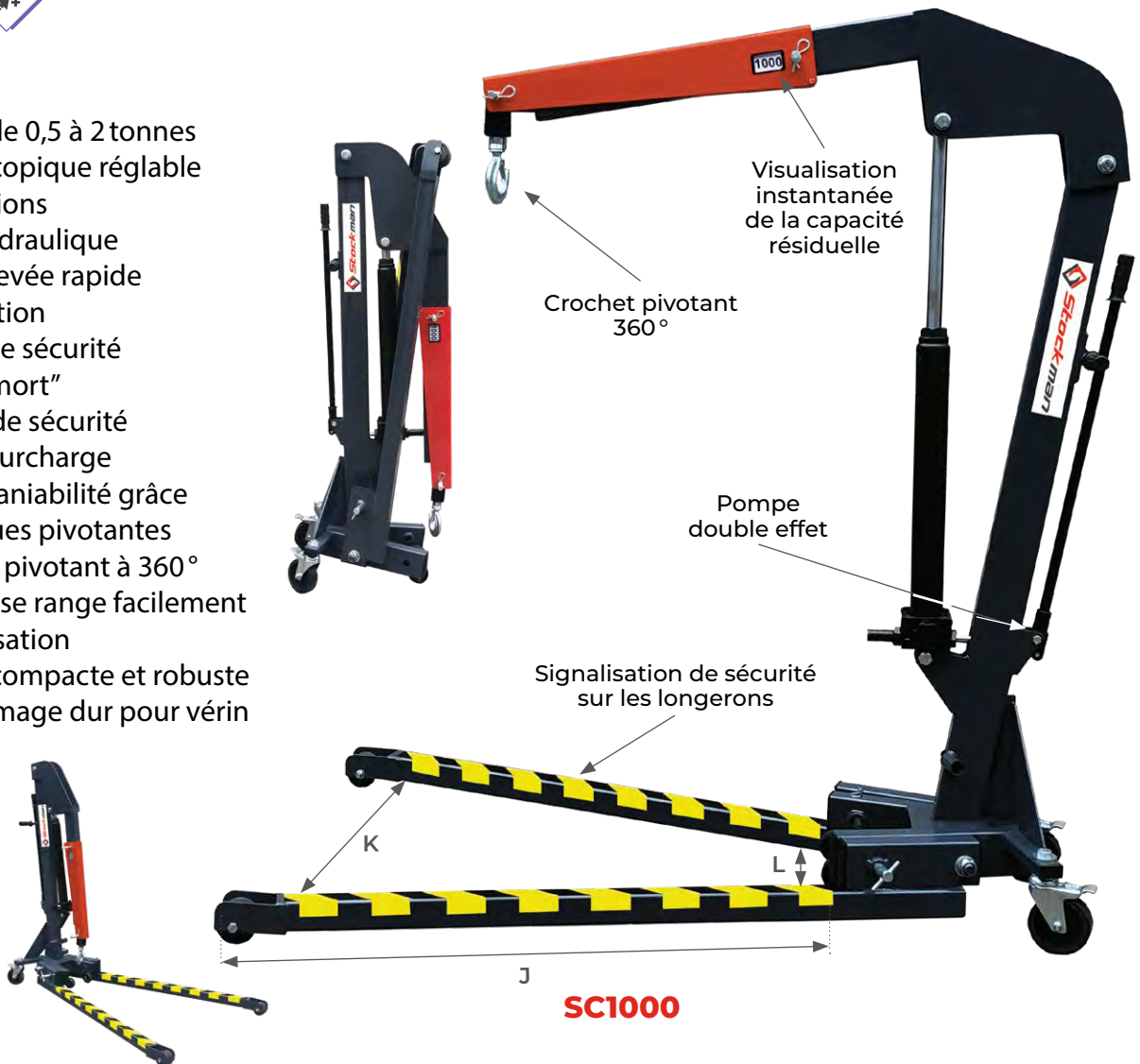

**SC1000**

Modèle			SC500	SC1000	SC2000
Capacité	P1	t	0,5	1	2
	P2	t	0,425	0,8	1,7
	P3	t	0,35	0,7	1,5
Dimensions	A	mm	1410	1675	1690
	D	mm	895	1230	1290
	E	mm	102	150	150
	F	mm	2120	2445	2445
	G	mm	1960	2330	2505
	H	mm	150	90	208
	I	mm	340	245	230
	J	mm	1225	1300	1510
	K	mm	785	925	1010
	L	mm	285	370	370
Hauteur garde au sol		mm	150	90	208
Ecartement ext. longerons maxi		mm	940	1100	1140
Roues avant		mm	Ø150	Ø80	Ø200
Poids		kg	75	115	165

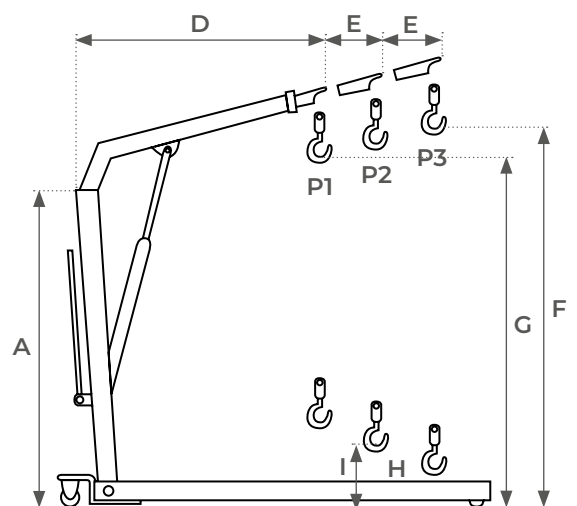

# Grue d'atelier porte-à-faux manuelle

550 &amp; 750 kg



## SCH

- Capacité de 550 et 750 kg
- Le porte-à-faux permet d'approcher la charge sans être gêné au sol par le châssis
- Construction robuste et pratique
- Crochet orientable 360°
- Equipée de fourreaux avec des fourches lui permettant d'être déplacée
- Pompe à levée rapide double action
- Livrée avec son contrepoids

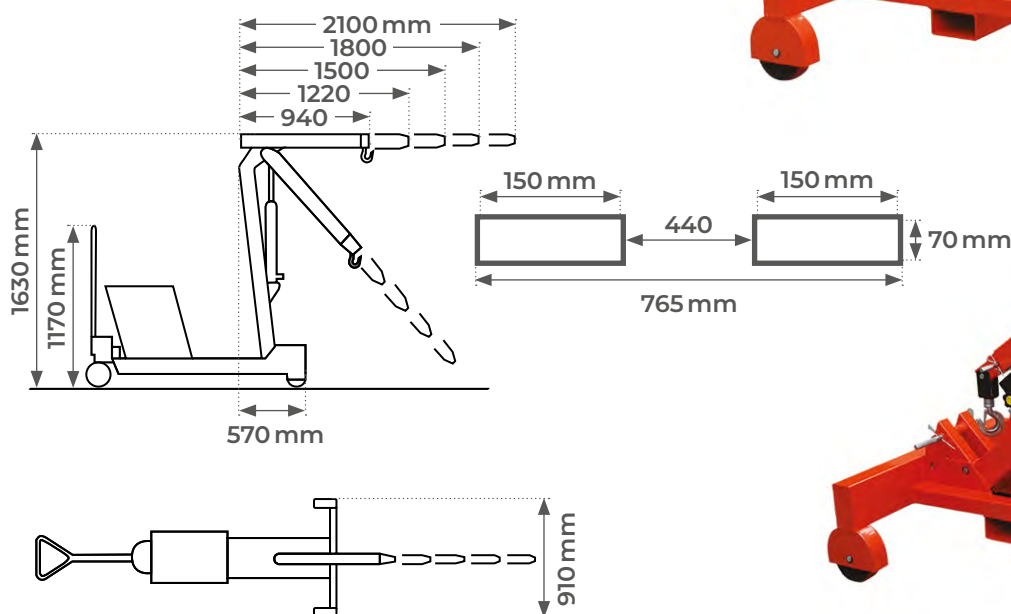

Modèle		SCH05	SCH075
Capacité	kg	550	750
Dimensions hors tout (L x l x h)	mm	1800 x 910 x 1400	1800 x 910 x 1400
Capacité maxi déport flèche = 925	kg	550	750
Capacité maxi déport flèche = 1210	kg	450	500
Capacité maxi déport flèche = 1500	kg	350	380
Capacité maxi déport flèche = 1800	kg	250	260
Capacité maxi déport flèche = 2080	kg	150	200
Pompe hydraulique	kg	double action 1000 kg	double action 1000 kg
Déport flèche mini / maxi	mm	930 / 2080	930 / 2080
Hauteur maxi avec bras télescopique déployé	mm	2750	2750
Roues polyuréthane	mm	Ø 180	Ø 180
Poids de la grue sans / avec contrepoids	kg	180 / 470	180 / 520

# Grue d'atelier porte-à-faux rotative repliable

300/500 kg



## SCP03MR

- Capacité de 500 kg en frontal et 300 kg en latéral
- Entièrement repliable
- Equipée de treize lests de 23 kg amovibles
- Grue polyvalente et facile à utiliser
- Elévation hydraulique
- Mât rotatif à 360°
- Flèche extensible quatre positions
- Hauteur repliée de seulement 1157 mm
- Livrée avec crochet, ouverture orientable à 360°



PARTENAIRE EXCLUSIF

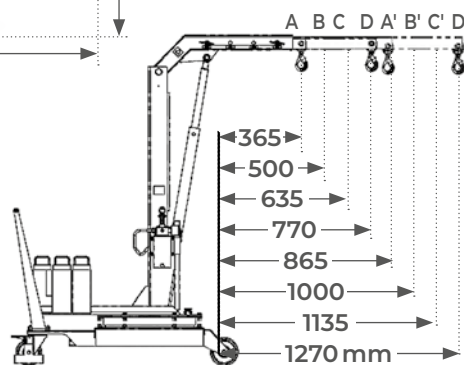

PRISE FRONTALE

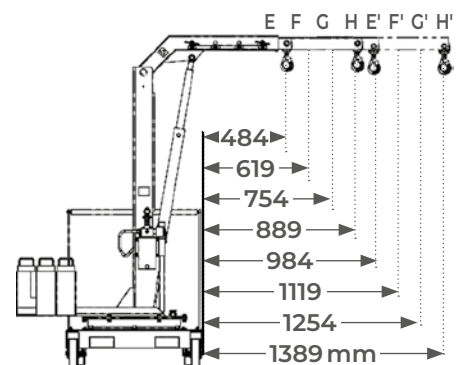

PRISE LATÉRALE



Modèle		SCP03MR
Capacité frontale / latérale	kg	500 / 300
Dimensions hors tout (LxIxh)	mm	1365x779x1157
Roues	mm	Ø 160
Poids lests	kg	299 (13x23)
Poids net sans lest	kg	229
Poids total	kg	528

Position		A	B	C	D	A'	B'	C'	D'
Longueur	mm	365	500	635	770	865	1000	1135	1270
Capacité	kg	500	420	370	320	220	200	180	160

Position		E	F	G	H	E'	F'	G'	H'
Longueur	mm	484	619	754	889	984	1119	1254	1389
Capacité	kg	300	252	222	192	132	120	108	96

# Grue d'atelier porte-à-faux rotative manuelle

500 kg



## SCP05M

- Capacité de 500 kg et poids de lestage intégré
- Grue polyvalente et facile à utiliser
- Mât rotatif à 360°
- Flèche extensible quatre positions
- Livrée avec manille et crochet orientable 360°
- Finition peinture époxy
- Garantie trois ans

PARTENAIRE  
EXCLUSIF

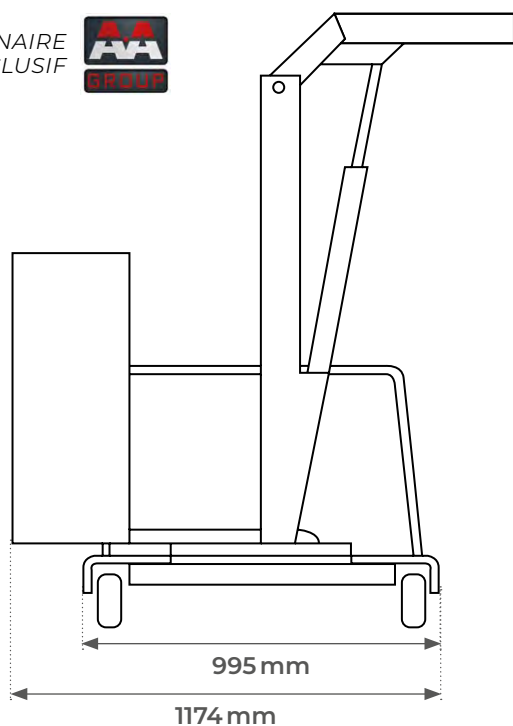

360°

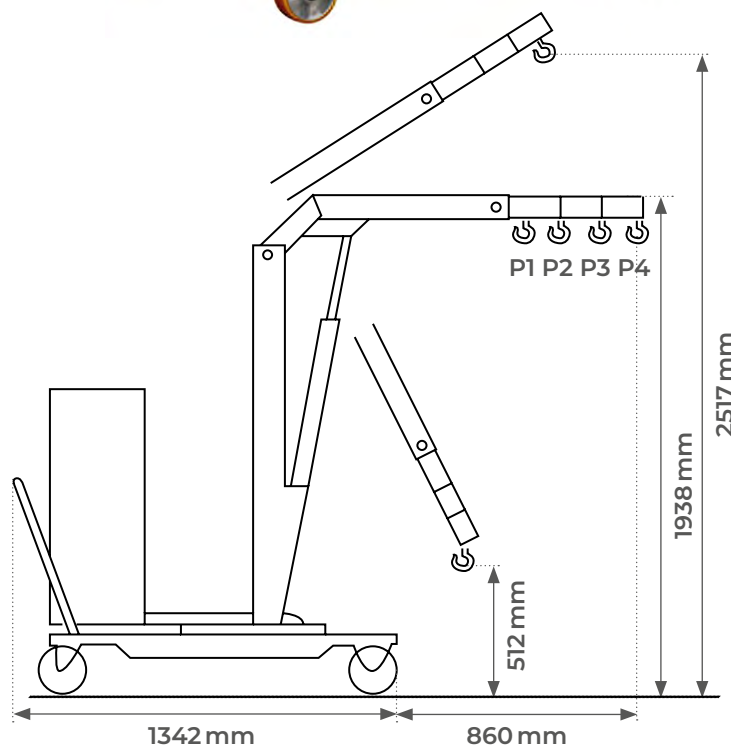

VIDÉO DE  
PRÉSENTATION

Modèle		SCP05M
Capacité	kg	500
Dimensions hors tout (L x l x h)	mm	1772 x 1174 x 1938
Roues	mm	Ø 200
Poids total	kg	608

Position		1	2	3	4
Longueur	mm	455	590	725	860
Capacité	kg	500	420	370	320



# Grue d'atelier porte-à-faux rotative à élévation électrique

500 kg



## SCP05E

- Capacité de 500 kg et poids de lestage intégré
- Grue polyvalente et facile à utiliser
- élévation électrique
- Grande précision de positionnement
- Chargeur intégré
- Mât sur tourelle rotative avec huit positions de blocage
- Livrée avec manille et crochet grande ouverture orientable à 360°
- Finition peinture époxy
- Garantie trois ans



Télécommande

360°

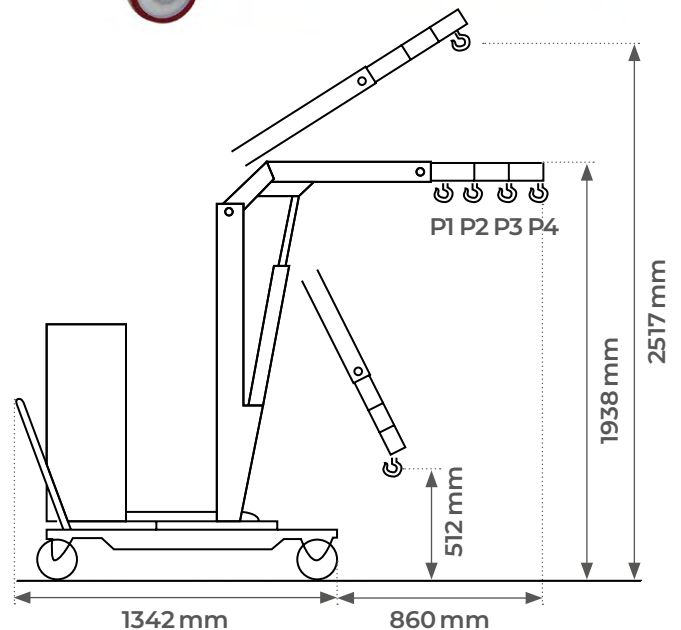
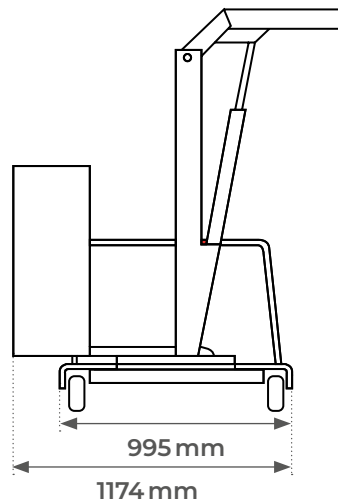
PARTENAIRE  
EXCLUSIF

Modèle		SCP05E
Capacité	kg	500
Dimensions hors tout (L x l x h)	mm	1797 x 1174 x 1938
Batterie	V/Ah	12/8
Roues	mm	Ø 200
Poids total	kg	651

Position		1	2	3	4
Longueur	mm	455	590	725	860
Capacité	kg	500	420	370	320

# Grue d'atelier porte-à-faux rotative à élévation et extension électriques

500 kg



## SCP05EE

- Capacité de 500 kg et poids de lestage intégré
- Grue polyvalente et facile à utiliser
- élévation et extension électriques
- Grande précision de positionnement
- Chargeur intégré
- Mât sur tourelle rotative avec huit positions de blocage
- Livrée avec manille et crochet grande ouverture orientable à 360°
- Finition peinture époxy
- Garantie trois ans



Distributeur élévation et déploiement du bras électrique



360°

PARTENAIRE  
EXCLUSIF

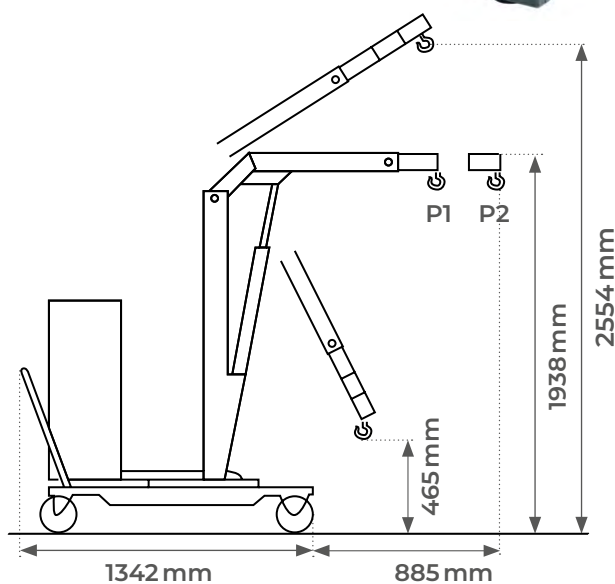
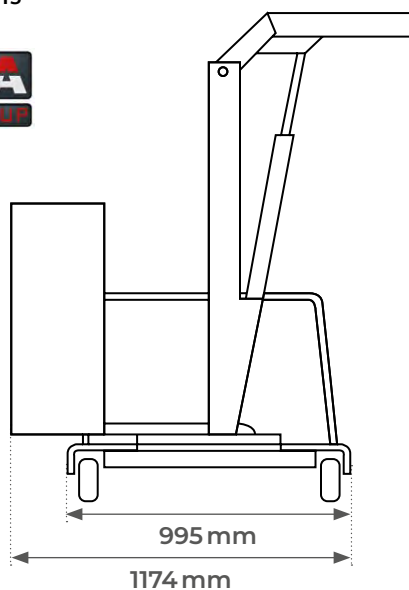

VIDÉO DE  
PRÉSENTATION

Modèle		SCP05EE
Capacité	kg	500
Dimensions hors tout (L x l x h)	mm	1827 x 1174 x 1938
Batterie	V/Ah	12/8
Roues	mm	Ø 200
Poids total	kg	660

Position		1	2
Longueur	mm	485	885
Capacité	kg	500	320

# Grue porte-à-faux rotative motorisée

200 &amp; 500 kg



## ORBIT

- Capacité de 200 et 500 kg
- Modèle le plus réduit de sa catégorie
- Entièrement électrique : élévation, extension, rotation, déplacement
- Excellente qualité de motricité et angle de braquage exceptionnel
- Porte-à-faux sur 210° jusqu'à 2000 mm
- Dispositif automatique de limitation de charge
- Batterie étanche AGM et chargeur intégré
- Soupape de sécurité antichute
- Conforme à toutes les normes de sécurité, arrêt d'urgence, différentiel, buzzer, soupape d'arrêt, etc.



Toutes les commandes sont regroupées



LEVÉE, EXTENSION  
ET ROTATION ÉLECTRIQUES,  
DÉPLACEMENT MOTORISÉ

  
Flex Lifting

210°

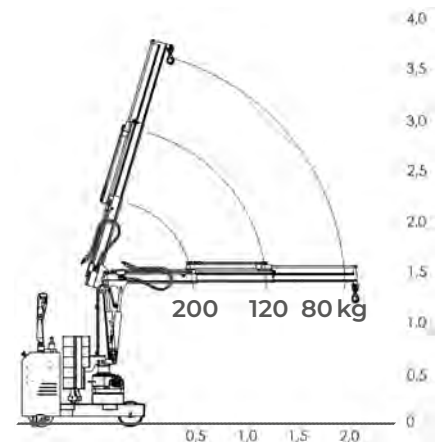
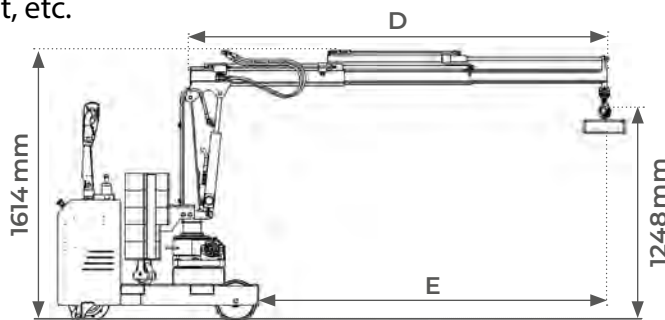

**ORBIT200E**

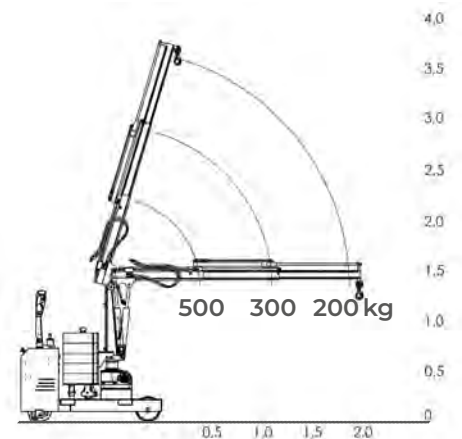

**ORBIT500E**



PARTENAIRE  
EXCLUSIF



Modèle		ORBIT200E	ORBIT500E
Capacité bras replié	kg	200	500
Capacité bras au maxi	kg	80	200
Dimensions hors tout (LxIxh)	mm	1200x800x1400	1400x990x1400
Longueur bras mini / maxi D	mm	993 / 2470	993 / 2470
Extension disponible E	mm	583 / 2050	487 / 1963
Moteur traction	kW	1,2	1,2
Moteur levage	kW	0,8	0,8
Batterie AGM	V/A	2x12/2x120	2x12/2x120
Chargeur	V/A	24/12	24/12
Poids	t	0,8	1,1

# Grue porte-à-faux motorisée extension jusqu'à 3 m

1 tonne



## ATLAS

- Capacité de 1 tonne
- Entièrement électrique :  
élévation, extension  
et déplacement
- Excellente qualité de motricité,  
déplacement possible  
avec la charge
- Angle de braquage  
exceptionnel, très bonne  
maniabilité
- Dispositif automatique  
de limitation de charge
- Batterie étanche AGM  
et chargeur intégré
- Soupape de sécurité antichute
- Conforme à toutes les normes  
de sécurité, arrêt d'urgence,  
différentiel, buzzer, soupape  
d'arrêt...



**LEVÉE ET EXTENSION  
ÉLECTRIQUES,  
DÉPLACEMENT  
MOTRISÉ**

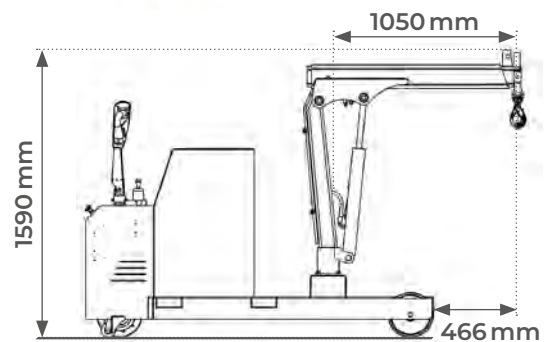
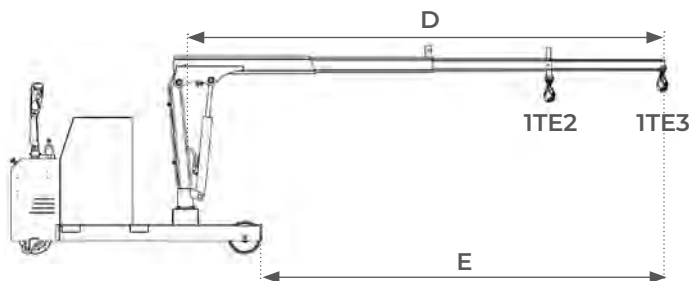

PARTENAIRE  
EXCLUSIF



Modèle		ATLAS1TE2	ATLAS1TE3
Capacité bras replié	t	1	1
Capacité bras au maxi	t	0,37	0,25
Dimensions hors tout (L x l x h)	mm	1927 x 800 x 1432	1927 x 800 x 1432
Longueur bras mini / maxi D	mm	1050 / 2800	1050 / 3680
Extension disponible E	mm	466 / 2216	466 / 3096
Moteur traction	Kw	1,2	1,2
Moteur levage	Kw	2,2	2,2
Batterie AGM	V/A	2 x 12 / 2 x 120	2 x 12 / 2 x 120
Chargeur	V/A	24 / 12	24 / 12
Poids	t	1,6	1,65

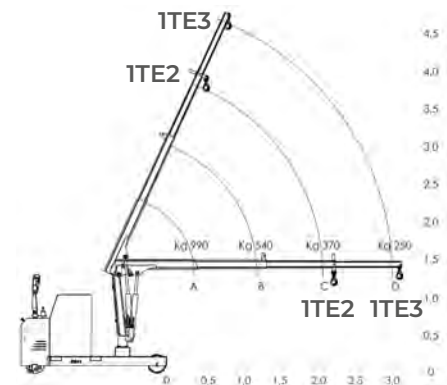

# Grue porte-à-faux motorisée extension jusqu'à 3 m

2 tonnes



## OMNIA2TR

- Capacité de 2 tonnes
- Entièrement électrique :  
élévation, extension  
et déplacement
- Excellente qualité de motricité,  
déplacement avec la charge
- Angle de braquage  
exceptionnel, très bonne  
maniabilité
- Dispositif automatique  
de limitation de charge
- Hauteur du crochet  
à plus de 5,5 m du sol
- Radiocommande  
avec boutons proportionnels
- Batterie étanche AGM  
et chargeur intégré
- Soupape de sécurité anti-chute
- Conforme à toutes les normes  
de sécurité, arrêt d'urgence,  
différentiel, buzzer, soupape  
d'arrêt...



**LEVÉE ET EXTENSION  
ÉLECTRIQUES,  
DÉPLACEMENT  
MOTRISÉ**

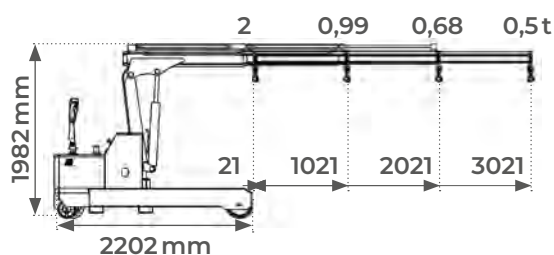

**VIDÉO DE  
PRÉSENTATION**

PARTENAIRE  
EXCLUSIF



Modèle		OMNIA2TR
Capacité bras replié	t	2
Capacité bras au maxi	t	0,5
Dimensions repliée (L x l x h)	mm	2202 x 1116 x 1714
Largeur entre longerons	mm	900
Extension disponible	mm	21 / 3021
Moteur traction	kW	1,2
Moteur levage	kW	2,2
Batterie AGM	V/A	2 x 12 / 2 x 260
Chargeur	V/A	24 / 30
Poids	t	1,9

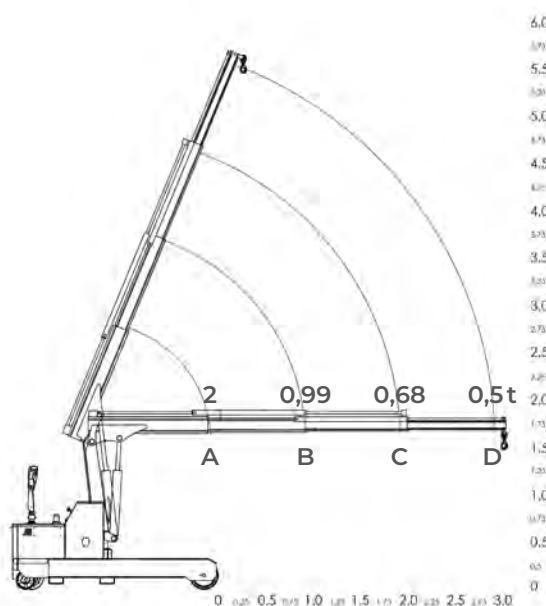



# 14

## TABLES ÉLÉVATRICES

❖ Tables élévatrices manuelles .....	P. 302 À 309
❖ Tables élévatrices de mise à niveau .....	P. 310 À 312
❖ Tables élévatrices de précision .....	P. 313
❖ Tables élévatrices à niveau constant .....	P. 314 ET 315
❖ Tables élévatrices de précision inclinables .....	P. 316
❖ Tables élévatrices semi-électriques et motorisées .....	P. 317 À 319
❖ Tables élévatrices électriques fixes .....	P. 320 À 326
❖ Tables élévatrices extra-plates .....	P. 327 ET 328
❖ Tables élévatrices en U et en E .....	P. 329 À 331
❖ Tables élévatrices inox .....	P. 332 ET 333
❖ Accessoires et consommables .....	P. 334 ET 335

## Comment choisir sa table élévatrice ?

Il existe tellement d'applications différentes pour lesquelles les tables élévatrices trouvent leur utilité qu'il est impossible qu'une seule table puisse répondre à tous les besoins du marché.

De l'utilisation à laquelle la table élévatrice sera destinée en découlera la préconisation.

C'est pourquoi, afin de mieux vous guider, vous trouverez ci-dessous les informations à prendre en compte lors du choix de votre table.

- Fonctionnement manuel ou électrique ?
- Quelle est la capacité de la table ?
- Quelles sont les dimensions du plateau (rectangulaire, carré, en U, en E...) ?
- Quelle est la course utile (E) ?
- Quelle est la hauteur fermée (H) ?
- Où se situe la centrale électro-hydraulique (interne ou externe) ?
- Quel est le nombre de cycles par heure ?
- Quels sont les temps de montée et descente ?
- L'implantation de la table élévatrice ?
- A encastrer ou non ?
- Utilisation intérieure ou extérieure ?
- Fixe ou mobile ?
- Quelle est la nature du milieu ambiant (normal, corrosif, explosif...)?

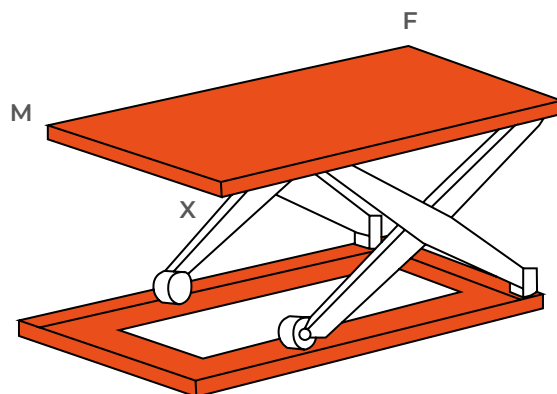
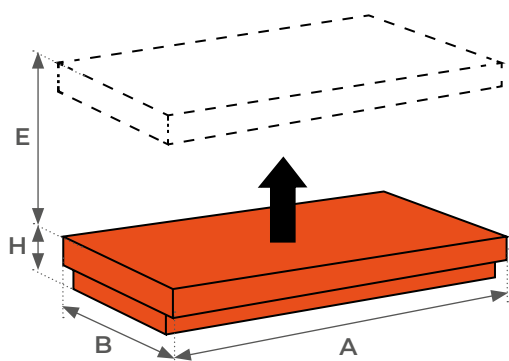

### DÉFINIR LES OPTIONS ÉVENTUELLES SUIVANT LES MODÈLES :

- Mise à niveau constant
- Plateau à rouleaux ou à billes
- Tension 220 ou 380 volts
- Télécommande radio
- Pesage intégré
- Châssis pour table électrique (sauf tables HU et HE)

# Table élévatrice manuelle surbaissée

300 &amp; 500 kg



## SC M

- Capacité de 300 et 500 kg
- Extra-plate
- Hauteur basse maximum de 295 mm
- Deux roues fixes et deux roues pivotantes à frein
- Levée par pédale
- Dispositif de sécurité en position haute



**SC500SM**



Modèle		SC300DM	SC500SM
Capacité	kg	300	500
Dimensions hors tout (Lxl)	mm	1190x640	1320x610
Hauteur de plateforme mini / maxi	mm	295 / 1350	340 / 900
Plateau (Lxl)	mm	840x590	1030x610
Nombre de ciseaux		2	1
Poids	kg	106	109

PARTENAIRE EXCLUSIF 



# Table élévatrice manuelle économique

150 à 500 kg



## STFN

- Capacité de 150 à 500 kg
- élévation hydraulique
- Levée du plateau commandée par pédale
- Descente du plateau par manette située en haut du timon
- Timon repliable
- Deux roues fixes et deux roues pivotantes avec frein
- Modèle économique
- Hauteur d'élévation jusqu'à 880 mm



STF15N



STF30N



STF50N

Modèle		STF15N	STF30N	STF50N
Capacité	kg	150	300	500
Dimensions hors tout (L x l x h)	mm	892 x 450 x 906	1048 x 500 x 982	1048 x 500 x 982
Hauteur d'élévation mini / maxi	mm	220 / 740	290 / 890	290 / 880
Plateau (L x l)	mm	700 x 450	815 x 500	815 x 500
Hauteur timon	mm	950	980	970
Nombre de coups de pédale pour hauteur maxi		≤ 28	≤ 27	≤ 27
Nombre de ciseaux		1	1	1
Roues	mm	Ø 100 x 25	Ø 125 x 40	Ø 125 x 40
Poids	kg	46	69	80

# Table élévatrice manuelle premium

0.15 à 1 tonne



## BS

- Capacité de 0,15 à 1 tonne
- Matériel industriel haut de gamme
- Table en acier, peinture époxy
- Levée de plateau commandée par pédale
- Descente proportionnelle par manette située en haut de l'arceau de poussée
- Deux roues fixes et deux roues pivotantes avec frein
- Garantie trois ans



BS25



BS15



BS25 ♦ BS50 ♦ BS75 ♦ BS100

PARTENAIRE EXCLUSIF

Modèle		BS15	BS25	BS50	BS75	BS100
Capacité	t	0,15	0,25	0,5	0,75	1
Dimensions hors tout (L x l x h)	mm	950x450x1000	1010x500x1100	1185x520x1130	1260x520x1130	1260x520x1130
Dimensions table (L x l)	mm	700x450	830x500	1010x520	1010x520	1010x520
Élévation mini / maxi	mm	260/755	335/915	430/1000	440/1000	445/950
Coups de pédale pour hauteur maxi		16	25	44	55	68
Hauteur timon	mm	1000	1100	1130	1130	1130
Roues	mm	Ø100	Ø125	Ø150	Ø150	Ø150
Poids	kg	40	78	106	110	128

# Table élévatrice manuelle haute levée

300 à 800 kg



## BSD

- Capacité de 300 à 800 kg
- Matériel industriel haut de gamme
- Table en acier, peinture époxy
- Levée de plateau commandée par pédale
- Descente proportionnelle par manette située en haut de l'arceau de poussée
- Deux roues fixes et deux roues pivotantes avec frein
- Garantie trois ans



PARTENAIRE EXCLUSIF  ideal-lift

Modèle		BS30D	BS50D	BS80D
Capacité	kg	300	500	800
Dimensions hors tout (Lxlxh)	mm	1260x520x1130	1260x520x1130	1275x520x1130
Dimensions tables (Lxl)	mm	1010x520	1010x520	1010x520
Élévation mini / maxi	mm	435 / 1585	435 / 1585	470 / 1410
Coups de pédale pour hauteur maxi		55	68	78
Hauteur timon	mm	1130	1130	1130
Roues	mm	Ø 150	Ø 150	Ø 150
Poids	kg	134	150	146

# Table élévatrice manuelle grand plateau

0.5 &amp; 1 tonne



## BSL

- Capacité de 0,5 et 1 tonne
- Matériel industriel haut de gamme
- Table en acier, peinture époxy
- Levée de plateau commandée par pédale
- Descente proportionnelle par manette située en haut de l'arceau de poussée
- Deux roues fixes et deux roues pivotantes avec frein
- Garantie trois ans



**BS50LA**  
**BS50LB ♦ BS100L**

PARTENAIRE EXCLUSIF  **ideal-lift**

Modèle		BS50LA	BS50LB	BS100L
Capacité	t	0,5	0,5	1
Dimensions hors tout (Lxlxh)	mm	1780x620x1130	1390x800x1030	1390x800x1080
Dimensions tables (Lxl)	mm	1525x620	1200x800	1200x800
Élévation mini / maxi	mm	400 / 1100	370 / 1190	425 / 1225
Coups de pédale pour hauteur maxi		75	95	95
Hauteur timon	mm	1130	1030	1080
Roues	mm	Ø 150	Ø 160	Ø 200
Poids	kg	160	164	172

# Table élévatrice manuelle encastrable

900 kg



## ZC48

- Grande capacité de 900 kg
- Permet de passer les roues sous un établi
- Encastrable
- Hauteur d'élévation de 1220 mm
- Grande stabilité



900  
KG



Modèle		ZC48
Capacité	kg	900
Dimensions hors tout (Lxlxh)	mm	1250x660x970
Dimensions plateforme (Lxl)	mm	915x610
Hauteur basse	mm	762
Hauteur d'élévation	mm	1220
Roues	mm	Ø 125
Poids	kg	130

# Table élévatrice manuelle aluminium

100 kg

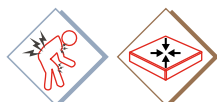

## BAL100

- Capacité de 100 kg
- Pèse seulement 23 kg
- Facilement transportable
- Deux roues fixes et deux roues pivotantes avec frein
- Timon repliable



100  
KG

**SEULEMENT  
23 KG**



Modèle		BAL100
Capacité	kg	100
Dimensions plateforme (L x l)	mm	700x450
Hauteur basse repliée	mm	265
Hauteur plateforme haute	mm	730
Roues	mm	Ø100
Poids	kg	23

## Table élévatrice manuelle inox 304

100 &amp; 200 kg

**MH-V**

- Capacité de 100 et 200 kg
- Levée hydraulique du plateau par pédale au pied
- Descente commandée par la poignée de décompression fixée sur l'arceau de poussée
- Bonne sensibilité du levier de descente permettant l'arrêt du plateau à la hauteur voulue
- Quatre roues en polyamide : deux fixes et deux pivotantes avec frein
- Résistante à la corrosion
- Outil idéal pour une utilisation dans les industries pharmaceutiques et agroalimentaires

**INOX 304:  
ALIMENTAIRE**PARTENAIRE  
EXCLUSIF  **ideal-lift**

Modèle		MH-V10	MH-V20
Capacité	kg	100	200
Dimensions plateforme (L x l)	mm	700x450	830x500
Hauteur basse repliée	mm	265	330
Hauteur plateforme haute	mm	755	910
Nombre de coups de pédale		20	28
Roues	mm	Ø100	Ø125
Poids	kg	40	78

# Table hydraulique de mise à niveau 0.09 à 2.7 tonnes



## MD

- Capacité de 0,09 à 2,7 tonnes
- Peut être utilisée comme table de travail ou comme table élévatrice
- Vérin hydraulique central et colonne guidée
- Commande montée/descente au pied par pédale
- Quatre roues dont deux pivotantes
- Patin d'immobilisation



**MD0548**



**MD0246**



**MD1048**



**MD2048**



**MD6059B**

Modèle		MD0246	MD0548	MD1048	MD2048A	MD2048B	MD2059A	MD2059B	MD4059A	MD4059B	MD6059A	MD6059B
Capacité	t	0,09	0,225	0,455	0,9	0,9	0,9	0,9	1,8	1,8	2,7	2,7
Dimensions table (Lxl)	mm	410x410	460x460	915x460	915x610	1220x815	915x610	1220x815	915x610	1220x815	915x610	1220x815
Hauteur plateau bas	mm	740	760	760	760	760	940	940	940	940	940	940
Hauteur plateau haut	mm	1170	1220	1220	1220	1220	1500	1500	1500	1500	1500	1500
Pieds de guidage	mm	-	2	2	4	4	4	4	4	4	4	4
Roues	mm	Ø75	Ø100	Ø100	Ø100	Ø100	Ø150	Ø150	Ø150	Ø150	Ø150	Ø150
Poids	kg	34,5	69,5	90,5	102	140	187	240	187	240	187	240



# Servante à plateau inclinable

150 kg



## XH15A

- Capacité de 150 kg
- Destinée à améliorer le confort et l'efficacité du poste de travail
- Ajustement de la hauteur et de l'inclinaison du plateau jusqu'à 40°
- De faible encombrement, très solide
- Quatre roues avec frein facilitent sa mise en place
- Pompage hydraulique



Modèle		XH15A
Capacité	kg	150
Dimensions plateau (Lxl)	mm	503x405
Hauteur du plateau	mm	720 / 1070
Inclinaison du plateau	°	0 à 40
Poids	kg	38

PARTENAIRE  
EXCLUSIF



# Table élévatrice à plateau tournant

200 kg



## MD20R

- Capacité de 200 kg
- Rotation du plateau sur 360°
- Possibilité de blocage du plateau
- Commande montée/descente par pédale
- Quatre roulettes pivotantes à frein



200  
KG



PARTENAIRE EXCLUSIF  ideal-lift

Blocage du plateau sur toute la circonférence par vis de serrage



Modèle		MD20R
Capacité	kg	200
Dimensions hors tout (LxIxh)	mm	655x600x700
Diamètre plateau	mm	Ø 600
Hauteur mini / maxi	mm	700 / 1060
Roues	mm	Ø 75
Poids	kg	54

# Table élévatrice manuelle à manivelle

100 &amp; 250 kg



## SBV

- Capacité de 100 et 250 kg
- Table à vis sans fin permettant un ajustement micrométrique de la hauteur de levée
- Commande montée / descente par volant
- Sécurité : en levage, le système est rendu anti-dériveur par la vis sans fin
- Deux roues fixes et deux pivotantes avec frein
- Pas d'huile
- Pas d'entretien
- Très longue durée de vie
- Très grande précision



SBV200



SBV500

100  
KG

Modèle		SBV200	SBV500
Capacité	kg	100	250
Dimensions hors tout (L x l)	mm	815 x 530	940 x 600
Dimensions table (L x l)	mm	600 x 400	800 x 500
Hauteur repliée	mm	530	450
Hauteur d'élévation maxi	mm	800	1150
Hauteur timon	mm	900	900
Largeur timon	mm	480	550
Roues	mm	Ø 125	Ø 150
Poids	kg	80	120

**ÉLEVATION MÉCANIQUE  
AVEC VIS SANS FIN  
(PAS D'HUILE)**

# Table élévatrice à niveau constant

# 210 & 400 kg



## SBC

- Capacité de 210 et 400 kg
- Niveau constant
- Equilibrage réalisé par un jeu de double ressort servant d'amortisseurs
- Simple réglage des ressorts
- Maintien d'une parfaite hauteur de travail sur les lignes d'assemblage et les opérations de conditionnement et de déconditionnement
- S'adapte à tout type de morphologie d'utilisateur

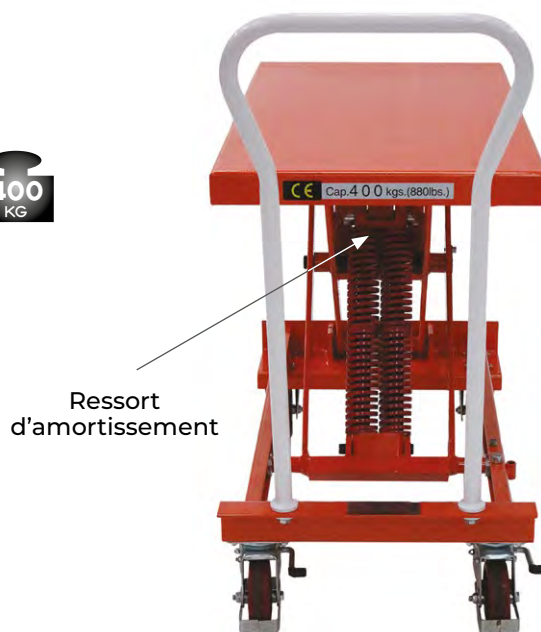

Modèle		SBC21	SBC40
Capacité	kg	210	400
Dimensions hors tout (L x l x h)	mm	1065 x 500 x 1100	1200 x 500 x 1100
Dimensions plateforme (L x l)	mm	830 x 500	1010 x 520
Plage d'utilisation	kg	80 / 210	100 / 400
Hauteur d'élévation mini / maxi	mm	360 / 770	440 / 800
Roues	mm	Ø 125	Ø 125
Poids	kg	75	123

PARTENAIRE EXCLUSIF  ideal-lift

# Table élévatrice galvanisée à niveau constant et plateau tournant

2 tonnes



## SLT2/1100

- Capacité de 2 tonnes
- Plateau de diamètre 1110 mm monté sur quinze roulements
- Livrée avec trois ressorts de différentes résistances soit quatre possibilités de réglage pour charges de 0,2 à 2 tonnes
- Blocage manuel du plateau tournant
- Possibilité de fixation ou d'adaptation de pieds de support
- Manutentionnable par chariot élévateur

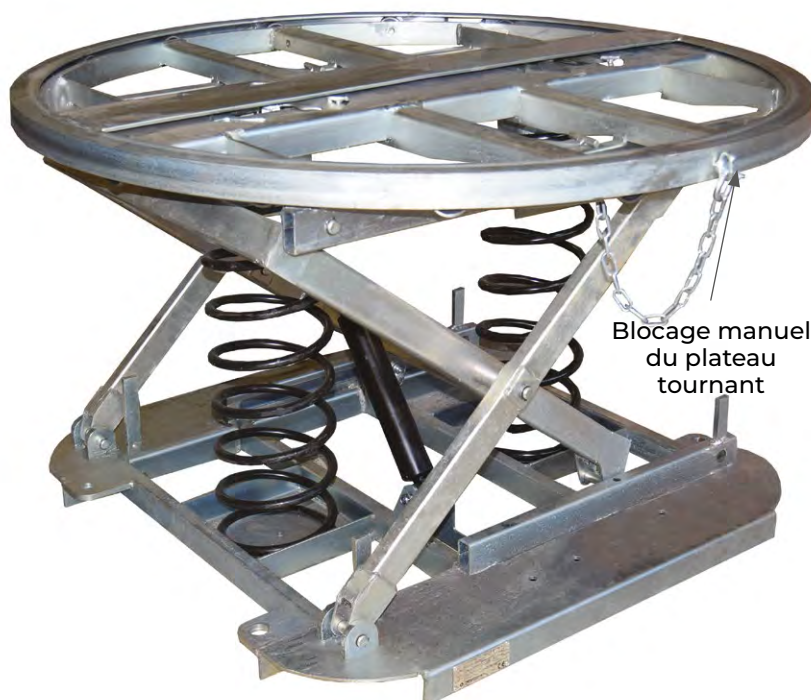

Blocage manuel  
du plateau  
tournant

2  
TONNES



Ouverture pour changer  
les ressorts facilement

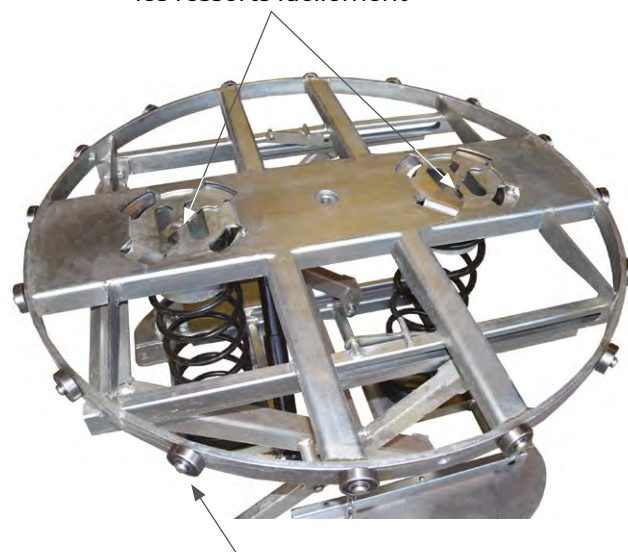

Quinze roulements à billes

Modèle		SLT2/1100
Capacité	t	2
Diamètre plateau	mm	Ø1110
Dimensions base (L x l)	mm	930 x 920
Hauteur d'élévation mini / maxi	mm	260 / 680
Dimensions fourreaux	mm	165 x 45
Poids	kg	140

## Table élévatrice manuelle inclinable

400 &amp; 800 kg



### BL

- Capacité de 400 et 800 kg
- L'angle de la table est de 45°
- Une butée empêche le contenant de tomber
- Déplacement manuel
- Roues équipées de frein

ÉLÉVATION ET INCLINAISON  
SIMULTANÉES



Modèle		BL40	BL80
Capacité	kg	400	800
Dimensions hors tout (L x l)	mm	1355 x 520	1355 x 520
Dimensions table (L x l)	mm	830 x 520	830 x 520
Hauteur d'élévation mini (L x l)	mm	900 x 435	1000 x 440
Hauteur d'élévation maxi (L x l)	mm	1560 x 435	1570 x 438
Hauteur timon	mm	1130	1130
Nombre de coups de pédale maxi		50	68
Roues	mm	Ø 150	Ø 150
Poids	kg	123	145

PARTENAIRE EXCLUSIF ideal-lift

## Table élévatrice semi-électrique inclinable

400 &amp; 800 kg



### TS

- Capacité de 400 et 800 kg
- Construction robuste en profilé acier
- Deux roues pivotantes avec frein
- Puissance moteur électrique 700W et batterie de 12 volts avec chargeur intégré

ÉLÉVATION ET INCLINAISON  
SIMULTANÉES



Modèle		TS40	TS80
Capacité	kg	400	800
Dimensions hors tout (L x l)	mm	1185 x 520	1260 x 520
Dimensions table (L x l)	mm	830 x 520	830 x 520
Hauteur d'élévation mini (L x l)	mm	990 x 500	1000 x 500
Hauteur d'élévation maxi (L x l)	mm	1620 x 500	1620 x 500
Hauteur timon	mm	1180	1180
Nombre de cycles charge maxi		45	45
Poids	kg	170	185

PARTENAIRE EXCLUSIF ideal-lift

## Table élévatrice semi-électrique

0.5 à 1 tonne



## ES

- Capacité de 0,5 à 1 tonne
- Moteur de 700W et pompe hydraulique fabriqués en Europe
- Élévation électrique
- Batterie de 12V/75 Ah
- Chargeur intégré
- Deux roues fixes de diamètre 150 mm et deux roues pivotantes avec frein



## RECOMMANDATIONS

Les cycles doivent être espacés de trois minutes pour une bonne utilisation de l'ensemble moteur/pompe



## OPTION

- Niveau automatique (lors de la commande, bien préciser la plage de réglage souhaitée)



ES50



PARTENAIRE EXCLUSIF  ideal-lift

Modèle		ES50	ES75	ES100	ES50D	ES80D	ES50LA	ES50LB	ES100L
Capacité	t	0,5	0,75	1	0,5	0,8	0,5	0,5	1
Dimensions hors tout (L x l)	mm	1185x520	1260x520	1260x520	1260x520	1260x520	1780x620	1200x800	1200x800
Dimensions table (L x l)	mm	1010x520	1010x520	1010x520	1010x520	1010x520	1525x620	1200x800	1200x800
Hauteur d'élévation mini / maxi	mm	450/950	450/950	480/950	495/1618	510/1460	440/1150	430/1220	430/1220
Temps d'élévation / descente	s	15/6	15/6	15/6	15/6	15/6	15/6	15/6	15/6
Nombre cycles pleine charge		55	45	40	40	40	90	55	40
Hauteur timon	mm	1185	1185	1185	1185	1185	1185	1185	1185
Poids	kg	148	154	169	198	176	215	220	225

# Plateforme motorisée avec élévation électrique

400 kg



## TM40D

- Capacité de 400 kg
- Translation électrique
- Réglage de la vitesse
- Protection de sécurité avant et arrière
- Avertisseur marche arrière
- Clé de sécurité pour mise en service
- Chargeur externe
- Deux roues increvables de Ø 260 mm
- Deux roues caoutchouc non marquant pivotantes avec frein de Ø 150 mm
- Matériel visant à limiter les Troubles Musculo Squelettiques (TMS)



Protection de sécurité anti-écrasement avant et arrière



400  
kg



Modèle		TM40D
Capacité	kg	400
Dimensions hors tout (L x l x h)	mm	1350 x 600 x 430
Dimensions plateforme (L x l)	mm	1100 x 600
Hauteur plateforme mini / maxi	mm	430 / 1620
Pente admissible sans charge	%	18
Roues avant increvables	mm	Ø 260
Roues arrière caoutchouc	mm	Ø 150
Poids	kg	220



# Table élévatrice motorisée

800 kg



## ESM

- Capacité de 800 kg
- Tous les avantages d'une table mobile à élévation électrique avec le déplacement motorisé en plus
- Aucun effort pour la déplacer
- Chargeur intégré
- Matériel visant à limiter les T.M.S (Troubles Musculo-Squelettiques)



ESM80

800  
KG

ESM80D



jusqu'à 1850 mm

Modèle		ESM80	ESM80D
Capacité	kg	800	800
Dimensions hors tout (L x l x h)	mm	1380 x 667 x 1165	1380 x 667 x 1165
Dimensions table (L x l)	mm	1020 x 610	1020 x 610
Hauteur d'élévation mini / maxi	mm	460 / 1075	520 / 1850
Hauteur timon	mm	1100	1100
Largeur timon	mm	400	400
Batterie	V/Ah	2 x 12 / 55	2 x 12 / 55
Moteur de traction	W	500	500
Roues motrices	mm	Ø 200	Ø 200
Roues	mm	Ø 127	Ø 127
Poids	kg	240	260

 PARTENAIRE  
EXCLUSIF 

# Tables élévatrices électriques

## STANDARDS

de 0.4 à 4 tonnes



## EXTRA-PLATES

de 1 à 2 tonnes



## SPÉCIALES

de 1 à 2 tonnes



# Table élévatrice électrique

500 kg



## HW501

- Capacité de 500 kg
- Composants haut de gamme
- Excellente rigidité
- Cadre de sécurité
- Contacteur anti-cisaillement
- Galets et bagues auto-lubrifiés
- Valve à débit constant et clapet parachute

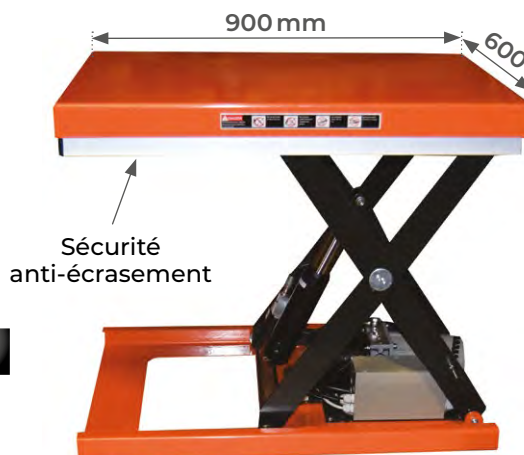

500 KG

Modèle		HW501/380V	HW501/220V
Capacité	kg	500	500
Dimensions plateau (L x l)	mm	900 x 600	900 x 600
Dimensions base (L x l)	mm	900 x 576	900 x 576
Hauteur d'élévation mini / maxi	mm	160 / 770	160 / 770
Temps d'élévation	s	13 - 16	19 - 21
Alimentation	V / Hz	380 / 50	220 / 50
Puissance moteur	kW	0,37	0,37
Poids	kg	94	94

### OPTION

- Mise à niveau automatique



PARTENAIRE EXCLUSIF ideal-lift

# Table élévatrice électrique

1 tonne



## HZ1000

- Capacité de 1 tonne
- Composants haut de gamme
- Excellente rigidité
- Contacteur anti-cisaillement
- Cadre de sécurité
- Galets et bagues auto-lubrifiés
- Valve à débit constant
- Clapet parachute



1 TONNE

Groupe électro hydraulique Bucher

### OPTION

- Mise à niveau automatique



PARTENAIRE EXCLUSIF ideal-lift

Modèle		HZ1000
Capacité	t	1
Dimensions plateau (L x l)	mm	910 x 610
Dimensions base (L x l)	mm	896 x 585
Hauteur d'élévation mini / maxi	mm	180 / 770
Temps d'élévation	s	15 - 20
Alimentation	V / Hz	380 / 50
Puissance moteur	kw	1,1
Poids	kg	115

# Table élévatrice électrique économique

1 &amp; 2 tonnes



## HWLC

- Capacité de 1 et 2 tonnes
- Télécommande avec câble de 3 m
- Sécurité anti-écrasement
- Livrée avec quatre anneaux pour élingage



Câble de 3 m



Télécommande avec câble de 3 m de série



Cadre de sécurité anti-écrasement

Modèle		HWLC1000	HWLC2000
Capacité	t	1	2
Dimensions plateforme (L x l)	mm	1300x800	1300x800
Hauteur d'élévation mini / maxi	mm	190 / 1010	190 / 1010
Temps d'élévation	s	25	40
Moteur 380V / 50 Hz / AC	kW	0,75	0,75
Poids	kg	220	280

# Table élévatrice électrique

1 à 4 tonnes



## HW

- Capacité de 1 à 4 tonnes
- Table élévatrice premium
- Groupe électro hydraulique Bucher
- Equipée de composants haut de gamme
- Excellente rigidité de l'ensemble
- Cadre de sécurité pour stopper la descente en cas d'obstacle
- Contacteur anti-cisaillement
- Galets et bagues auto-lubrifiés
- Valve à débit constant
- Clapet parachute



Cache de sécurité anti-écrasement

Electrovanne de sécurité

Groupe électro hydraulique Bucher

GRUPE ÉLECTRO HYDRAULIQUE BUCHER

CADRE DE SÉCURITÉ ANTI-ÉCRASEMENT

TÉLÉCOMMANDE AVEC CÂBLE DE 4 M

HAUTEUR MAXI RÉGLABLE PAR FIN DE COURSE



PARTENAIRE EXCLUSIF **ideal-lift**

Modèle 1 tonne		HW1001	HW1002	HW1003	HW1004	HW1005	HW1006
Capacité	t	1	1	1	1	1	1
Dimensions plateforme (L x l)	mm	1300x820	1600x1000	1700x850	1700x1000	2000x850	2000x1000
Dimensions base (L x l)	mm	1240x640	1240x640	1580x640	1580x640	1580x640	1580x640
Hauteur élévation mini/maxi	mm	205/1000	205/1000	240/1300	240/1300	240/1300	240/1300
Temps d'élévation	s	20 - 25	20 - 25	30 - 35	30 - 35	30 - 35	30 - 35
Moteur 380V / 50Hz	kW	1,1	1,1	1,1	1,1	1,1	1,1
Poids	kg	160	186	200	210	212	223
Modèle 2 tonnes		HW2001	HW2002	HW2003	HW2004	HW2005	HW2006
Capacité	t	2	2	2	2	2	2
Dimensions plateforme (L x l)	mm	1300x850	1600x1000	1700x850	1700x1000	2000x850	2000x1000
Dimensions base (L x l)	mm	1220x785	1220x785	1600x785	1600x785	1600x785	1600x785
Hauteur élévation mini/maxi	mm	230/1050	230/1050	250/1300	250/1300	250/1300	250/1300
Temps d'élévation	s	20 - 25	20 - 25	25 - 35	25 - 35	25 - 35	25 - 35
Moteur 380V / 50Hz	kW	2,2	2,2	2,2	2,2	2,2	2,2
Poids	kg	235	268	289	300	300	315
Modèle 4 tonnes		HW4001	HW4002	HW4003	HW4004	HW4005	HW4006
Capacité	t	4	4	4	4	4	4
Dimensions plateforme (L x l)	mm	1700x1200	2000x1200	2000x1000	2000x1200	2000x1000	2000x1200
Dimensions base (L x l)	mm	1600x900	1600x900	2000x900	2000x900	2000x900	2000x900
Hauteur élévation mini/maxi	mm	240/1100	240/1100	300/1400	300/1400	300/1400	300/1400
Temps d'élévation	s	30 - 40	30 - 40	45 - 50	45 - 50	45 - 50	45 - 50
Moteur 380V / 50Hz	kW	2,2	2,2	2,2	2,2	2,2	2,2
Poids	kg	375	405	470	490	480	505

**MODÈLES HW1001 ET HW1003 EXISTENT EN MONOPHASÉ 220 VOLTS DE SÉRIE**

### OPTIONS



- Niveau automatique (lors de la commande, bien préciser la plage de réglage souhaitée)
- 220 volts monophasé

# Table élévatrice électrique double ciseaux

1 à 4 tonnes



## HD

- Capacité de 1 à 4 tonnes
- Table élévatrice premium
- Groupe électro hydraulique Bucher
- Equipée de composants haut de gamme
- Excellente rigidité de l'ensemble
- Cadre de sécurité pour stopper la descente en cas d'obstacle
- Contacteur anti-cisaillement
- Galets et bagues auto-lubrifiés
- Valve à débit constant
- Clapet parachute
- Hauteur de plateforme jusqu'à 2050 mm
- Table double ciseaux

**MODÈLE 220 VOLTS  
MONOPHASÉ  
SUR DEMANDE**



Groupe électro hydraulique Bucher

PARTENAIRE EXCLUSIF ideal-lift



### OPTIONS



- Niveau automatique (lors de la commande, bien préciser la plage de réglage souhaitée)
- 220 volts monophasé

Modèle		HD1000	HD2000	HD4000
Capacité	t	1	2	4
Dimensions plateforme (L x l)	mm	1300x820	1300x850	1700x1200
Dimensions base (L x l)	mm	1240x640	1220x785	1600x900
Hauteur d'élévation mini / maxi	mm	305 / 1780	360 / 1780	400 / 2050
Temps d'élévation	s	35 - 45	35 - 45	55 - 65
Moteur 380V / 50 Hz / AC	kW	2,2	2,2	2,2
Poids	kg	210	295	520

# Table élévatrice électrique triple ciseaux

1 & 2 tonnes



## SHT

- Capacité de 1 et 2 tonnes
- Table élévatrice premium
- Groupe électro hydraulique Bucher
- Equipée de composants haut de gamme
- Excellente rigidité de l'ensemble
- Cadre de sécurité pour stopper la descente en cas d'obstacle
- Contacteur anti-cisaillement
- Galets et bagues auto-lubrifiés
- Valve à débit constant
- Clapet parachute
- Table triple ciseaux
- Hauteur de plateforme jusqu'à 2990 mm

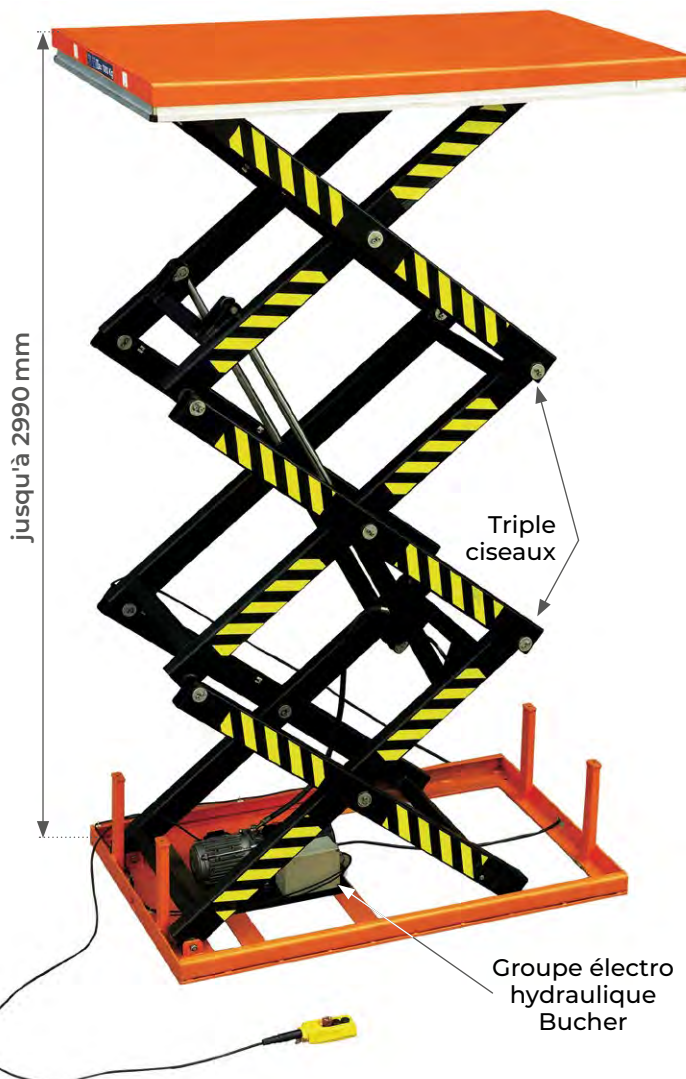

PARTENAIRE EXCLUSIF ideal-lift

GRUPE ÉLECTRO HYDRAULIQUE BUCHER



CADRE DE SÉCURITÉ ANTI-ÉCRASEMENT



TÉLÉCOMMANDE AVEC CÂBLE DE 4 M



HAUTEUR MAXI RÉGLABLE PAR FIN DE COURSE



Modèle		SHT1000	SHT2000
Capacité	t	1	2
Dimensions plateforme (L x l)	mm	1700x1000	1700x1000
Dimensions base (L x l)	mm	1600x1000	1606x1010
Hauteur élévation mini / maxi	mm	470 / 2990	560 / 2990
Temps d'élévation	s	35 - 45	50 - 60
Moteur 380V / 50 Hz / AC	kw	2,2	2,2
Poids	kg	450	750

**MODÈLE 220 VOLTS MONOPHASÉ SUR DEMANDE**

# Table élévatrice électrique quadruple ciseaux

400 &amp; 800 kg



## SHF

- Capacité de 400 et 800 kg
- Table élévatrice premium
- Groupe électro hydraulique Bucher
- Equipée de composants haut de gamme
- Excellente rigidité de l'ensemble
- Cadre de sécurité pour stopper la descente en cas d'obstacle
- Contacteur anti-cisaillement
- Galets et bagues auto-lubrifiés
- Valve à débit constant
- Clapet parachute
- Table quadruple ciseaux
- Hauteur de plateforme jusqu'à 4210 mm

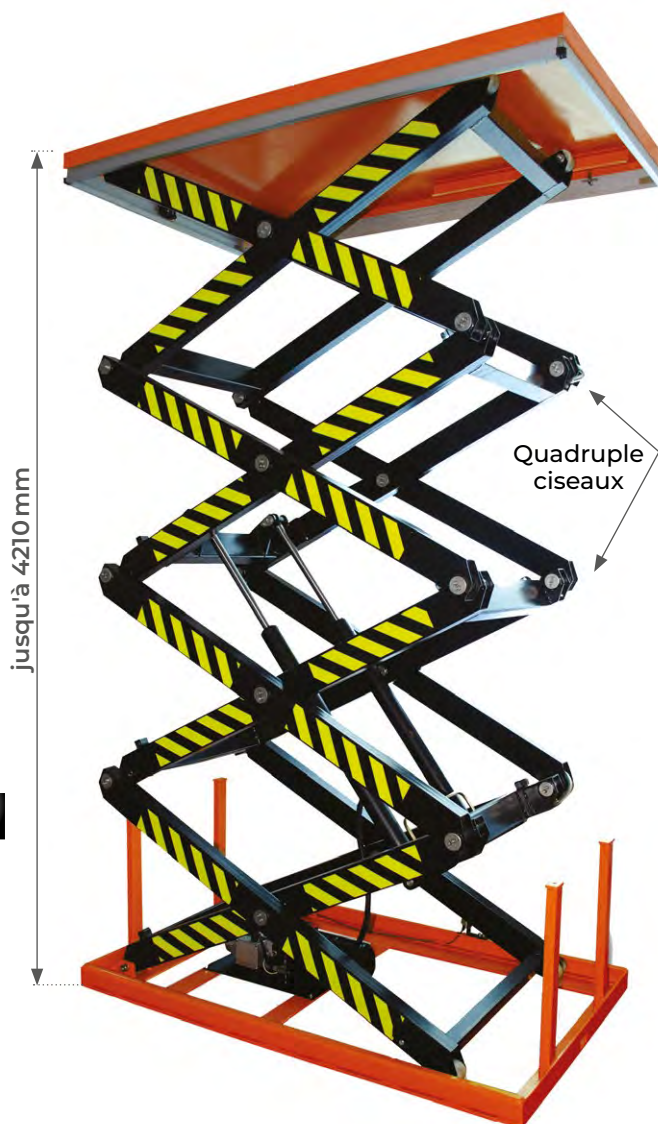

**MODÈLE 220 VOLTS  
MONOPHASÉ  
SUR DEMANDE**

GRUPE ÉLECTRO  
HYDRAULIQUE BUCHER



CADRE DE SÉCURITÉ  
ANTI-ÉCRASEMENT



TÉLÉCOMMANDE  
AVEC CÂBLE DE 4 M



HAUTEUR MAXI RÉGLABLE  
PAR FIN DE COURSE



Modèle		SHF400	SHF800
Capacité	kg	400	800
Dimensions plateforme (L x l)	mm	1700x1000	1700x1000
Dimensions base (L x l)	mm	1600x1000	1606x1010
Hauteur élévation mini / maxi	mm	600 / 4140	706 / 4210
Temps d'élévation	s	30 - 40	70 - 80
Moteur 380V / 50 Hz / AC	kW	2,2	2,2
Poids	kg	548	858

PARTENAIRE  
EXCLUSIF 



# Table élévatrice électrique extra-plate économique

1 tonne



## HYLC1000

- Capacité de 1 tonne
- Extra-plate
- Groupe et télécommande avec câble 3 m
- Sécurité anti-écrasement
- Livrée avec rampe d'accès



Télécommande avec câble de 3 m



Rampe d'accès de série



Cadre de sécurité anti-écrasement

Modèle		HYLC1000
Capacité	t	1
Dimensions plateforme (L x l)	mm	1450 x 1140
Hauteur d'élévation mini / maxi	mm	82 / 760
Temps d'élévation	s	18
Moteur 380V / 50 Hz	kW	0,75
Poids	kg	250

# Table élévatrice électrique extra-plate

1 à 2 tonnes



## HY

- Capacité de 1 à 2 tonnes
- Extra-plate
- Excellente rigidité de l'ensemble
- Composants haut de gamme
- Groupe électro hydraulique Bucher
- Cadre de sécurité
- Galets et bagues auto-lubrifiés
- Bloc moteur / commandes avec blocage de la descente en cas de rupture du flexible hydraulique
- Tension de 24 volts, boîtier à bouton poussoir et arrêt d'urgence coup de poing



### OPTIONS

- Niveau automatique (lors de la commande, bien préciser la plage de réglage souhaitée)
- 220 volts monophasé



PARTENAIRE EXCLUSIF  ideal-lift

GRUPE ÉLECTRO HYDRAULIQUE BUCHER



CADRE DE SÉCURITÉ ANTI-ÉCRASEMENT

TÉLÉCOMMANDE AVEC CÂBLE DE 4 M



HAUTEUR MAXI RÉGLABLE PAR FIN DE COURSE



Modèle 1 tonne		HY1001	HY1002	HY1003	HY1004	HY1005
Capacité	t	1	1	1	1	1
Dimensions plateforme (Lxl)	mm	1450x1140	1600x1140	1450x800	1600x800	1600x1000
Hauteur élévation mini / maxi	mm	85/860	85/860	85/860	85/860	85/860
Temps d'élévation	s	25	25	25	25	25
Course	mm	775	775	775	775	775
Moteur 380V / 50Hz	kW	1,1	1,1	1,1	1,1	1,1
Poids	kg	357	364	326	332	352

**MODÈLES HY1001 ET HY1003 EXISTENT EN MONOPHASÉ 220 VOLTS**

Modèle 1,5 tonne		HY1501	HY1502	HY1503
Capacité	t	1,5	1,5	1,5
Dimensions plateforme (Lxl)	mm	1600x800	1600x1000	1600x1200
Hauteur élévation mini / maxi	mm	105/870	105/870	105/870
Temps d'élévation	s	30	30	30
Course	mm	775	775	775
Moteur 380V / 50 Hz	kW	1,5	1,5	1,5
Poids	kg	362	401	415

Modèle 2 tonnes		HY2001	HY2002
Capacité	t	2	2
Dimensions plateforme (Lxl)	mm	1600 x 1200	1600 x 1000
Hauteur élévation mini / maxi	mm	105/870	105/870
Temps d'élévation	s	35	35
Course	mm	775	775
Moteur 380V / 50 Hz	kW	2,2	2,2
Poids	kg	419	405

# Table élévatrice électrique plateau en U économique

1 tonne



## HULC1000

- Capacité de 1 tonne
- Plateau en U
- Groupe et télécommande avec câble 3 m
- Sécurité anti-écrasement



Câble de 3 m

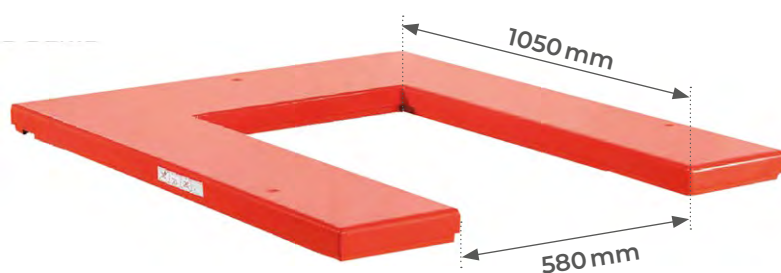

Télécommande de série avec clé de contact et câble de 3 m



Cadre de sécurité anti-écrasement

Modèle		HULC1000
Capacité	t	1
Dimensions plateforme (L x l)	mm	1450 x 1140
Dimensions intérieures du U (L x l)	mm	1050 x 580
Hauteur élévation mini / maxi	mm	80 / 760
Temps d'élévation	s	18
Moteur 380V / 50 Hz	kW	0,75
Poids	kg	235

# Table élévatrice électrique plateau en U

1 &amp; 1.5 tonne



## HU

- Capacité de 1 et 1,5 tonne
- Robuste, fiable et très pratique
- Groupe électro hydraulique Bucher
- Son plateau en U et sa faible hauteur repliée (85 mm) permettent une utilisation sans fosse ni rampe
- Palettes déposées directement sur le plateau en toute sécurité grâce aux fourches du transpalette passant entre les ciseaux
- Grande fiabilité et longue durée de vie
- Idéale pour les postes de palettisation ou d'emballage, facilite la mise à niveau et la manutention de toute charge
- Boîtier de commande à boutons poussoir montée / descente et arrêt d'urgence fixé sur le support de la centrale électro hydraulique externe
- Vitesses de montée et de descente du plateau constantes

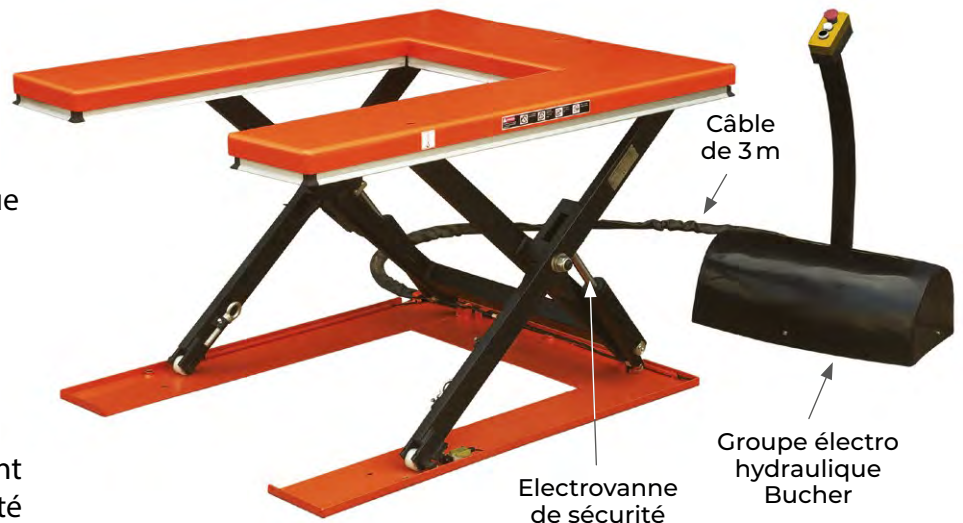

PARTENAIRE EXCLUSIF  ideal-lift

GRUPE ÉLECTRO  
HYDRAULIQUE BUCHER



CADRE DE SÉCURITÉ  
ANTI-ÉCRASEMENT

TÉLÉCOMMANDE  
AVEC CÂBLE DE 4 M



HAUTEUR MAXI RÉGLABLE  
PAR FIN DE COURSE



Modèle		HU1000	HU1500
Capacité	t	1	1,5
Dimensions plateforme (L x l)	mm	1450x1140	1600x1160
Dimensions intérieures du U (L x l)	mm	1080x585	1080x585
Hauteur élévation mini / maxi	mm	85 / 860	85 / 860
Temps d'élévation	s	25	30
Moteur 380V / 50 Hz	kW	1,1	1,5
Poids	kg	280	380

### OPTION



• Niveau automatique (lors de la commande, bien préciser la plage de réglage souhaitée)

# Table élévatrice électrique plateau en E

1 & 2 tonnes



## HE

- Capacité de 1 et 2 tonnes
- Robuste, fiable et très pratique
- Groupe électro hydraulique Bucher
- Son plateau en E et sa faible hauteur repliée (85 mm) permettent une utilisation sans fosse ni rampe
- Les fourches du transpalette passant entre les ciseaux, les palettes sont déposées directement sur le plateau en toute sécurité
- Grande fiabilité et longue durée de vie
- Idéale pour les postes de palettisation ou d'emballage, facilite la mise à niveau et la manutention de toutes charges
- Boîtier de commande à boutons poussoir montée / descente et arrêt d'urgence fixé sur le support de la centrale électro hydraulique externe s'intégrant facilement à tous les environnements industriels
- Vitesses de montée et de descente du plateau constantes

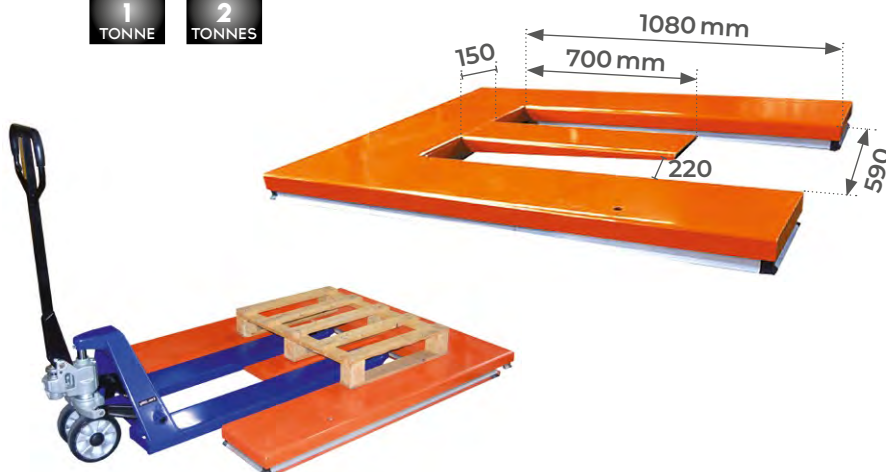
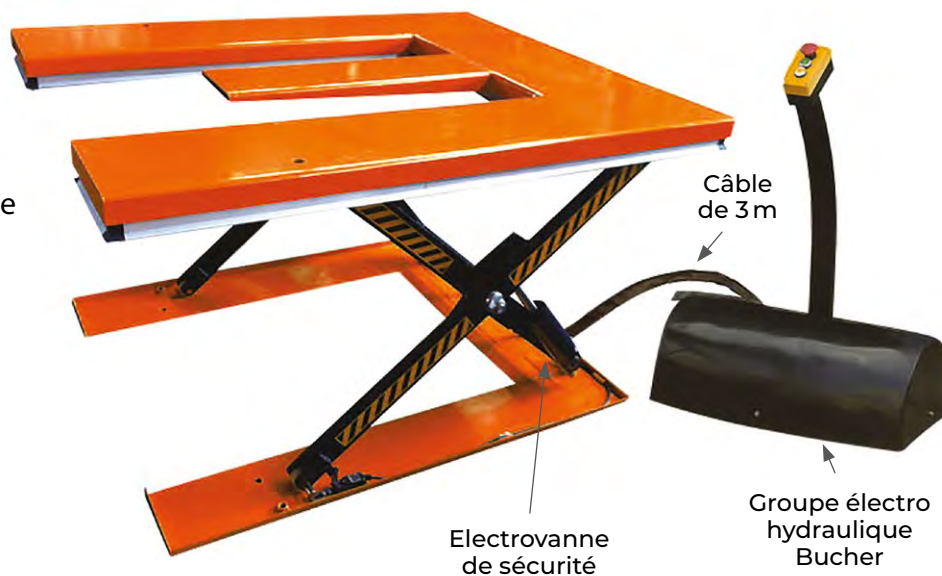

### OPTION



• Niveau automatique (lors de la commande, bien préciser la plage de réglage souhaitée)

Modèle		HE1000	HE2000
Capacité	t	1	2
Dimensions plateau (Lxl)	mm	1400x1200	1500x1300
Hauteur élévation mini / maxi	mm	85 / 885	100 / 820
Temps d'élévation	s	25 - 35	30 - 40
Moteur 380V / 50Hz / AC	kW	0,75	2,2
Poids	kg	280	500

# Table élévatrice électrique inox 304

1.8 tonne



## HWS1800

- Capacité de 1,8 tonne
- Table élévatrice premium en inox 304
- Equipée de composants haut de gamme
- Excellente rigidité de l'ensemble
- Cadre de sécurité pour stopper la descente en cas d'obstacle
- Galets et bagues auto-lubrifiés
- Valve à débit constant
- Clapet parachute
- Index de protection IP 54



**INOX 304:  
ALIMENTAIRE**

**1.8  
TONNE**

PARTENAIRE EXCLUSIF  **ideal-lift**



Télécommande avec câble de 3 m



Modèle		HWS1800
Capacité	t	1,8
Dimensions plateau (L x l)	mm	1220 x 1066
Dimensions base (L x l)	mm	1190 x 960
Hauteur d'élévation mini / maxi	mm	220 / 1050
Temps d'élévation	s	20 - 30
Puissance moteur	kW	2,2
Alimentation	V	380 triphasé
Poids	kg	275

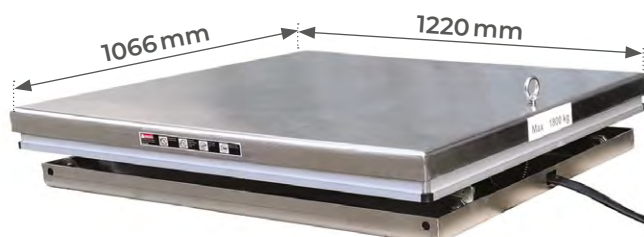

# Table élévatrice électrique inox 304 plateau en U

600 kg



## HUS600

- Capacité de 600 kg
- Utilisation sans fosse ni rampe
- Palettes déposées directement sur le plateau en toute sécurité
- Grande fiabilité et longue durée de vie
- Idéale pour les postes de palettisation ou d'emballage, facilite la mise à niveau et la manutention de toute charge
- Index de protection IP 54



600  
KG

**INOX 304:  
ALIMENTAIRE**

Télécommande  
avec câble de 3 m

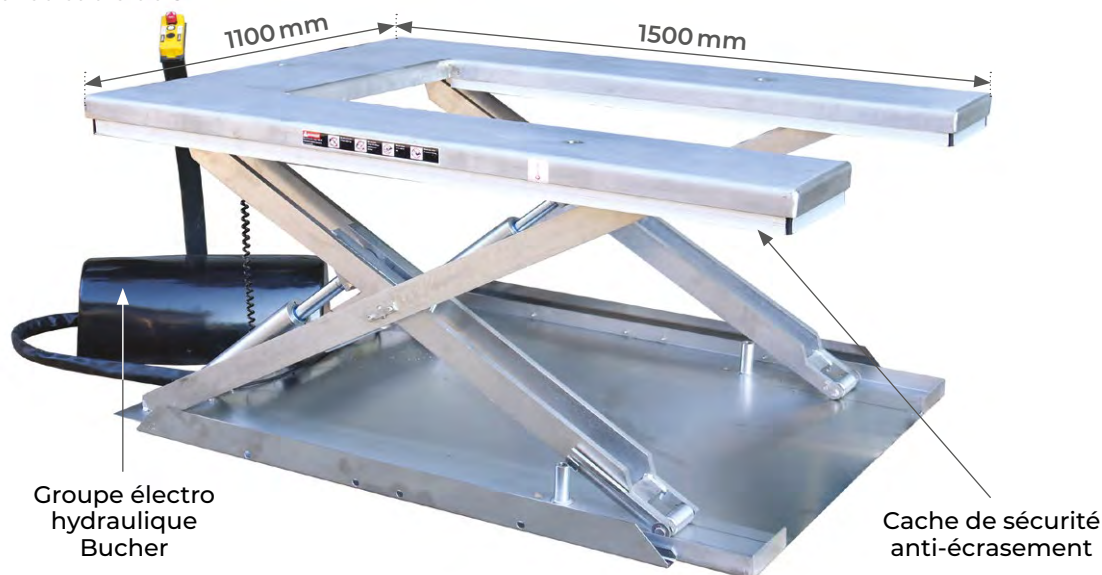

Modèle		HUS600
Capacité	kg	600
Dimensions plateau (L x l)	mm	1500 x 1100
Dimensions base (L x l)	mm	1440 x 1058
Hauteur d'élévation mini / maxi	mm	85 / 850
Temps d'élévation	s	20 - 30
Puissance moteur	kW	1,1
Alimentation	V	380 triphasé
Poids	kg	245

PARTENAIRE  
EXCLUSIF  **ideal-lift**

## Options et accessoires pour tables élévatrices 1010 x 520 mm

### ◆ PRFX



- Rouleaux montés sur plateau fixe
    - Capacité: 500 kg
    - Largeur: 500 mm
    - Longueur: 1023 mm
    - Epaisseur plateau: 64 mm
- 52 MM ENTRE CHAQUE ROULEAU

### ◆ PRPV



- Rouleaux montés sur plateau pivotant (plan horizontal)
    - Capacité: 500 kg / Largeur: 500 mm
  - Longueur: 710 mm / Epaisseur plateau: 92 mm
- DURANT LES DÉPLACEMENTS,  
UN SYSTÈME DE BLOCAGE MÉCANIQUE  
ASSURE LE MAINTIEN DE LA CHARGE*

### ◆ PBFX

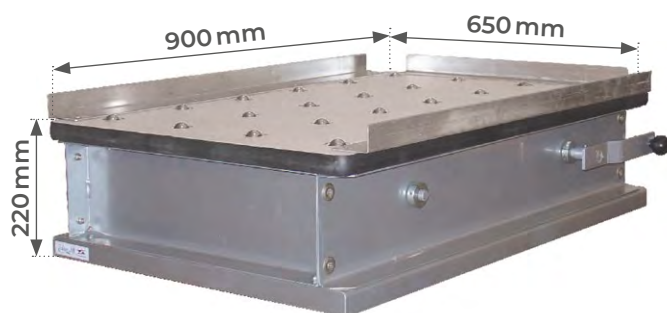

- Plateau à billes
- Capacité: 500 kg
- Nombre de billes: 24

### ◆ OPTION PESAGE INTÉGRÉ



Précision 0,1%

### ◆ CHÂSSIS POUR TABLE FIXE



- Châssis pour table élévatrice fixe
- Préhension par deux côtés

### ◆ TÉLÉCOMMANDE RADIO





# Options et accessoires pour tables élévatrices

## ◆ MISE À NIVEAU AUTOMATIQUE



## ◆ HW1000-IT

- Plateau rotatif
- Ø1000 mm
- ép. 70 mm



## ◆ HW/PTP1016 & HW/PTP1220

- Plateaux rotatifs
- Ø1016 et Ø1220 mm
- ép. 70 mm



# Accessoires et consommables pour tables élévatrices

## ◆ BOMBES DE PEINTURE



- RAL 2002
- RAL 2004
- RAL 9005
- RAL 9017
- GALVA

Autres modèles disponibles  
NOUS CONSULTER

## ◆ BATTERIES



- GF12050
- GF12063
- GF12076
- GF12105

Autres modèles disponibles  
NOUS CONSULTER

## ◆ HUILES



## ◆ GRAISSE



# Présentoirs PLV



## TOTEMCHARIOT

- Présentoir pour plateaux roulants



## TOTEMPALAN

- Présentoir pour palans et porte-palans



## TOTEMDIABLE

- Présentoir pour plateaux roulants et diables aluminium pliables



## BOX6

- Présentoir/box pour diables aluminium pliables STR80N

## Modalités de garantie

### PRINCIPES DE LA GARANTIE

STOCKMAN garantit le matériel neuf et les pièces détachées vendus à ses distributeurs, qui à leur tour garantissent les produits qu'ils vendent à leurs propres clients.

En conséquence, la garantie est un contrat entre STOCKMAN et ses Distributeurs, et STOCKMAN n'est tenue à aucune obligation concernant les engagements en matière de garantie que pourraient être amenés à prendre ses Distributeurs vis à vis de leurs clients. Une demande de garantie devra donc toujours être faite à STOCKMAN.

STOCKMAN garantit les défaillances de ses matériels quand ces défaillances proviennent des matériaux ou de la main d'œuvre utilisés lors de la fabrication du matériel. Cette défaillance devra être établie pour que la garantie puisse être appliquée (accord du fabricant).

Des accidents volontaires ou involontaires, des utilisations non prévues, des modifications faites par le client, l'utilisation de pièces et d'huiles non préconisées par les fabricants ou encore l'absence d'entretien du matériel empêcheront l'application de la garantie.

Durant la période de garantie, le client final prend en charge toutes les réparations causées par l'usure du matériel, par des négligences dans l'entretien ou par des accidents volontaires ou involontaires, par les mauvaises conditions d'utilisation.

STOCKMAN ne prendra pas en charge les coûts entraînés par les déplacements, la main d'œuvre ou encore un diagnostic. En aucun cas le client ne pourra se servir de cette garantie pour se couvrir en cas de dommage ou préjudice causés par le matériel ou par le non fonctionnement de ce matériel (par exemple : perte de bénéfice, de chiffre d'affaire, coût de location d'un matériel de remplacement, conséquence d'un accident, etc.).

En cas de litige concernant la garantie, seul le tribunal de Bayonne sera compétent.

### APPLICATION

Les matériels vendus par STOCKMAN sont garantis douze mois pièces. Cette période débutera automatiquement le premier jour de la livraison du matériel. Le bon de livraison joint au matériel déclenche la garantie. La facturation du matériel peut intervenir plus tard avec indication obligatoire du numéro de série du matériel.

L'application de la garantie se limite à la fourniture de la pièce, en fonction de la décision prise par le constructeur (après expertise).

### PIÈCES DITES D'USURE

La garantie STOCKMAN ne pourra s'appliquer pour le remplacement normal des pièces dû à leur usure, à moins qu'il puisse être prouvé que ces pièces aient un défaut d'origine.

### RESPONSABILITÉ DU DISTRIBUTEUR

Le Distributeur est responsable de mettre en œuvre le produit acheté et de faire une inspection complémentaire de chaque nouveau matériel avant sa livraison au client.

Il devra consacrer le temps nécessaire pour que le client ait la connaissance nécessaire de l'utilisation et des opérations de maintenance du matériel.

### DEMANDE DE PRISE EN GARANTIE

Après avoir été averti du problème par fax, STOCKMAN enverra au Distributeur le formulaire de demande de prise en garantie.

*Si la demande est acceptée:*

Les pièces changées au cours de la réparation seront retournées chez STOCKMAN et feront l'objet d'un avoir, annulant la facturation établie lors de l'envoi de ces pièces.

Tampon et signature précédés de la mention  
"Lu et approuvé"

## Procédure à suivre en cas de litige transport

---

STOCKMAN travaille depuis des années en collaboration avec les plus grandes entreprises de transport pour garantir une qualité de livraison à l'ensemble de ses partenaires revendeurs. Néanmoins, à quelques occasions, il est nécessaire de bien maîtriser la procédure de litige transport. Sans le respect de la procédure, STOCKMAN ne pourra assumer les conséquences d'un litige non déclaré.

Conformément à l'article L133.3 du code du commerce, aucune procédure de résolution de litige n'est possible sans que celui-ci ne soit :

- explicitement notifié par des réserves sur le bon de transport ;
- confirmé au transporteur par lettre recommandée sous 72 heures ;
- confirmé à STOCKMAN par fax (05 59 50 67 66) ou mail (contact@stockman.fr) du litige avec copie de votre courrier recommandé.

Le récépissé du transporteur doit comporter le nom complet du réceptionnaire, sa signature, la date et le cachet de la société, la désignation du produit et la quantité concernée par les réserves.

Si le chauffeur ne souhaite pas attendre votre contrôle complet, mentionnez : "*Le chauffeur ne veut pas attendre le contrôle.*"

### ATTENTION

- Les indications du genre "*sous réserves*", "*sous réserves de déballage*" n'ont aucune valeur juridique et ne peuvent ouvrir droit à une quelconque indemnisation.
- La mention "*emballage abîmé*" n'ouvre droit à aucune indemnisation. Il convient d'émettre des réserves sur le produit et non sur l'état de l'emballage.
- Eviter la mention "*emballage insuffisant*" qui permet au transporteur de refuser la prise en compte du litige. Nous nous assurons, par expérience, que l'emballage est suffisant pour assurer la protection de notre matériel lors de son transport, dans des conditions normales.

### LIVRAISON INCOMPLÈTE

Deux possibilités pour le destinataire :

- REFUSER l'ensemble de la livraison en indiquant sur le bon de livraison "*manque X colis*".
- ACCEPTER la livraison, vérifier les contenus des colis livrés et indiquer clairement sur le bon de transport le détail des marchandises manquantes.

### MATÉRIEL ABÎMÉ

Deux possibilités pour le destinataire :

- REFUSER l'ensemble de la livraison en précisant "*matériel endommagé*".
- ACCEPTER les produits en bon état et refuser les colis dans lesquels les produits sont abîmés et notifier la liste des produits refusés sur le bon de transport.

Une affiche reprenant tous ces éléments sera jointe avec toute expédition STOCKMAN.

En aucun cas STOCKMAN ne peut se substituer au réceptionnaire dans le contrôle de la bonne livraison et en assurer la responsabilité.

**SIÈGE SOCIAL  
SERVICE COMMERCIAL**

562 rue Sud Landes  
Zone d'activités Sud Landes  
40 300 HASTINGUES  
Tél.: 05 59 50 67 63  
Fax: 05 59 50 67 66



**PRODUCTION / LOGISTIQUE  
SAV / PIÈCES DÉTACHÉES**

Chemin de Betloc  
40 700 HAGETMAU  
Tél.: 05 58 44 29 19  
Fax: 05 58 03 72 56

## Bon de retour matériel ou pièces

à joindre impérativement, après accord préalable de retour par nos soins, à votre marchandise

Le matériel doit être retourné dans un emballage assurant de bonnes conditions de transport. Une expertise sera faite dès réception de la marchandise. **Toute expédition sans ce "Bon de retour" se verra refusée.**

CLIENT .....

INTERLOCUTEUR ..... FAX ou MAIL .....

MATÉRIEL ..... RÉFÉRENCE .....

N° DE SÉRIE ..... N° d'AR/BL/FACTURE .....  
(si pas de n° de série)

### DEMANDE DE RETOUR POUR RÉPARATION

**NOUS VOUS RAPPELONS QUE NOS MATÉRIELS SONT GARANTIS 1 AN PIÈCES (VOIR CGV)**

**SOUS RÉSERVE D'ANALYSE ET D'EXPERTISE DES PIÈCES**

**Si vous souhaitez que nous intervenions sur le matériel, il sera donc à votre charge, les éléments suivants :**

- ♦ Le transport aller sur notre plateforme logistique qui sera de \_\_\_\_\_ € si nous organisons l'enlèvement.

Adresse d'enlèvement à nous communiquer: .....

- ♦ Le transport retour sur votre agence ou chez votre client qui sera de \_\_\_\_\_ € si nous expédions le matériel.

Adresse de retour à nous communiquer: .....

*Le coût de la main d'œuvre et des pièces non garanties vous seront communiqués par un devis envoyé par mail lorsque nous aurons analysé le matériel. A noter que les réparations ne pourront être réalisées qu'après acceptation du devis.*

### DEMANDE DE REPRISE LE MATÉRIEL NE CONVIENT PAS

**Un avoir sera établi après réception du matériel :**

- ♦ Une décote de \_\_\_\_\_ € de transport aller + frais de remise en stock sera appliquée si vous nous renvoyez le matériel + éventuellement remise en état après expertise de Stockman.
- ♦ Une décote de \_\_\_\_\_ € de transport aller / retour + frais de remise en stock sera appliquée si nous procédons à l'enlèvement chez vous ou chez votre client + éventuellement remise en état après expertise de Stockman.

#### ADRESSES DE RETOUR DU MATÉRIEL :

**STOCKMAN**  
Chemin de Betloc  
40 700 HAGETMAU

Tél.: 05 58 44 29 19  
Fax: 05 58 03 72 56  
hagetmau@stockman.fr

**STOCKMAN**  
562 rue Sud Landes  
40 300 HASTINGUES

Tél.: 05 59 50 67 63  
Fax: 05 59 50 57 66  
contact@stockman.fr

[www.stockman.fr](http://www.stockman.fr) ♦ [contact@stockman.fr](mailto:contact@stockman.fr)  
Société au capital de 1 200 000 € ♦ Siren 821 121 225  
FR 90 821 121 225 ♦ APE 4669B

#### EXPÉDITEUR

Date:  
Tampon et Signature:

**SIÈGE SOCIAL  
SERVICE COMMERCIAL**

562 rue Sud Landes  
Zone d'activités Sud Landes  
40 300 HASTINGUES  
Tél.: 05 59 50 67 63  
Fax: 05 59 50 67 66



**PRODUCTION / LOGISTIQUE  
SAV / PIÈCES DÉTACHÉES**

Chemin de Betloc  
40700 HAGETMAU  
Tél.: 05 58 44 29 19  
Fax: 05 58 03 72 56

## Conditions de prêt ou de démonstration

**STOCKMAN propose à ses revendeurs du matériel, pour présentation ou démonstration, selon les conditions énumérées ci-dessous. Toute demande devra impérativement être validée par STOCKMAN**

### CONDITIONS DU PRÊT

Le matériel ne pourra pas être prêté, loué ou en démonstration, sans accord écrit de la part de STOCKMAN. Il doit rester dans les locaux (showroom) du distributeur.

Le prêt ou dépôt n'excèdera pas quinze jours. Au terme de ce délai, le matériel sera soit enlevé par nos soins, soit facturé (Lcr à trente jours) conformément au bon de commande du client.

### TRANSPORT

Les frais de port aller/retour sont à la charge du revendeur suivant le montant calculé ci-dessous. Ces mêmes frais de transport feront l'objet d'un bon de commande (*voir bon de commande figurant en bas de page*). Une photo sera prise pour chaque départ afin de limiter les litiges concernant l'emballage du matériel.

**Le matériel devra être déballé et vérifié à réception afin de constater les problèmes éventuels occasionnés lors du transport. En cas d'avarie, le bénéficiaire du prêt ou du dépôt devra signifier, sous vingt-quatre heures maximum par lettre recommandée avec AR au transporteur, les dégradations constatées et prévenir STOCKMAN du problème, par écrit.**

### ASSURANCE - RESPONSABILITÉ

Le bénéficiaire du prêt ou du dépôt s'engage à assurer la marchandise, objet du contrat, contre le vol et l'incendie. La responsabilité du propriétaire ne pourra être recherchée pour un dommage, quel qu'il soit.

### CONDITIONS DE RETOUR DU MATÉRIEL

Le matériel doit être retourné neuf dans son emballage d'origine ou dans un emballage assurant des conditions de transport correctes. Une expertise du matériel sera effectuée avant sa mise en stock et suivant l'état à réception, des frais de remise en état seront facturés au revendeur ou au client final.

### FACTURATION

Au terme de la durée du prêt, si le client commande le matériel prêté, un avoir équivalent au montant du transport aller sera effectué.

## BON DE COMMANDE

**COÛT DU TRANSPORT ALLER** ..... HT

**COÛT DU TRANSPORT RETOUR** ..... HT

**COÛT DU TRANSPORT TOTAL** ..... HT

<p>Validation STOCKMAN "Bon pour accord"</p>
Date :
Signature :

<p>Le Client "Bon pour accord"</p>
Date :
Tampon :
Signature :

[www.stockman.fr](http://www.stockman.fr)  
[contact@stockman.fr](mailto:contact@stockman.fr)

Société au capital de 1 200 000 € ♦ Siren 821 121 225 ♦ FR 90 821 121 225 ♦ APE 4669B

**SIÈGE SOCIAL  
SERVICE COMMERCIAL**

562 rue Sud Landes  
Zone d'activités Sud Landes  
40 300 HASTINGUES  
Tél.: 05 59 50 67 63  
Fax: 05 59 50 67 66



**PRODUCTION / LOGISTIQUE  
SAV / PIÈCES DÉTACHÉES**

Chemin de Betloc  
40700 HAGETMAU  
Tél.: 05 58 44 29 19  
Fax: 05 58 03 72 56

## Conditions de prêt ou de démonstration

---

DATE .....

DÉSIGNATION .....

MODÈLE ..... RÉFÉRENCE .....

TARIF NET DISTRIBUTEUR HT EN VIGUEUR .....

DURÉE DU PRÊT .....

**ADRESSE DE DÉPART/RETOUR**

**STOCKMAN HAGETMAU**

Chemin de Betloc ♦ 40700 HAGETMAU  
Tél.: 05 58 44 29 19 ♦ Fax: 05 58 03 72 56  
Mail: hagetmau@stockman.fr

**STOCKMAN HASTINGUES**

562 rue Sud Landes ♦ ZA Sud Landes ♦ 40300 HASTINGUES  
Tél.: 05 59 50 67 63 ♦ Fax: 05 59 50 67 66  
Mail: contact@stockman.fr

CLIENT .....

SOCIÉTÉ .....

NOM DU DEMANDEUR .....

NOM DU RESPONSABLE .....

TÉL ..... FAX .....

MAIL .....

ADRESSE DE LIVRAISON .....

.....

.....

.....

Validation STOCKMAN  
"Bon pour accord"

Date:  
Signature:

Le Client  
"Bon pour accord"

Date:  
Tampon:  
Signature:

[www.stockman.fr](http://www.stockman.fr)  
[contact@stockman.fr](mailto:contact@stockman.fr)

Société au capital de 1 200 000 € ♦ Siren 821 121 225 ♦ FR 90 821 121 225 ♦ APE 4669B

# Conditions générales de vente

## PRÉAMBULE

Toute commande emporte de plein droit l'adhésion entière et sans réserve de l'acheteur aux conditions ci-après : ces conditions générales s'appliquent à toute offre et vente de matériels ou de marchandises neufs ou d'occasion. Les conditions générales d'achat éventuelles de l'acheteur ne sont pas opposables au vendeur, même lorsqu'il en a connaissance. Le fait que le vendeur ne fasse pas application à un moment donné d'un quelconque article des présentes ne peut être interprété comme valant renonciation à se prévaloir ultérieurement des dites conditions générales de vente.

## ARTICLE 1 : OFFRE PRÉALABLE

1.1 Toute demande de matériel sollicitée par l'acheteur donnera lieu à l'élaboration d'une offre préalable qui lui sera soumise par le vendeur pour acceptation.

1.2 Toute offre ne sera valable que pendant une durée de un mois à compter de son envoi, sauf avis contraire.

1.3 Les spécifications relatives au matériel figurant dans les offres et notamment, sa qualité, sa puissance, ses capacités, ses mesures, ses rendements sont celles indiquées par le constructeur ou l'importateur et, n'engagent aucune garantie de la part du vendeur.

## ARTICLE 2 : COMMANDE

2.1 Toute commande, y compris celle passée par téléphone, doit faire l'objet d'une confirmation écrite sur papier avec en tête commercial et coordonnées. Elles peuvent être confirmées également par accusé de réception par fax ou mail.

2.2 La commande doit mentionner, notamment : la quantité, la marque, le type, les références du matériel, le prix convenu, le mode de financement, le lieu et la date de la livraison ou de l'enlèvement s'il est autre que le lieu de facturation.

2.3 Tout additif ou modification de la commande ne lie le vendeur que s'il les a acceptés par écrit.

2.4 Les commandes prises par les collaborateurs du vendeur ne sont valables que si elles n'ont pas été dénoncées par écrit par le vendeur dans un délai de quinze jours à compter de leurs réceptions.

## ARTICLE 3 : FINANCEMENT

3.1 Le financement du matériel par un organisme de financement doit impérativement être mentionné sur le bon de commande.

3.2 À défaut de réponse favorable dudit organisme de financement dans un délai de trente jours à compter de la passation de la commande, le vendeur se réserve la possibilité d'annuler la vente. Les acomptes versés seront restitués à l'acheteur.

## ARTICLE 4 : CHANGEMENT DE SPÉCIFICATIONS TECHNIQUES

4.1 L'acheteur ne pourra demander la résolution de la vente ou rechercher la responsabilité du vendeur, en cas de modifications des spécifications ou caractéristiques techniques initiales, intervenant entre la passation de la commande et la livraison, qui résulteraient de l'application d'un texte national ou communautaire ou, de préconisations du constructeur.

4.2 Le vendeur s'engage à informer l'acheteur de ces modifications dans les meilleurs délais.

4.3 Si le vendeur n'est pas en mesure de livrer le matériel commandé, il peut, soit annuler la vente et rembourser les éventuels acomptes perçus sans autre indemnité, soit livrer un matériel de mêmes caractéristiques sur demande écrite de l'acheteur.

## ARTICLE 5 : DOCUMENTATIONS LIÉES AUX MATÉRIELS

Tous nos matériels sont conformes aux normes CE en vigueur. La documentation réglementaire (manuels, CE...) conforme aux exigences de chaque pays est mise à jour en temps réel et téléchargeable par nos clients distributeurs sur notre site internet [www.stockman.fr](http://www.stockman.fr) grâce à des identifiants sécurisés fournis sur demande. Les normes évoluant perpétuellement, seuls les documents présents sur notre site internet font foi.

## ARTICLE 6 : LIVRAISONS - DÉFINITION

6.1 La livraison est effectuée conformément aux stipulations figurant sur la commande, sous réserve du respect des modalités de règlement.

6.2 La livraison s'entend : soit par l'expédition à l'acheteur du matériel de l'usine ou du dépôt du vendeur ou de l'importateur, soit par la mise à disposition du matériel dans l'usine ou dépôt du vendeur ou de l'importateur.

## ARTICLE 7 : DÉLAIS DE LIVRAISON - MODALITÉS

7.1 Les délais de livraison sont toujours communiqués en fonction des possibilités d'approvisionnement au moment de l'offre et ne sont donnés qu'à titre indicatif.

7.2 Tout retard de livraison du fait de circonstances indépendantes de la volonté du vendeur ne pourra entraîner l'annulation de la commande. La responsabilité du vendeur ne pourra être engagée pour tout préjudice résultant de ce retard.

7.3 Toutefois, si la délivrance du matériel n'est pas intervenue trois mois après la date indicative de livraison, pour toute autre cause qu'un cas de force majeure, la vente pourra alors être résolue à la demande de l'une ou l'autre des parties après l'envoi d'une lettre recommandée avec avis de réception. L'acheteur ne pourra alors prétendre qu'à la restitution du ou des acomptes versés sans autre indemnité.

7.4 Le vendeur est dégagé de plein droit de toute responsabilité en cas de force majeure ou d'événement tels que : lock-out, grève, épidémie, guerre, réquisition, incendie, inondation, accident d'outilage ou retard dans les transports ou toute autre cause amenant un chômage partiel ou total pour le vendeur ou ses fournisseurs.

7.5 Le vendeur informera l'acheteur, en temps opportun, des cas et événements ci-dessus énumérés.

7.6 Tout retard de livraison dû à un fait caractéristique de force majeure, entraînera au choix du vendeur, soit la résolution pure et simple de la vente, soit la prorogation des délais de livraison ou de mise à disposition, et ce sans qu'aucune des parties ne puisse prétendre à aucune indemnité.

7.7 En toute hypothèse, la livraison dans les délais ne peut intervenir que si l'acheteur a rempli toutes ses obligations à l'égard du vendeur.

Notamment règlement des factures dues ou échéances dépassées.

7.8 Lorsque la livraison s'effectue par mise à disposition, le vendeur s'engage à informer l'acheteur par écrit de la date de mise à disposition.

7.9 L'acheteur s'engage à prendre livraison du matériel dans les quinze jours suivants la réception de l'avis de mise à disposition.

7.10 Passé ce délai, les frais de stockage seront facturés à l'acheteur sans préjudice de toute action qu'entendra mener le vendeur.

## ARTICLE 8 : TRANSPORT

8.1 Le vendeur choisit le mode de transport le mieux adapté à l'acheminement du matériel.

8.2 Sauf stipulation contraire, les opérations de transport sont à la charge et aux frais, risques et péril de l'acheteur auquel il appartient de vérifier à réception de la livraison le nombre et l'état du matériel. En cas de dommage ou d'avarie, il doit émettre les réserves d'usage sur le bon de livraison et en informer le transporteur dans les quarante-huit heures suivant la réception, par lettre recommandée avec accusé de réception.

## ARTICLE 9 : RÉCEPTION - CONTRÔLE

9.1 La réception et le contrôle du matériel doivent avoir lieu dans les deux jours qui suivent la livraison.

9.2 Sans préjudice des dispositions à prendre vis-à-vis du transporteur, l'acheteur devra informer le vendeur par lettre recommandée avec accusé de réception dans le délai fixé à l'article 8.1 de tous vices apparents ou défaut de conformité du matériel livré.

9.3 Il appartiendra à l'acheteur de détailler le défaut de conformité ou le vice constaté dans un courrier recommandé qui devra être adressé au vendeur selon les délais fixés à l'article 8.1. L'acheteur devra laisser au vendeur toute facilité pour procéder à la constatation de ces vices ou anomalies et s'abstiendra d'intervenir lui-même ou de faire intervenir un tiers à cette fin.

9.4 Passé le délai prévu à l'article 8.1, toute réclamation de quelque nature que ce soit, sera considérée comme irrecevable.

9.5 Si l'acheteur renonce expressément ou tacitement à cette réception, le matériel sera réputé livré conformément à la commande.

9.6 Le défaut de conformité d'une partie de la livraison ne dispense pas l'acheteur de son obligation de payer le matériel pour lequel il n'existe aucune contestation.

9.7 Tout défaut ou malfaçon reconnus après examen contradictoire n'obligent le vendeur qu'au remplacement, à titre gratuit, du matériel ou des pièces reconnus défectueux.

## ARTICLE 10 : DÉTERMINATION DE PRIX

10.1 Les prix facturés sont ceux établis au jour de la commande sur la base des conditions économiques en vigueur.

10.2 Les prix s'entendent hors TVA, transport non compris, et seront majorés de la TVA et/ou de tout autre impôt similaire qui deviendrait exigible, au taux applicable au moment de leur exigibilité.

## ARTICLE 11 : INDEXATION DU PRIX

11.1 Les parties conviennent que les prix pourront varier en fonction des fluctuations des taux de change et/ou d'une hausse des tarifs du constructeur ou de toutes taxes.

11.2 Si, entre les dates de commande et de livraison, le prix du matériel commandé venait à subir une hausse n'excédant pas 10%, l'acheteur supportera une augmentation équivalente à cette variation et ce, sans qu'il puisse prétendre à l'annulation de sa commande.

11.3 Si la variation est supérieure à 10%, le vendeur devra porter à la connaissance de l'acheteur, par lettre recommandée avec accusé de réception, le montant de l'augmentation. Lorsque la vente porte sur un matériel standard, l'acheteur aura alors la faculté de résilier la vente, par écrit, dans les huit jours à compter de la réception du courrier l'informant de la variation de prix. Dans le cas de matériel spécifique, l'acheteur ne pourra résilier la vente mais le vendeur prendra à sa charge toute variation supérieure à 10%.

## ARTICLE 12 : PAIEMENT - MODALITÉS

12.1 Sauf stipulation contraire, les factures sont payables à réception de facture, au siège du vendeur.

12.2 Quel que soit le mode de paiement convenu entre les parties, le paiement ne sera considéré comme réalisé qu'après encaissement effectif du prix.

12.3 En cas de non-paiement à l'échéance, le vendeur se réserve le droit de résilier ou de suspendre les commandes et livraisons en cours.

## ARTICLE 13 : INTÉRÊTS DE RETARD

Si le paiement n'est pas intervenu dans les dix jours qui sont consécutifs à l'émission de la facture ou de la date contractuellement fixée, l'acheteur sera redevable d'une pénalité de retard à compter du onzième jour. Le montant de la pénalité sera calculé par application d'un taux d'intérêt aux sommes dues. Sauf modification des dispositions légales qui se substituerait à celles de l'article L.441-6 du code de commerce, ce taux sera celui qu'applique la Banque centrale européenne à son opération de refinancement la plus récente majoré de 10 points de pourcentage.

Si la carence de l'acheteur rend nécessaire un recouvrement amiable ou judiciaire, l'acheteur s'engage à régler en sus du principal, des frais, dépens et émoluments ordinairement et légalement à sa charge, une indemnité fixée à 15% du montant en principal TTC de la créance et ce, à titre de dommages et intérêts conventionnels et forfaitaires.

## ARTICLE 14 : CLAUSE DE DÉCHÉANCE DU TERME

En cas de non-paiement, total ou partiel, d'une commande à l'échéance, les sommes dues au titre de cette commande, ou d'autres commandes déjà livrées ou en cours de livraison, seront immédiatement exigibles après mise en demeure régulièrement effectuée par le vendeur par lettre recommandée avec accusé de réception.

## ARTICLE 15 : REFUS DE VENTE

Toute commande est acceptée en considération de la situation juridique, financière et économique de l'acheteur au moment de la commande. Il en résulte que si la situation financière de l'acheteur venait à se détériorer entre la date de la commande et la date de livraison, le vendeur serait fondé soit à exiger un paiement comptant avant la livraison, soit à résilier la vente.

## ARTICLE 16 : GARANTIE - ÉTENDUE

Pour le matériel neuf :

16.1 Les matériels vendus bénéficient de la garantie accordée par le constructeur.

16.2 Cette garantie couvre tous les vices cachés ou apparents à compter de la livraison du matériel. Le début de la garantie commence à partir de la date du bon de livraison.

16.3 La seule obligation incombant au vendeur au titre de la garantie est le remplacement gratuit ou la réparation du matériel ou des pièces reconnues défectueuses par le constructeur ; sans autre prestation ou indemnité. Pour bénéficier de cette garantie, le client devra aviser sans retard et par écrit notre société et retourner les marchandises à nos ateliers.

16.4 Les interventions effectuées au titre de la garantie ne sauraient avoir pour effet de prolonger sa durée.

16.5 L'acheteur ne pourra prétendre à une quelconque indemnité en cas d'immobilisation du matériel du fait de l'application de la garantie.

Pour le matériel d'occasion :

16.6 La garantie éventuellement accordée par le vendeur sera définie dans les conditions particulières.

## ARTICLE 17 : GARANTIE - EXCLUSION

17.1 L'acheteur perdra le bénéfice des garanties légales et conventionnelles notamment en cas : d'utilisation anormale ou abusive du matériel, de réparations ou de toutes interventions exécutées par des personnes étrangères au vendeur ou non agréées par lui ou par le constructeur, de détérioration ou d'avarie du matériel (résultant notamment de : collisions, chutes de matériaux, incendie, vandalisme, malveillance ou défauts de conduite), de détérioration ou d'accident résultant d'un défaut de surveillance ou d'entretien, de détériorations prématurées dues à des usures, fuites ou bruits non signalés à temps au vendeur, de refus de l'acheteur de laisser l'accès du matériel au vendeur dans le cadre d'opérations d'entretien, de contrôle ou de réparation.

17.2 Le vendeur pourra suspendre les garanties légales et conventionnelles en cas de retard ou de non-paiement total ou partiel du prix du matériel.

## ARTICLE 18 : CLAUSE DE RÉSERVE DE PROPRIÉTÉ

Transfert de risques

18.1 Conformément à l'article L621-122 du code de commerce, tous les matériels vendus par le vendeur sont livrés et vendus sous réserve du paiement intégral de ceux-ci. Le non-paiement, même partiel, autorise le vendeur, nonobstant toute clause contraire, à récupérer les matériels chez l'acheteur, après mise en demeure avec accusé de réception. Le droit de revendication s'exerce même dans le cas de redressement judiciaire ou de liquidation judiciaire de l'acheteur. Les ports aller et retour seront supportés par l'acheteur.

18.2 Par dérogation à l'article 1583 du code civil, la livraison des matériels opère transfert des risques à la charge de l'acheteur tant pour les dommages subis par la marchandise que ceux causés aux tiers.

18.3 La restitution du matériel s'effectuera aux frais et risques de l'acheteur.

18.4 En cas d'application de la clause de réserve de propriété, l'acheteur sera redevable d'une indemnité de dévalorisation fixée selon la cotation de la FNTP. Cette indemnité ne se compensera pas avec les acomptes éventuellement versés par l'acheteur.

18.5 En cas d'intervention de créanciers de l'acheteur, notamment en cas de saisie du matériel ou en cas d'ouverture d'une procédure collective, celui-ci devra immédiatement en informer le vendeur par lettre recommandée avec accusé de réception, de même que les créanciers saisissants ou les organes de la procédure collective.

18.6 L'acheteur supportera les frais consécutifs aux mesures prises en vue de faire cesser cette intervention et, notamment, ceux afférents à une tierce opposition.

18.7 L'acheteur veillera à ce que l'identification du matériel soit toujours possible.

18.8 En cas de mise en œuvre de la clause de réserve de propriété, les acomptes versés au vendeur lui resteront acquis.

## ARTICLE 19 : MATÉRIEL DESTINÉ À LA REVENTE

L'acheteur peut revendre le matériel dans le cadre de l'exploitation normale de son entreprise. Toutefois, il perdra cette faculté en cas de cessation de paiement ou de non-paiement du prix à l'échéance. L'acheteur s'engage à communiquer au vendeur, dans les deux cas, les noms et adresses de ses acheteurs, ainsi que les montants restant dus par eux.

## ARTICLE 20 : NULLITÉ D'UNE CLAUSE

Si l'une des clauses des présentes conditions générales de vente se trouvait nulle ou annulée, les autres clauses n'en seraient pas pour autant annulées.

## ARTICLE 21 : ATTRIBUTION DE JURIDICTION

En cas de difficulté d'interprétation ou d'exécution des présentes, le tribunal de commerce de Bayonne est seul compétent.

En cas de contestations de quelque nature qu'elles soient, il sera fait expressément attribution de juridiction aux tribunaux compétents du siège social du vendeur, même en cas de pluralité des défendeurs.

Tampon et signature précédés de la mention manuscrite  
"Lu et approuvé"





 **Stockman** c'est aussi,

une gamme complète  
d'**accessoires** et de **matériels**  
professionnels d'**emballage**

**DEMANDEZ**  
**NOTRE**  
**CATALOGUE**

**64 PAGES**



# Notes

---

A series of horizontal dotted lines for writing notes.



**Stockman**  
The handling company

CONCEPTEUR ♦ IMPORTATEUR ♦ TRANSFORMATEUR



# **Stockman**

*The handling company*

## **siège social**

562 rue Sud Landes  
40300 HASTINGUES  
Tél.: 05 59 50 67 63  
Fax: 05 59 50 67 66

## **production & logistique**

Chemin de Betloc  
40700 HAGETMAU  
Tél.: 05 58 44 29 19  
Fax: 05 58 03 72 56

◆ Service commercial ..... 05 59 50 67 63

◆ Service administratif ..... 05 59 52 82 49

◆ Service comptabilité ..... 06 20 23 58 02

◆ Service logistique/expédition ... 05 58 44 29 19

◆ Service SAV ..... 05 58 44 43 42

◆ Service pièces détachées ..... 05 58 44 43 44



**NOUS CONTACTER**  
[contact@stockman.fr](mailto:contact@stockman.fr)



[www.stockman.fr](http://www.stockman.fr)

