

## INSTALLATION

FP3390 – ULTRA BLACK AIR™ / FP3391 – ULTRA BLACK +™

### IN THE BOX

### ULTRA BLACK AIR™ (FP3390)

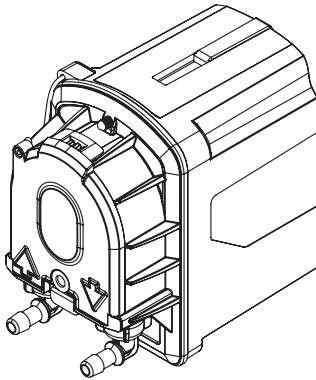

Pump

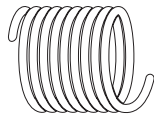

3m PVC hose  
ID Ø6mm x OD Ø9mm

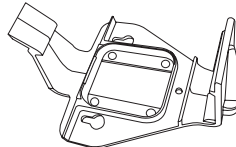

Wall bracket



M8 Stud fixing

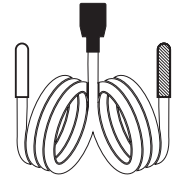

3m Air sensor cable  
(with plug & play connector)

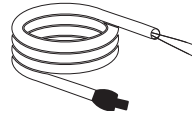

3m Power cable  
(with plug & play connector)



Inlet hose adaptor



Inlet hose



Ties x 6

### IN THE BOX

### ULTRA BLACK +™ (FP3391)

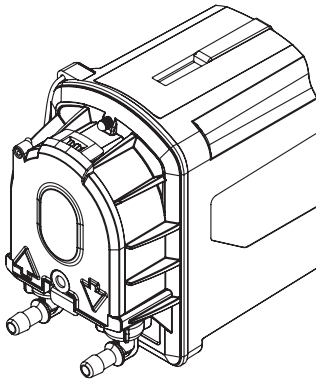

Pump

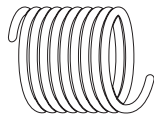

3m PVC hose  
ID Ø6mm x OD Ø9mm

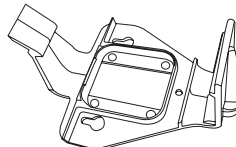

Wall bracket



M8 Stud fixing

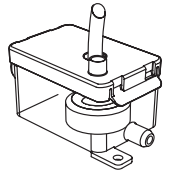

3m Float sensor cable  
(with plug & play connector)

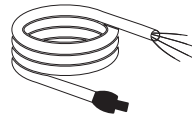

3m Power cable  
(with plug & play connector)



Float sensor  
breather tube



Float sensor  
Inlet hose



Ties x 6

SPECIFICATIONS	110VAC – 230VAC 50/60Hz
Max. flow (@ 0 m/ft)	15L/hr
Max. rec. head	12m
Max. suction lift	3m
Sound level @ 1m	21 dB(A)
Pump Power supply	110 VAC – 230 VAC, 50/60Hz
Rated	Continuous
Class	II Appliance <input type="checkbox"/>
Max. air conditioning output	Up to 20kW (68k Btu/h)
Inlets	6mm ID
Outlet	6mm ID
IP protection	IP24 – Splash proof
Max. ambient operating temp.	40°C / 104°F
Max water temp.	40°C / 104°F

### PERFORMANCE 110VAC – 230VAC 50/60Hz

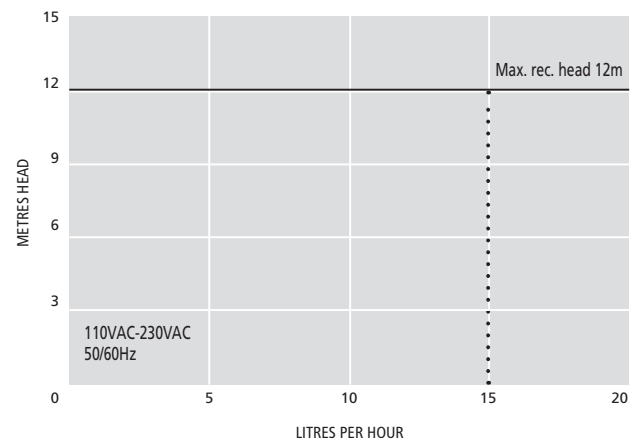

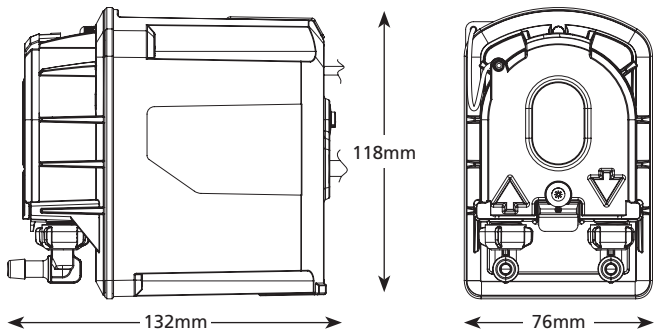

## IMPORTANT INFORMATION



### Health & Safety

- 1 This appliance should ONLY be fitted and serviced by a competent & qualified HVAC/R installer in accordance with these instructions and all relevant local and national electrical codes and regulations.
- 2 This appliance can be used by children aged from 8 years and above and persons with reduced physical, sensory or mental capabilities or lack of experience and knowledge if they have been given supervision or instruction concerning use of the appliance in a safe way and understand the hazards involved.
- 3 Children shall not play with the appliance. Cleaning and user maintenance shall not be made by children without supervision.
- 4 If the supply cord is damaged the pump must be switched off to avoid a hazard. Any replacement of the power cord is intended to be made by the manufacturer, its service agent or similar qualified person.
- 5 When servicing or replacing the head tube, switch off the isolator to isolate the pump from the electrical supply or disconnect from the electrical supply following the National wiring rules. Ultra Black +™ is provided with high level safety wiring for disabling the AC system in the event of a high level or failure, to prevent damage occurring.

## INSTALLATION – INTRODUCTION

The pump is designed to be fitted remotely from the AC unit, for example in the ceiling void, to lift condensate water where a gravity drain is too obtrusive or not possible. A run-on timer is fitted with the Air sensor variant so that excess condensate does not overflow the drip tray when the unit switches off, either on thermostat or at the end of use.

This pump is designed to sit level on its base and must at all times have adequate space around it for good ventilation. Ensure that there are no kinks or trapped parts in the piping, which must have an inside diameter of 6mm.

In the event of a product fault, please return to the manufacturer. The pump casing is not intended to be opened and contains no field serviceable parts.

### Ultra Black Air™

The red (hot) sensor is to be placed on the air inlet of the air conditioner, the blue (cold) sensor is to be placed on the air outlet of the air conditioner. When a differential temperature of greater than 5°C occurs between the two sensors, the pump will operate.

### How to set the speed on Ultra Black Air™

While powering up press and hold the test button on the rear of the pump for 10s. The front LED will begin to flash. Button can then be released. Pressing the button again will then cycle through the below options:

LED	WATER OUTPUT
Single slowflash	5LPH
Double medium flash	10LPH (Default)
Fast triple flash	15LPH

Turn off the power to the pump and the desired speed will be set.

### Ultra Black +™

The reservoir is placed next to the AC unit within the drip tray drainage line and will operate the pump when condensate enters the reservoir, lifting the float and activating the operating sensors. Ultra Black +™ Float is provided with a high level cutout for disabling the AC system in the event of a high level, to prevent damage occurring. See the typical Wiring diagram for connection instructions.

## INSTALLATION – HIGH LEVEL WIRING

POWER 110V–230V	HIGH LEVEL CUT OUT / VOLT FREE
(L1) LIVE: Brown • (L2) NEUTRAL: Blue	Black (Common) Black (N.C.)

## INSTALLATION – TYPICAL WIRING

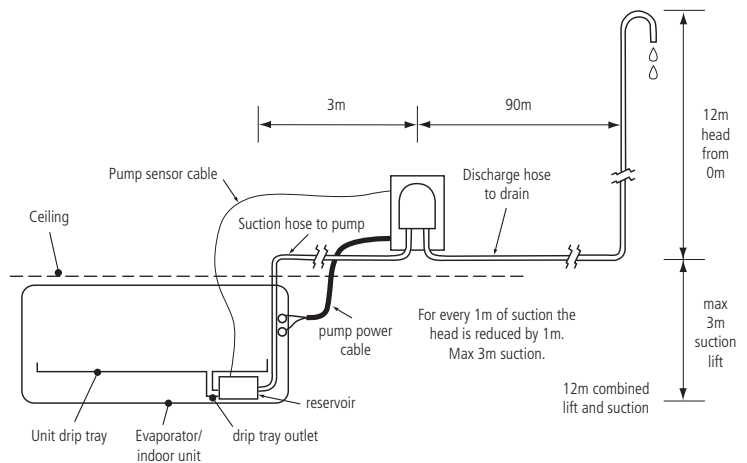
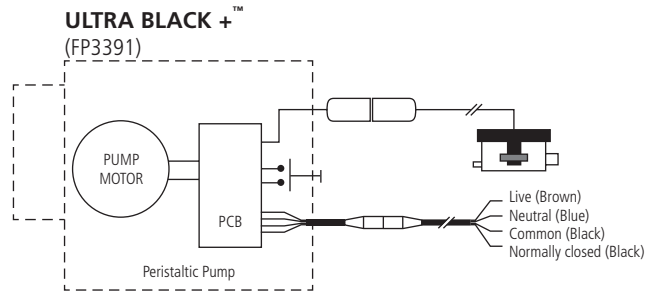
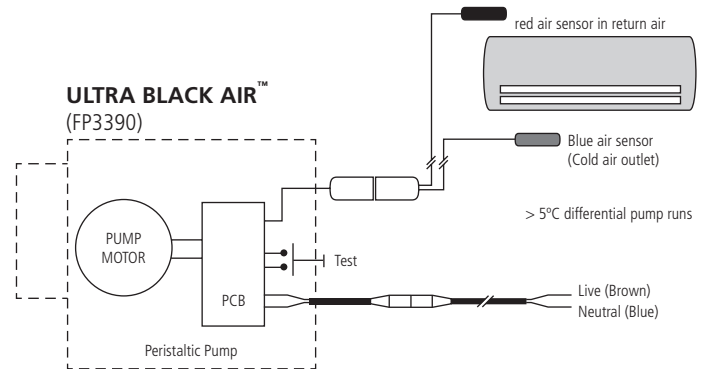

**Note:** Typical dimensions shown apply to Ultra Black +™ & Ultra Black Air™ models. Example shown is Ultra Black +™.

## FAULT FINDING

Both Universal fault mode: If the pump is running at full speed and the LED is flashing, Please check your connections to the sensor float/ air sensor leads.

## MAINTENANCE

### Ultra Black Air™ & Ultra Black +™

1. Inspect the pump head regularly and change the pump head tube every 12 months or more often if required. If any problems with the pump occur check the tube first!
2. Loosen the visor fixing screw, unclip and remove the visor. Unscrew both inlet and outlet hoses from the head tube assembly. To remove the pump head tube, make sure the roller assembly is vertical. Slide the inlet and outlet connectors from their housings and carefully remove from the roller assembly. Fit the replacement hose and refit the roller assembly visor by reversing the above procedure.
3. Press the test button to operate the roller assembly to check the pump is correctly operating.
4. Replacement pump head tubes and other accessories can be obtained from the wholesalers. Please quote the serial number (to be found on the pump) when ordering spare parts.

### Ultra Black +™

5. The float filter and chamber should be cleaned annually or more often if required.

## INSTALLATION

FP3390 – ULTRA BLACK AIR™ / FP3391 – ULTRA BLACK +™

### DANS LA BOÎTE

### ULTRA BLACK AIR™ (FP3390)

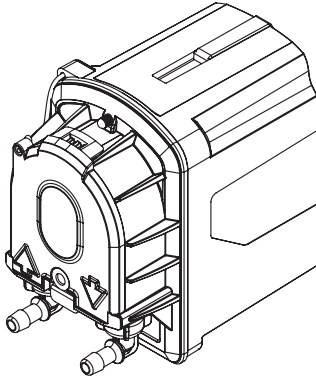

Pompe

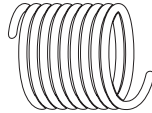

Tuyau PVC de 3 m  
ID Ø6 mm x OD Ø9 mm

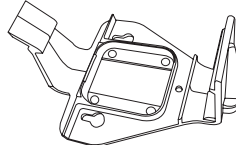

Support mural

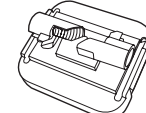

Fixation pour tige filetée M8

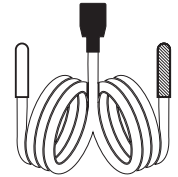

Câble du capteur d'air de 3 m  
(avec connecteur déconnectable)

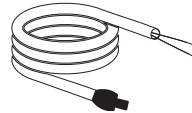

Câble d'alimentation de 3 m  
(avec connecteur plug & play)



Adaptateur de tuyau  
d'entrée



Tuyau d'entrée



Attaches x 6

### DANS LA BOÎTE

### ULTRA BLACK +™ (FP3391)

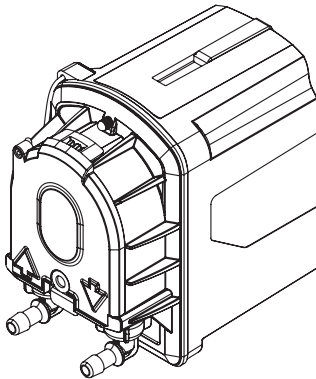

Pompe

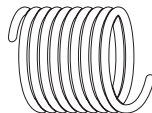

Tuyau PVC de 3 m  
ID Ø6 mm x OD Ø9 mm

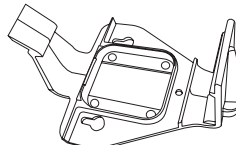

Support mural

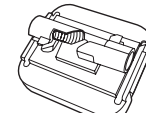

Fixation pour tige filetée M8

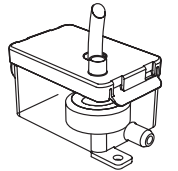

Câble de 3 m pour le  
capteur de flotteur  
(avec connecteur déconnectable)

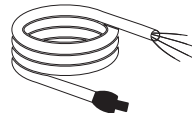

Câble d'alimentation de 3 m  
(avec connecteur déconnectable)



Tube de prise d'air  
pour flotteur

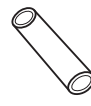

Tuyau d'entrée  
pour flotteur



Attaches x 6

### CARACTÉRISTIQUES TECHNIQUES

### 110VAC – 230VAC 50/60Hz

Débit max. (@ 0 m/ft)	15 l/hr
Hauteur max.	12 m
Hauteur max. d'aspiration	3 m
Niveau sonore à 1m	21 dB(A)
Alimentation électrique	110 VAC – 230 VCA, 50/60Hz
Fonctionnement	Continu
Classe d'isolation	Appareil II
Puissance max. du climatiseur	Jusqu'à 20 kW (68k Btu/h)
Entrée	6mm ID
Sortie	6mm ID
Protection IP	IP24 – résistant aux éclaboussures
Température ambiante max.	40°C / 104°F
Température max. de l'eau	40°C / 104°F

### PERFORMANCE

### 110VAC – 230VAC 50/60Hz

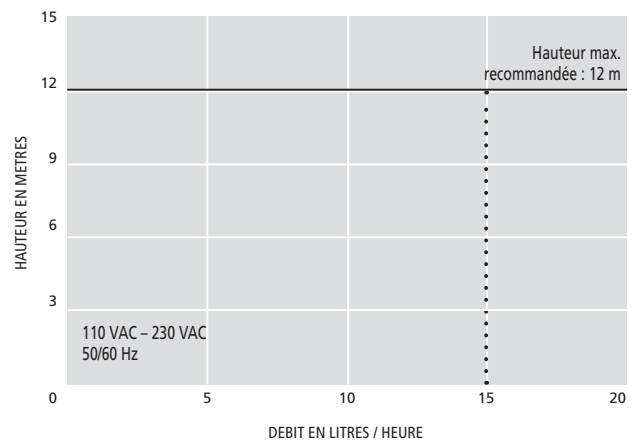

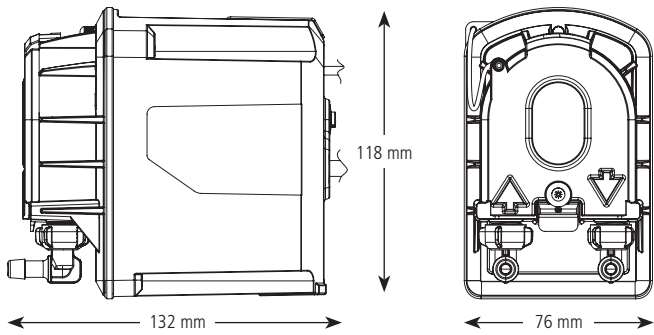

## INFORMATIONS IMPORTANTES



### Santé et sécurité

- 1 Cet appareil doit UNIQUEMENT être installé et entretenu par un installateur HVAC/R compétent et qualifié, conformément à ces instructions et à tous les codes et réglementations électriques locaux et nationaux pertinents.
- 2 Cet appareil peut être utilisé par des enfants âgés de 8 ans et plus et par des personnes dont les capacités physiques, sensorielles ou mentales sont réduites ou qui manquent d'expérience et de connaissances, à condition qu'elles aient reçu une surveillance ou des instructions concernant l'utilisation de l'appareil en toute sécurité et qu'elles comprennent les risques encourus.
- 3 Les enfants ne doivent pas jouer avec l'appareil. Le nettoyage et l'entretien ne doivent pas être effectués par des enfants sans surveillance.
- 4 Si le cordon d'alimentation est endommagé, la pompe doit être arrêtée pour éviter tout risque. Tout remplacement du cordon d'alimentation doit être effectué par le fabricant, son agent de service ou une personne qualifiée similaire.
- 5 Lors de l'entretien ou du remplacement du tube de direction, éteignez l'isolateur pour isoler la pompe de l'alimentation électrique ou déconnectez-la de l'alimentation électrique en suivant les règles nationales de câblage. Ultra Black +™ est équipé d'un câblage de sécurité de haut niveau pour désactiver le système de climatisation en cas de niveau élevé ou de défaillance afin d'éviter tout dommage.

## INSTALLATION – INTRODUCTION

La pompe est conçue pour être installée à distance de l'unité de climatisation, par exemple dans le vide du plafond, afin d'évacuer l'eau de condensation lorsqu'une évacuation par gravité est trop gênante ou impossible. La variante à capteur d'air est équipée d'une minuterie de marche afin que l'excès de condensat ne déborde pas du bac de récupération lorsque l'unité s'éteint, soit par thermostat, soit à la fin de l'utilisation.

Cette pompe est conçue pour reposer sur sa base et doit toujours être entourée d'un espace suffisant pour assurer une bonne ventilation. Veillez à ce qu'il n'y ait pas de coudes ou de parties coincées dans la tuyauterie, qui doit avoir un diamètre intérieur de 6 mm.

En cas de défaut du produit, veuillez le renvoyer au fabricant. Le corps de la pompe n'est pas destiné à être ouvert et ne contient aucune pièce susceptible d'être réparée sur place.

### Ultra Black Air™

Le capteur rouge (chaud) doit être placé sur l'entrée d'air du climatiseur, le capteur bleu (froid) doit être placé sur la sortie d'air du climatiseur. Lorsqu'un différentiel de température supérieur à 5°C apparaît entre les deux sondes, la pompe fonctionne.

### Comment régler la vitesse sur le Ultra Black Air™

Lors de la mise sous tension, appuyez sur le bouton de test situé à l'arrière de la pompe et maintenez-le enfoncé pendant 10 secondes. La LED avant commence à clignoter. Le bouton peut alors être relâché. Une nouvelle pression sur le bouton fait défiler les options ci-dessous :

LED	SORTIE D'EAU
Flash lent unique	5 LPH
Double flash moyen	10 LPH (par défaut)
Triple flash rapide	15 LPH

Coupez l'alimentation de la pompe et la vitesse souhaitée sera réglée.

### Ultra Black +™

Le réservoir est placé à côté de l'unité de climatisation dans la ligne de drainage du bac de récupération et fera fonctionner la pompe lorsque le condensat entre dans le réservoir, soulevant le flotteur et activant les capteurs de fonctionnement.

Ultra Black +™ à flotteur est fourni avec un câblage de sécurité de haut niveau pour désactiver le système de climatisation en cas d'événement de haut niveau afin d'éviter tout dommage. Voir le schéma de câblage typique pour les instructions de connexion.

## INSTALLATION – CÂBLAGE DE HAUT NIVEAU

POWER 110 V – 230 V	COUPURE HAUT NIVEAU / SANS VOLT
(L1) EN DIRECT : Marron • (L2) NEUTRE : Bleu	Noir (commun) Noir (N.F.)

## INSTALLATION – CÂBLAGE TYPIQUE

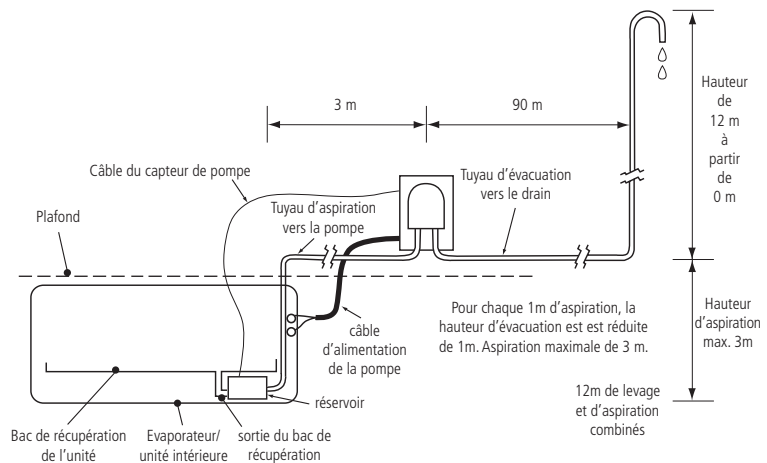
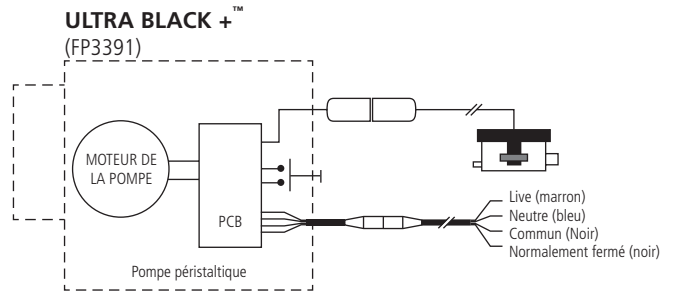
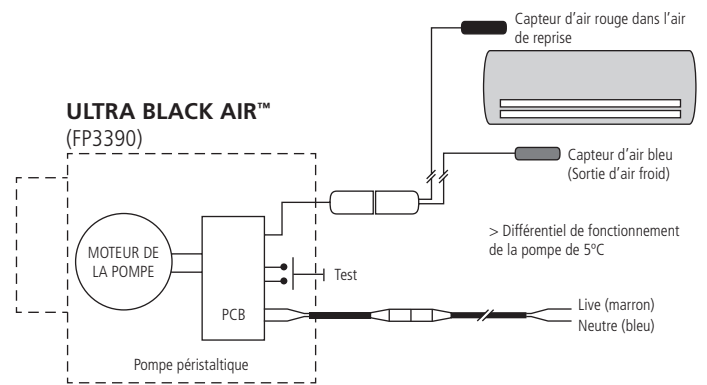

**Note:** Les dimensions typiques indiquées s'appliquent aux modèles Ultra Black +™ et Ultra Black Air™. L'exemple illustré est celui du Ultra Black +.

## RECHERCHE DE PANNES

Les deux Universal sont en mode défaut : Si la pompe fonctionne à plein régime et que la LED clignote, veuillez vérifier vos connexions aux fils du flotteur du capteur/du capteur d'air.

## MAINTENANCE

### Ultra Black Air™ & Ultra Black +™

1. Inspectez régulièrement la tête de pompe et changez le tube de la tête de pompe tous les 12 mois ou plus souvent si nécessaire. En cas de problème avec la pompe, vérifiez d'abord le tube !
2. Desserrer la vis de fixation de la visière, déclipser et retirer la visière. Dévissez les tuyaux d'entrée et de sortie de l'assemblage du tube de tête. Pour retirer le tube de tête de la pompe, assurez-vous que l'ensemble du rouleau est vertical. Faites glisser les connecteurs d'entrée et de sortie de leur logement et retirez-les avec précaution de l'ensemble du rouleau. Installez le tuyau de remplacement et remontez la visière de l'ensemble du rouleau en inversant la procédure ci-dessus.
3. Appuyez sur le bouton d'essai pour faire fonctionner l'ensemble du rouleau et vérifier le bon fonctionnement de la pompe.
4. Des tubes de recharge pour la tête de pompe et d'autres accessoires peuvent être obtenus auprès des revendeurs. Veuillez indiquer le numéro de série (qui se trouve sur la pompe) lorsque vous commandez des pièces de rechange.

### Ultra Black +™

5. Le filtre et la chambre du flotteur doivent être nettoyés chaque année ou plus souvent si nécessaire.

## INSTALLATION

FP3390 – ULTRA BLACK AIR™ / FP3391 – ULTRA BLACK +™

### IN DER KISTE

### ULTRA BLACK AIR™ (FP3390)

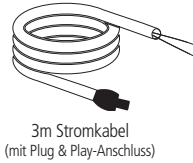
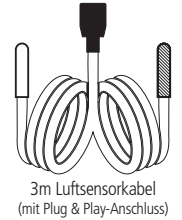
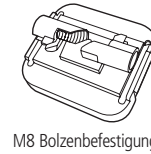
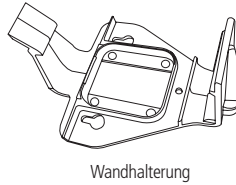
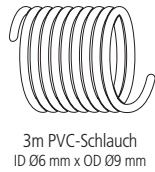
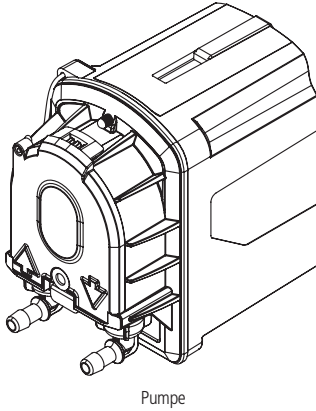

### IN DER KISTE

### ULTRA BLACK +™ (FP3391)

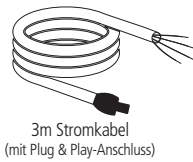
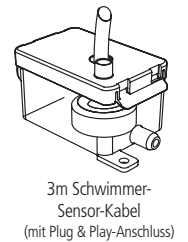
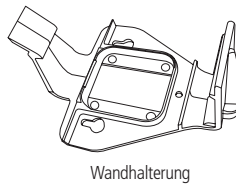
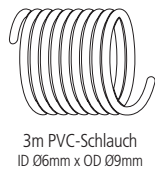
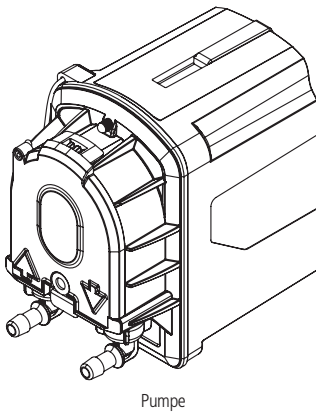

SPEZIFIKATIONEN	110VAC – 230 VAC 50/60Hz
Max. Förderleistung (@ 0 m/ft)	15 l/hr
Max. empf. Förderhöhe	12 m
Max. Ansaughöhe	3 m
Geräuschpegel @ 1 m	21 dB(A)
Versorgungsspannung	110 VAC – 230 VAC, 50/60 Hz
Auslegung	Dauerbetrieb
Geräteklasse	II Appliance
Max. Anschlussleistung	Bis zu 20 kW (68k Btu/h)
Druckleitung	6 mm ID
Auslass	6 mm ID
IP-Schutz	IP24 – Spritzwassergeschützt
Max. Betriebsumgebungstemperatur.	40 °C / 104 °F
Max. Wassertemperatur	40°C / 104°F

### LEISTUNGSGRAFIKEN 110VAC – 230VAC 50/60Hz

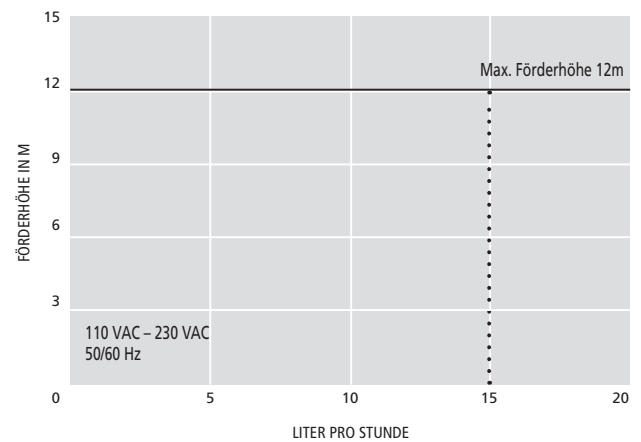

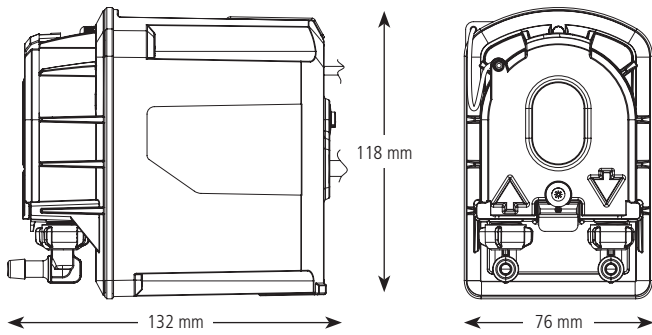

## WICHTIGE INFORMATIONEN



### Gesundheit und Sicherheit

- 1 Dieses Gerät sollte NUR von einem kompetenten und qualifizierten HLK/R-Installateur in Übereinstimmung mit dieser Anleitung und allen relevanten lokalen und nationalen elektrischen Vorschriften und Bestimmungen installiert und gewartet werden.
- 2 Dieses Gerät kann von Kindern ab 8 Jahren und darüber sowie von Personen mit verringerten physischen, sensorischen oder geistigen Fähigkeiten oder Mangel an Erfahrung und Wissen benutzt werden, wenn sie beaufsichtigt oder bezüglich des sicheren Gebrauchs des Geräts unterwiesen wurden und die damit verbundenen Gefahren verstehen.
- 3 Kinder dürfen nicht mit dem Gerät spielen. Die Reinigung und Wartung durch den Benutzer darf nicht von Kindern ohne Aufsicht durchgeführt werden.
- 4 Wenn das Netzkabel beschädigt ist, muss die Pumpe abgeschaltet werden, um eine Gefährdung zu vermeiden. Der Austausch des Netzkabels darf nur vom Hersteller, seinem Kundendienst oder einer ähnlich qualifizierten Person vorgenommen werden.
- 5 Schalten Sie bei Wartungsarbeiten oder beim Auswechseln des Kopfrohrs den Reparaturschalter aus, um die Pumpe von der Stromversorgung zu trennen, oder trennen Sie die Pumpe gemäß den nationalen Verdrahtungsvorschriften vom Stromnetz. Die Ultra Black +™ ist mit einer Hochspannungs-Sicherheitsverdrahtung ausgestattet, um das Wechselstromsystem im Falle eines hohen Niveaus oder einer Störung zu deaktivieren, damit keine Schäden entstehen.

## INSTALLATION – EINLEITUNG

Die Pumpe ist so konzipiert, dass sie entfernt vom Klimagerät, z. B. im Deckenhohlraum, montiert werden kann, um das Kondenswasser dort abzuleiten, wo ein Schwerkraftabfluss zu aufdränglich oder nicht möglich ist. Die Variante mit Luftsensoren ist mit einer Nachlaufzeit versehen, so dass überschüssiges Kondensat nicht über die Auffangwanne läuft, wenn das Gerät ausgeschaltet wird, entweder durch einen Thermostat oder am Ende der Nutzung.

Diese Pumpe ist so konstruiert, dass sie waagrecht auf ihrem Sockel steht und muss jederzeit ausreichend Platz um sich herum haben, um eine gute Belüftung zu gewährleisten. Vergewissern Sie sich, dass die Rohrleitungen, die einen Innendurchmesser von 6 mm haben müssen, keine Knicke oder eingeklemmten Teile aufweisen.

Im Falle eines Produktfehlers senden Sie das Produkt bitte an den Hersteller zurück. Das Pumpengehäuse darf nicht geöffnet werden und enthält keine vor Ort zu wartenden Teile.

### Ultra Black Air™

Der rote (heiße) Sensor wird am Lufteinlass der Klimaanlage angebracht, der blaue (kalte) Sensor am Luftauslass der Klimaanlage. Wenn zwischen den beiden Sensoren ein Temperaturunterschied von mehr als 5 °C auftritt, wird die Pumpe in Betrieb genommen.

### Einstellen der Geschwindigkeit auf Ultra Black Air™

Halten Sie beim Einschalten die Testtaste auf der Rückseite der Pumpe 10 Sekunden lang gedrückt. Die vordere LED beginnt zu blinken. Die Taste kann dann losgelassen werden. Wenn Sie die Taste erneut drücken, werden die folgenden Optionen durchlaufen:

LED	WASSERLEISTUNG
Einzelner langsamer Blitz	5 LPH
Doppelter mittlerer Blitz	10 LPH (Standard)
Schnelles Dreifach-Blitzlicht	15 LPH

Schalten Sie die Stromzufuhr zur Pumpe aus und die gewünschte Geschwindigkeit wird eingestellt.

### Ultra Black +™

Der Behälter wird neben dem Klimagerät in der Ablaufleitung der Auffangwanne platziert und schaltet die Pumpe ein, wenn Kondensat in den Behälter eindringt, wodurch der Schwimmer angehoben und die Betriebssensoren aktiviert werden.

Ultra Black +™ Float ist mit einer Hochwasserabschaltung ausgestattet, die das AC-System im Falle eines Hochwassers abschaltet, um Schäden zu vermeiden. Siehe den typischen Schaltplan für Anschlussanweisungen.

## INSTALLATION – HOCHWERTIGE VERKABELUNG

POWER 110 V – 230 V	HOCHGRADIGE ABSCHALTUNG / VOLTFREI
(L1) LIVE: Braun • (L2) NEUTRAL: blau	Schwarz (allgemein) Schwarz (N.C.)

## INSTALLATION – TYPISCHE VERDRÄHTUNG

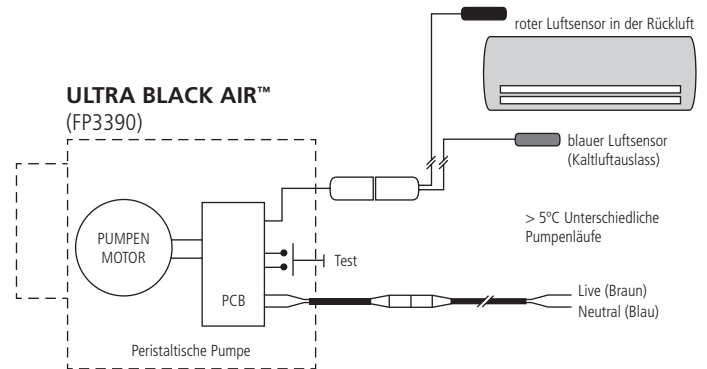

### Ultra Black +™ (FP3391)

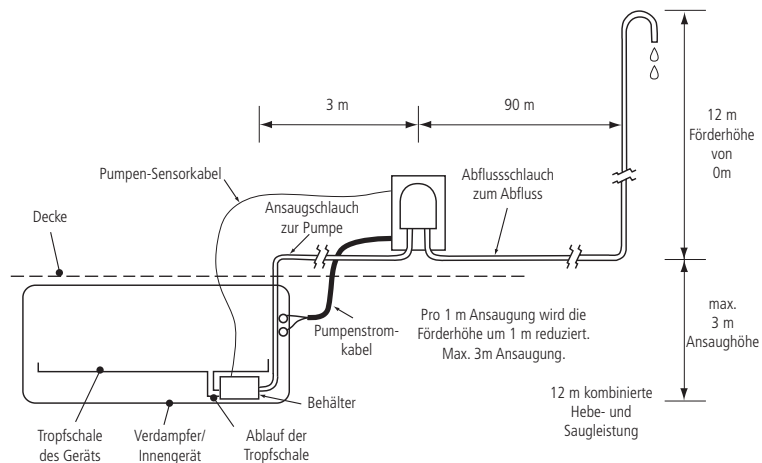
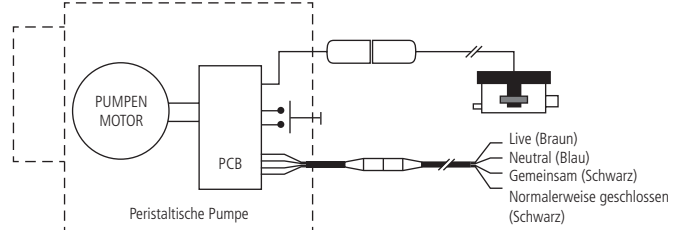

**Hinweis:** Die gezeigten typischen Abmessungen gelten für die Modelle Ultra Black +™ und Ultra Black Air™. Das gezeigte Beispiel ist Ultra Black +™.

## FEHLERFINDUNG

Beide Universal-Fehler-Modus: Wenn die Pumpe mit voller Geschwindigkeit läuft und die LED blinkt, überprüfen Sie bitte die Anschlüsse an den Schwimmer-/Luftsensorenleitungen.

## WARTUNG

### Ultra Black Air™ & Ultra Black +™

- 1 Überprüfen Sie den Pumpenkopf regelmäßig und wechseln Sie den Pumpenkopfschlauch alle 12 Monate oder bei Bedarf häufiger. Wenn Probleme mit der Pumpe auftreten, überprüfen Sie zuerst den Schlauch!
- 2 Lösen Sie die Visierbefestigungsschraube, lösen Sie die Halterung und nehmen Sie das Visier ab. Schrauben Sie die beiden Einlass- und Auslassschläuche von der Kopfrohrbaugruppe ab. Um das Pumpenkopfrohr zu entfernen, stellen Sie sicher, dass die Walzenbaugruppe senkrecht steht. Ziehen Sie die Einlass- und Auslassanschlüsse aus ihren Gehäusen und entfernen Sie sie vorsichtig von der Walzenbaugruppe. Bringen Sie den Ersatzschlauch an und montieren Sie das Visier der Walzenbaugruppe in umgekehrter Reihenfolge.
- 3 Drücken Sie die Testtaste, um die Rolleneinheit zu betätigen und zu prüfen, ob die Pumpe richtig funktioniert.
- 4 Ersatz-Pumpenkopfrohr und anderes Zubehör können über den Großhandel bezogen werden. Bitte geben Sie bei der Bestellung von Ersatzteilen die Seriennummer an, die auf der Pumpe zu finden ist.

### Ultra Black +™

- 5 Der Schwimmerfilter und die Kammer sollten jährlich oder bei Bedarf häufiger gereinigt werden.

## INSTALLATION

FP3390 – ULTRA BLACK AIR™ / FP3391 – ULTRA BLACK +™

### W PUDEŁKU

### ULTRA BLACK AIR™ (FP3390)

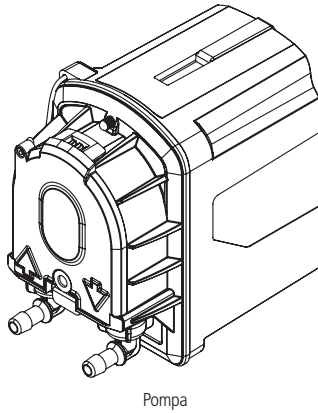

Pompa

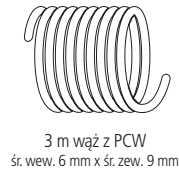

3 m wąż z PCW  
śr. wewn. 6 mm x śr.zew. 9 mm

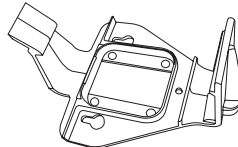

Wspornik ścienny

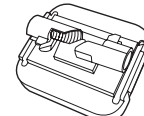

Mocowanie do M8

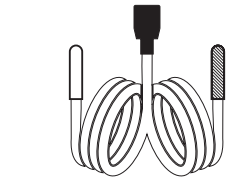

3 m kabel czujnika powietrza  
(ze złączem do szybkiego podłączenia)

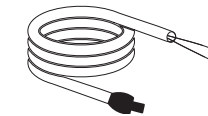

3 m przewód zasilający  
(ze złączem do szybkiego podłączenia)

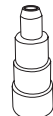

Adapter węża  
wlotowego

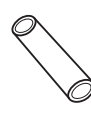

Wąż wlotowy



Opaski zaciskowe x 6

### W PUDEŁKU

### ULTRA BLACK +™ (FP3391)

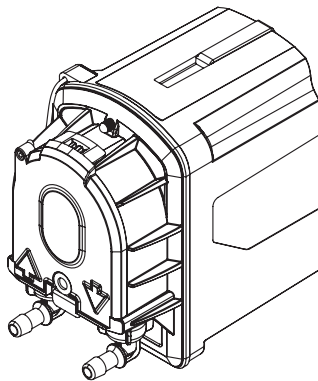

Pompa

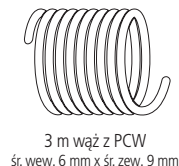

3 m wąż z PCW  
śr. wewn. 6 mm x śr.zew. 9 mm

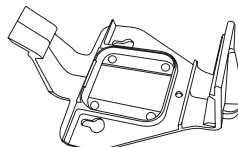

Wspornik ścienny

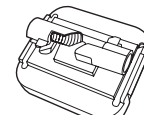

Mocowanie do M8

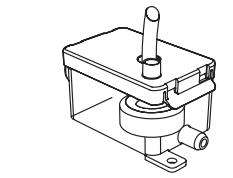

3 m kabel czujnika pływakowego  
(ze złączem do szybkiego podłączenia)



3 m przewód zasilający  
(ze złączem do szybkiego podłączenia)



Rurka odpowietrzająca  
czujnika pływakowego

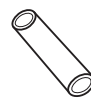

Wąż wlotowy czujnika  
pływakowego



Opaski zaciskowe  
x 6

SPECYFIKACJE	110 V prądu przemiennego - 230 V prądu przemiennego 50/60 Hz
Maks. przepływ (przy 0 m/stóp)	15 L/hr
Maks. wysokość podnoszenia	12 m
Maks. wysokość ssania	3 m
Poziom dźwięku w odległości 1 m	21 dB(A)
Zasilanie pompy	110 V prądu przemiennego – 230 V prądu przemiennego, 50/60 Hz
Praca znamionowa	Ciągła
Klasa	Urządzenie klasy II
Maks. moc klimatyzacji	Maks. 20 kW (68,000 Btu/h)
Wloty	Śred. wewn. 6 mm
Wylot	Śred. wewn. 6 mm
Stopień ochrony IP	IP24 – BRYZGOSZCZELNOŚĆ
Maks. temperatura otoczenia przy pracy	40°C / 104°F
Maksymalna temperatura wody	40°C / 104°F

WYDAJNOŚĆ	110 V prądu przemiennego - 230 V prądu przemiennego 50/60 Hz
-----------	--

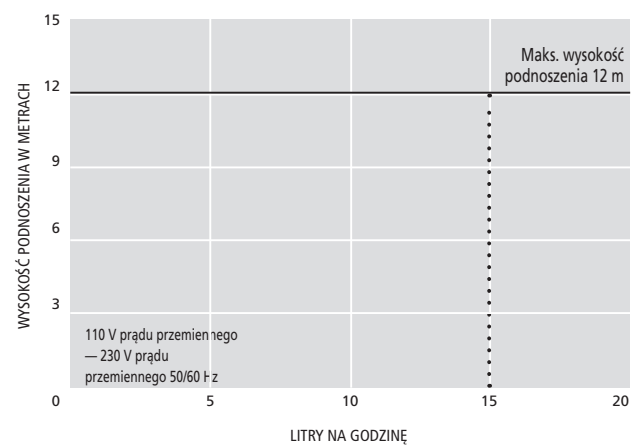

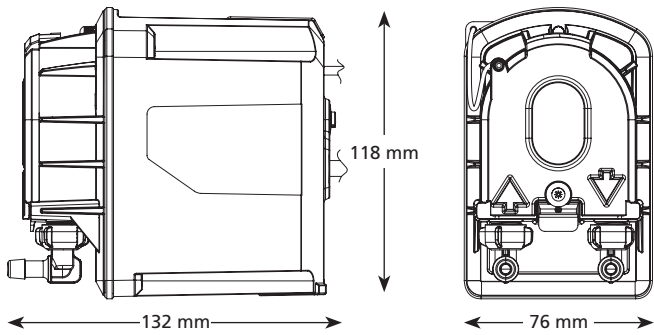

## WAŻNE INFORMACJE



### Zdrowie i bezpieczeństwo

- To urządzenie powinno być montowane i serwisowane WYŁĄCZNIE przez kompetentnego i wykwalifikowanego instalatora instalacji HVAC/R zgodnie z niniejszą instrukcją oraz wszystkimi odpowiednimi lokalnymi i krajowymi przepisami elektrycznymi oraz przepisami prawnymi.
- Urządzenie to może być używane przez dzieci w wieku od 8 lat i starsze oraz osoby o ograniczonych zdolnościach fizycznych, sensorycznych lub umysłowych, a także osoby nieposiadające doświadczenia i wiedzy w zakresie jego obsługi, jeśli pozostają pod nadzorem lub udzielono im instruktażu dotyczącego użytkowania urządzenia w bezpieczny sposób i rozumieją związane z tym zagrożenia.
- Dziomom nie wolno bawić się urządzeniem. Czyszczenie i prace konserwacyjne prowadzone przez użytkownika nie mogą być wykonywane przez dzieci bez nadzoru.
- Jeżeli przewód zasilający jest uszkodzony, pompę należy wyłączyć, aby uniknąć zagrożenia. Wszelkie wymiany przewodu zasilającego powinny być dokonywane przez producenta, jego przedstawiciela serwisowego lub podobnie wykwalifikowaną osobę.
- Podczas serwisowania lub wymiany rurki głowicy należy wyłączyć izolator, aby odciąć pompę od źródła zasilania elektrycznego, lub odłączyć ją od źródła zasilania zgodnie z krajowymi przepisami dotyczącymi okablowania. Pompa Ultra Black +™ jest wyposażona w okablowanie zabezpieczające wysokiego poziomu umożliwiające wyłączenie układu klimatyzacji w przypadku wysokiego poziomu lub awarii, aby zapobiec uszkodzeniu urządzenia.

## INSTALACJA - WSTĘP

Pompę zaprojektowano do montażu z dala od klimatyzatora, na przykład w pustej przestrzeni pod sufitem, na potrzeby podnoszenia skroplin tam, gdzie odpływ grawitacyjny za bardzo przeszkadza lub jego wykonanie jest niemożliwe. W wariancie z czujnikiem powietrza zamontowany jest timer cyklu pracy, dzięki któremu nadmiar kondensatu nie przelewa się przez tackę ociekową po wyłączeniu urządzenia przez termostat albo po zakończeniu jego użytkowania.

Pompę zaprojektowano tak, aby była ustawiona poziomo na podstawie i zawsze wokół niej należy zapewnić odpowiednią przestrzeń gwarantującą dobrą wentylację. Należy upewnić się, że rury nie mają załamania albo uwieczonych odinków, a rury muszą mieć średnicę wewnętrzną 6 mm.

W przypadku wystąpienia wady produktu należy odesłać go do producenta. Obudowa pompy nie jest przeznaczona do otwierania i nie zawiera żadnych części, które mogą być serwisowane przez użytkownika.

### Ultra Black Air™

Czerwony (gorący) czujnik należy umieścić na wlocie powietrza do klimatyzatora, niebieski (zimny) czujnik na wylocie powietrza z klimatyzatora. Gdy różnica temperatur pomiędzy dwoma czujnikami będzie większa niż 5°C, pompa zacznie działać.

### Jak ustawić prędkość w Ultra Black Air™

Podczas włączania urządzenia nacisnąć i przytrzymać przycisk testowy z tyłu pompy przez 10 sekund. Przednia dioda LED zacznie migać. Następnie można zwolnić przycisk. Ponowne naciśnięcie przycisku spowoduje przełączanie pomiędzy poniższymi opcjami:

Dioda LED	WYDAJNOŚĆ WODY
Pojedyncze powolne mignięcie	5 L/H
Podwójne średnie mignięcie	10 L/H (domyślne)
Szybkie potrójne mignięcie	15 L/H

Wyłączyć zasilanie pompy, a wówczas zostanie ustawiona żądana prędkość.

### Ultra Black +™

Zbiornik jest umieszczony obok klimatyzatora w linii drenażowej tacki ociekowej i będzie uruchamiał pompę, gdy kondensat dostanie się do zbiornika, podnosząc pływak i aktywując czujniki robocze.

Pływak modelu Ultra Black +™ jest wyposażony w wyłącznik wysokiego poziomu umożliwiając wyłączenie układu klimatyzacji w przypadku wysokiego poziomu, aby zapobiec uszkodzeniu urządzenia. Instrukcje podłączenia można znaleźć na typowym schemacie połączeń.

## INSTALACJA - OKABLOWANIE WYSOKIEGO POZIOMU

ZASILANIE 110–230 V	WYŁĄCZENIE WYSOKIEGO POZIOMU / BEZNAPIĘCIOWE
(L1) POD NAPIĘCIEM: Brązowy • (L2) NEUTRALNY: Niebieski	Czarny (wspólny) Czarny (N.Z.)

## INSTALACJA — TYPOWE OKABLOWANIE

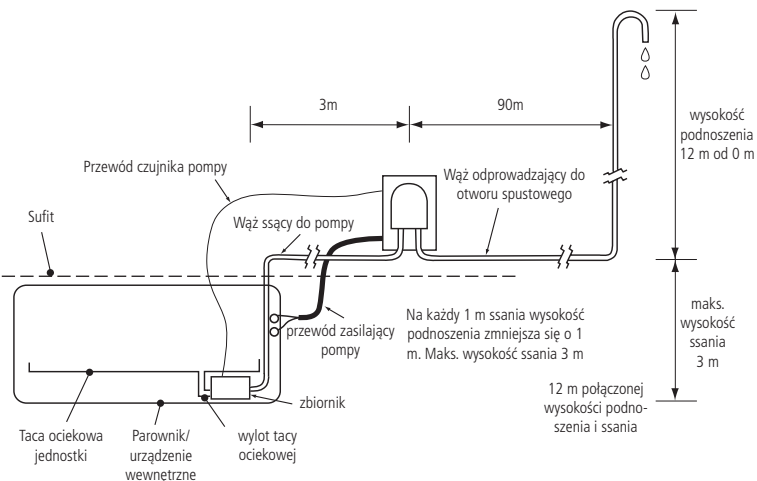
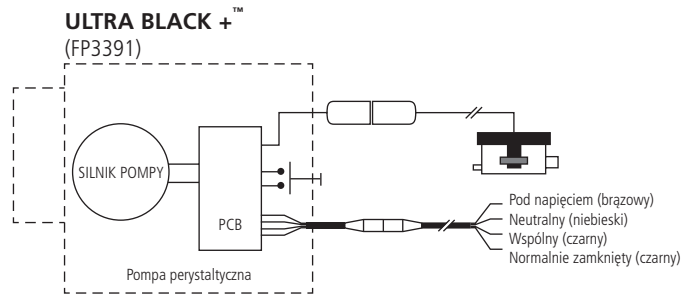
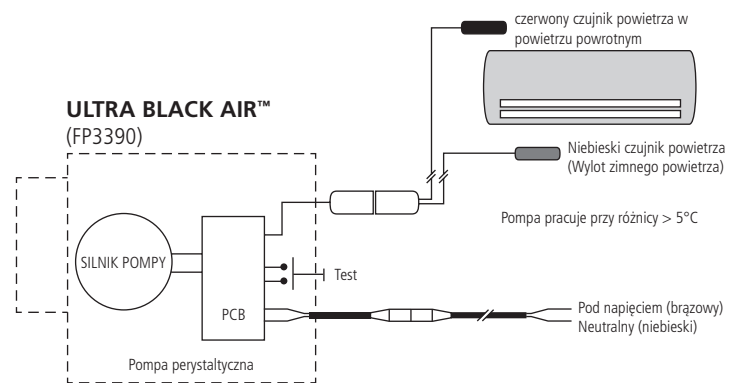

**Uwaga:** Przedstawione typowe wymiary dotyczą modeli Ultra Black +™ i Ultra Black Air™. Pokazany przykład to Peri Pro+.

## WYKRYWANIE USTEREK

Tryb usterek obu modeli Universal: Jeśli pompa pracuje z pełną prędkością i dioda LED miga, należy sprawdzić połączenia z przewodami czujnika pływakowego/czujnika powietrza.

## KONSERWACJA

### Ultra Black Air™ i Ultra Black +™

- Należy regularnie sprawdzać głowicę pompy i wymieniać rurkę głowicy pompy co 12 miesięcy lub częściej, jeśli to konieczne. Jeśli wystąpią jakiegokolwiek problemy z pompą, należy najpierw sprawdzić rurkę!
  - Poluzować śrubę mocującą osłonę, odpiąć ją i zdjąć. Odkręcić węże wlotowy i wylotowy od zespołu rurki głowicy. Aby zdjąć rurkę głowicy pompy, należy upewnić się, że zespół rolek jest ustawiony pionowo. Wysunąć złącza wlotowe i wylotowe z obudów i ostrożnie wyjąć je z zespołu rolek. Zamontować zamienny wąż i osłonę zespołu rolek, wykonując powyższą procedurę w odwrotnej kolejności.
  - Nacisnąć przycisk testowy, aby uruchomić zespół rolek i sprawdzić, czy pompa działa prawidłowo.
  - Zamiennie rurki głowicy pompy i inne akcesoria można nabyć w hurtowni. Przy zamawianiu części zamiennych należy podać numer seryjny (znajdujący się na pompie).
- Ultra Black +™**
- Filtr pływakowy i komorę należy czyścić co roku lub częściej, jeśli to konieczne.

## INSTALLATION

FP3390 – ULTRA BLACK AIR™ / FP3391 – ULTRA BLACK +™

### OBSAH BALENÍ

### ULTRA BLACK AIR™ (FP3390)

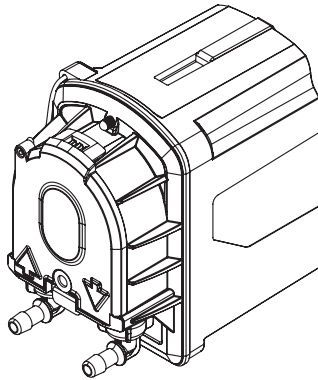

Čerpadlo

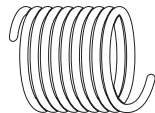

3m PVC hadice  
ID Ø 6mm x OD Ø 9mm

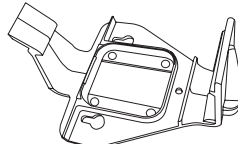

Nástěnná konzola

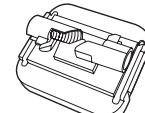

Upevňovací čep M8

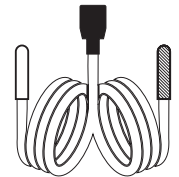

3m kabel snímače vzduchu  
(s konektorem plug & play)

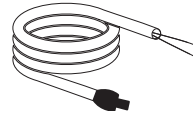

3m napájecí kabel  
(s konektorem plug & play)



Příruba přívodní hadice

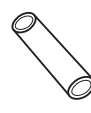

Přívodní hadice



Vázací pásky x 6

### OBSAH BALENÍ

### ULTRA BLACK +™ (FP3391)

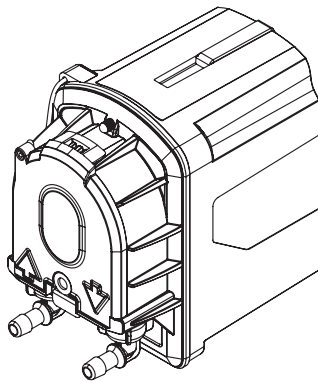

Čerpadlo

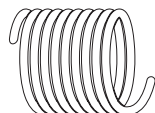

3m PVC hadice  
ID Ø 6mm x OD Ø 9mm

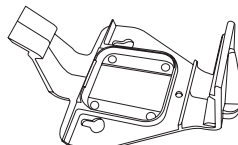

Nástěnná konzola

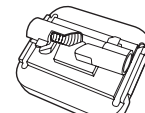

Upevňovací čep M8

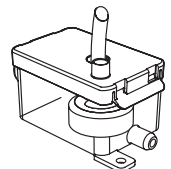

3m kabel plovákového snímače  
(s konektorem plug & play)

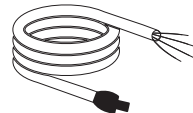

3m napájecí kabel  
(s konektorem plug & play)



Odvzdušňovací trubice  
plovákového snímače

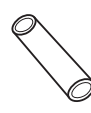

Přívodní hadice  
plovákového snímače



Vázací pásky x 6

SPECIFIKACE	110VAC – 230VAC 50/60Hz
Max. průtok (@ 0 m/ft)	15 L/hr
Max. dop. výška kap.	12 m
Max. sací zdvih	3 m
Hladina zvuku @ 1m	21 dB(A)
Napájení čerpadla	110 VAC – 230 VAC, 50/60Hz
Jmenovité	Kontinuální
Třída	Spotřebič II
Max. klimatizační výkon	Až 20 kW (68k Btu/h)
Přívod	6 mm ID
výstup	6 mm ID
Stupeň krytí IP	IP24 – odolnost proti stříkající vodě
Max. teplota okolí za provozu	40 °C / 104 °F
Max. teplota vody	40 °C / 104 °F

### VÝKON

### 110VAC – 230VAC 50/60Hz

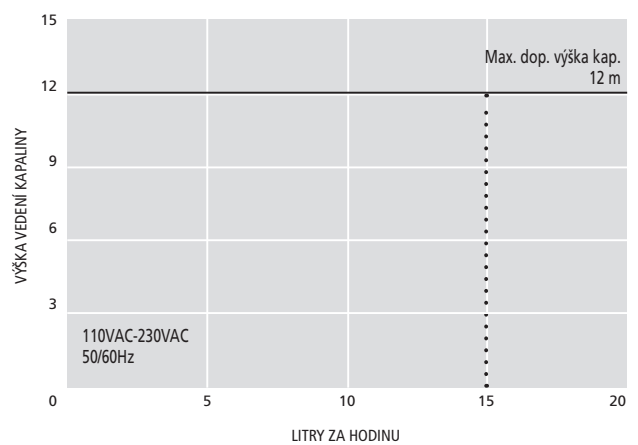

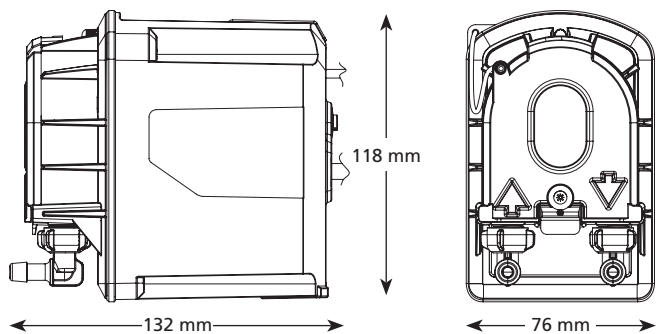

## DŮLEŽITÉ INFORMACE



### Bezpečnostní pokyny

- 1 Tento spotřebič smí instalovat a servisovat POUZE kompetentní a kvalifikovaný instalatér HVAC/R v souladu s tímto návodem a všemi příslušnými místními a národními elektrotechnickými předpisy a nařízeními.
- 2 Tento spotřebič mohou používat děti od 8 let a starší a osoby se sníženými fyzickými, smyslovými nebo duševními schopnostmi nebo s nedostatkem zkušeností a znalostí, pokud jsou pod dohledem nebo byly poučeny o bezpečném používání spotřebiče a rozumí souvisejícím nebezpečím.
- 3 Dětem je zakázáno si se spotřebičem hrát. Čištění a údržbu nesmí provádět děti bez dohledu.
- 4 Pokud je přívodní kabel poškozen, musí se čerpadlo vypnout, aby nedošlo k ohrožení. Jakoukoli výměnu napájecího kabelu musí provést výrobce, jeho servisní zástupce nebo podobně kvalifikovaná osoba.
- 5 Při servisu nebo výměně trubice vodního sloupce vypněte hlavní vypínač, abyste čerpadlo odpojili od elektrické sítě, nebo jej odpojte od elektrické sítě podle národních pravidel pro zapojení. Ultra Black +™ je opatřeno vysokoúrovňovou bezpečnostní elektroinstalací pro vypnutí střídavého systému v případě vysoké hladiny nebo poruchy, aby se zabránilo vzniku škod.

## INSTALACE - ÚVOD

Čerpadlo je určeno k montáži na vzdálené místo od klimatizační jednotky, například do stropu, aby odvádělo kondenzovanou vodu tam, kde je gravitační odtok příliš překážející nebo není možný. Varianta se snímačem vzduchu je vybavena časovačem doběhu, aby při vypnutí jednotky, ať už na termostatu, nebo na konci používání, nedošlo k přetečení přebytkového kondenzátu do odkapávací misky.

Toto čerpadlo je navrženo tak, aby leželo na své základně a vždy kolem něj musí být dostatečný prostor pro dobrou ventilaci. Ujistěte se, že v potrubí, které musí mít vnitřní průměr 6 mm, nejsou žádné záhyby nebo zachycené části.

V případě závady jej předejte výrobci. Kryt čerpadla není otevíratelný a čerpadlo neobsahuje části opravitelné vlastními silami.

### Ultra Black Air™

Červený (horký) snímač se umístí na vstup vzduchu do klimatizace, modrý (studený) snímač se umístí na výstup vzduchu z klimatizace. Pokud je rozdíl teplot mezi oběma snímači větší než 5°C, čerpadlo se spustí.

### Nastavení rychlosti u Ultra Black Air™

Během zapínání stiskněte a podržte po dobu 10s testovací tlačítko na zadní straně čerpadla. Přední LED začne blikat. Tlačítko poté uvolněte. Opětovným stiskem tlačítka se pohybujete mezi těmito možnostmi:

LED	VÝSTUP VODY
Jedno pomalé bliknutí	5 L/H
Dvojitě střední bliknutí	10 L/H (výchozí)
Trojité rychlé bliknutí	15 L/H

Vypněte napájení čerpadla a nastaví se požadované otáčky.

### Ultra Black +™

Nádržka je umístěna vedle klimatizační jednotky v odtokovém potrubí odkapávací misky a spustí čerpadlo, když se kondenzát dostane do nádržky, zvedne plovák a aktivuje provozní snímače.

Ultra Black +™ Float je vybaven vypínačem vysoké hladiny pro vypnutí systému střídavého proudu v případě vysoké hladiny, aby nedošlo k poškození. Pokyny pro připojení naleznete v typickém schématu zapojení.

## INSTALACE – ZAPOJENÍ

NAPÁJENÍ 110 V-230 V	VYSOKÁ HLADINA VYPNUTÍ / BEZ NAPĚTÍ
(L1) POD NAPĚTÍM Hnědý (L2) NULOVÝ: Modrý	Černý (fázový) Černý (normálně uzavřen)

## INSTALACE – TYPICKÁ ELEKTROINSTALACE

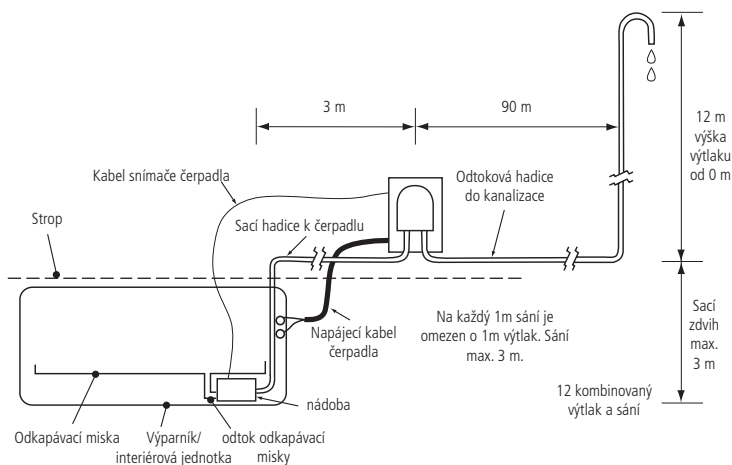
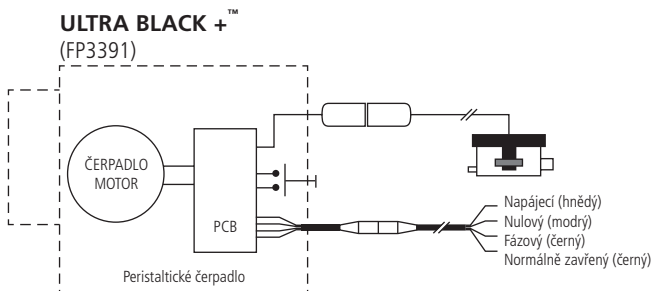
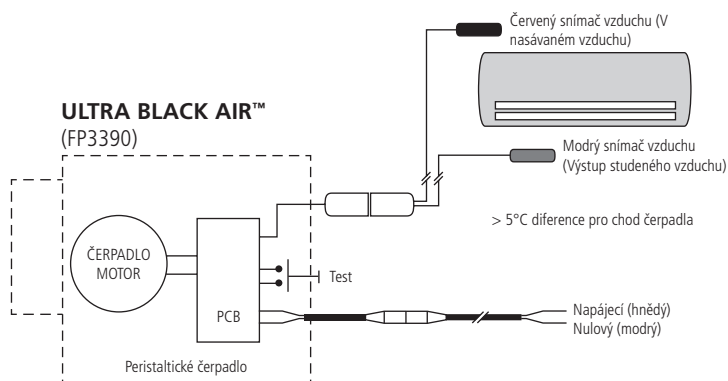

**Poznámka:** Uvedené typické rozměry platí pro modely Universal Pro + a Ultra Black Air™. Zobrazený příklad je model Perí Pro +.

## HLEDÁNÍ ZÁVAD

Poruchové režimy obou čerpadel Universal - pokud čerpadlo běží naplno a LED bliká, zkontrolujte připojení plováku snímače / vodičů vzduchového snímače.

## ÚDRŽBA

### Ultra Black Air™ & Ultra Black +™

- 1 Pravidelně kontrolujte vestavěnou výtlačnou hadičku čerpadla a každých 12 měsíců nebo v případě potřeby častěji vyměňte hadičku výtlačku čerpadla. Pokud se vyskytnou problémy s čerpadlem, zkontrolujte nejprve hadičku!
  - 2 Uvolněte upevňovací šroub krytu, odklopte a sejměte kryt. Odšroubujte obě přívodní a odvodní hadice ze sestavy vestavěné výtlačné hadičky. Chcete-li vyjmout hadičku výtlačku čerpadla, ujistěte se, že je sestava válců ve svislé poloze. Vysuňte přípojky vstupu a výstupu z jejich pouzder a opatrně je vyjměte ze sestavy válců. Nasadte náhradní hadičku a znovu nasadte kryt sestavy válců obráceným postupem, než je uvedeno výše.
  - 3 Stisknutím zkušebního tlačítka zprovozněte sestavu válců a zkontrolujte, zda čerpadlo pracuje správně.
  - 4 Náhradní hadičku výtlačku čerpadla a další příslušenství lze získat u velkoobchodních prodejců. Při objednávání náhradních dílů uveďte výrobní číslo (najdete ho na čerpadle).
- Ultra Black +™**
- 5 Plovákový filtr a komora by se měly čistit jednou ročně nebo v případě potřeby častěji.





#### WEEE directive warning

Meaning of crossed out wheeled dustbin.

Do not dispose of electrical appliances as unsorted municipal waste, use separate collection facilities. Contact your local government for information regarding the collection systems available. If electrical appliances are disposed of in landfills or dumps, hazardous substances can leak into the groundwater and get into the food chain, damaging your health and well-being. When replacing old appliances with new ones, the retailer is legally obligated to take back your old appliance for disposals at least free of charge.



#### Elimination de l'appareil

Signification de la poubelle barrée d'une croix.

N'ajoutez pas ce produit aux déchets ménagers non triés; utilisez les équipements de collecte séparée des déchets. Renseignez-vous auprès de votre administration locale au sujet des procédés de collecte des déchets. Si des appareils électriques sont entreposés dans des décharges, des matières dangereuses peuvent s'infiltrer dans les eaux souterraines et rejoindre ainsi la chaîne alimentaire et nuire à votre santé et à votre bien-être. Si vous remplacez un appareil usagé par un appareil neuf, votre revendeur est légalement tenu de reprendre et d'éliminer gratuitement votre appareil usagé.



#### Entsorgung des Gerätes

Bedeutung der durchgekrenzten Mülltonne.

Entsorgen Sie dieses Produkt nicht über den unsortierten Hausmüll, sondern nutzen Sie die Einrichtungen der getrennten Müllsammlung. Erkundigen Sie sich bei Ihrer örtlichen Verwaltung nach den verfügbaren Müllsammelungsverfahren. Werden Elektrogeräte in Deponien oder Halden gelagert, können Gefahrenstoffe ins Grundwasser und so in die Nahrungskette gelangen und Ihre Gesundheit und Ihr Wohlbefinden beeinträchtigen. Sollten Sie ein Altgerät gegen ein Neugerät austauschen, ist Ihr Händler gesetzlich verpflichtet, Ihr Altgerät kostenfrei zurückzunehmen und zu entsorgen.



#### Ostrzeżenie zgodnie z dyrektywą WEEE

Znaczenie przekreślonego kosza na śmieci na kółkach.

Nie wyrzucać urządzeń elektrycznych razem z niesortowanymi odpadami komunalnymi, należy korzystać z oddzielnych punktów zbiórki. Aby uzyskać informacje dotyczące dostępnych systemów zbiórki, należy skontaktować się z lokalnymi władzami. Jeśli urządzenia elektryczne są wyrzucane na wysypiska śmieci, niebezpieczne substancje mogą przedostać się do wód gruntowych i przedostać się do łańcucha pokarmowego, szkodząc zdrowiu i dobremu samopoczuciu ludzi. W przypadku wymiany starych urządzeń na nowe, sprzedawca jest prawnie zobowiązany przynajmniej do bezpłatnego odebrania starego urządzenia od klienta w celu jego utylizacji.



#### Upozornění směrnice WEEE

Význam symbolu přeškrtnuté popelnice.

Nevyhazujte elektrospotřebiče jako netříděný komunální odpad, použijte zařízení pro tříděný sběr. Informace o dostupných systémech sběru získáte u místní samosprávy. Informace o dostupných místech sběru vám poskytne místní úřad. Pokud jsou elektrospotřebiče skládkovány, mohou nebezpečné látky unikat do podzemních vod a vstoupit do potravinového řetězce, což může ohrozit vaše zdraví. Při výměně starých spotřebičů za nové je prodejce ze zákona povinen váš starý spotřebič minimálně bezplatně převzít zpět k likvidaci.



PAP

aspenpumps.com +44 (0)1323 848842 sales@aspenpumps.com

Aspen Pumps, Apex Way, Hailsham, East Sussex, BN27 3WA, UK

• Information correct at time of going to press • Informations correctes au moment de la publication • Alle Angaben entsprechen dem Stand der Drucklegung  
• Informacje prawidłowe w momencie oddania do druku • Informace správné v době vydání.



part of  
**ASPEN  
PUMPS  
GROUP**