

CODE	REF.	L (mm)	L1 (mm)	L2 (mm)	SURFACE (mm ²)	POIDS NET (Kg)
MVN1410LD	95	640.8	93.8	341.4	309851	1.193
MVN1410LF	155	700.8	153.8	341.4	338851	1.298
MVN1410LH	215	786.8	213.8	354.4	385075	1.470

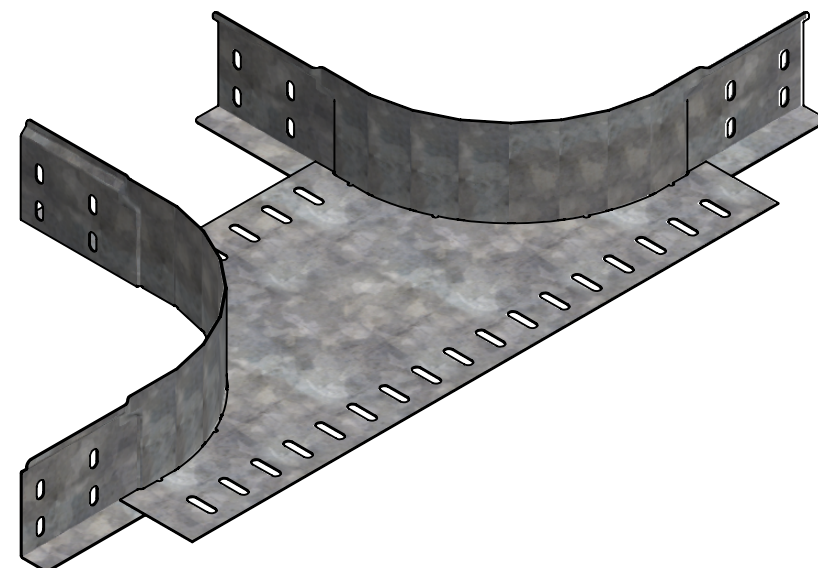

Assemblage réalisé par clinchage
 Colisage: 10 pièces
 Matière cornière : BANDE REFENDUE 1.00 DX51D + Z275 - NF EN 10143 / 10346
 Matière fond : FEUILLE 0.90 DX51D + Z275 - NF EN 10143 / 10346
 Revêtement : Z275 - NF EN 10346

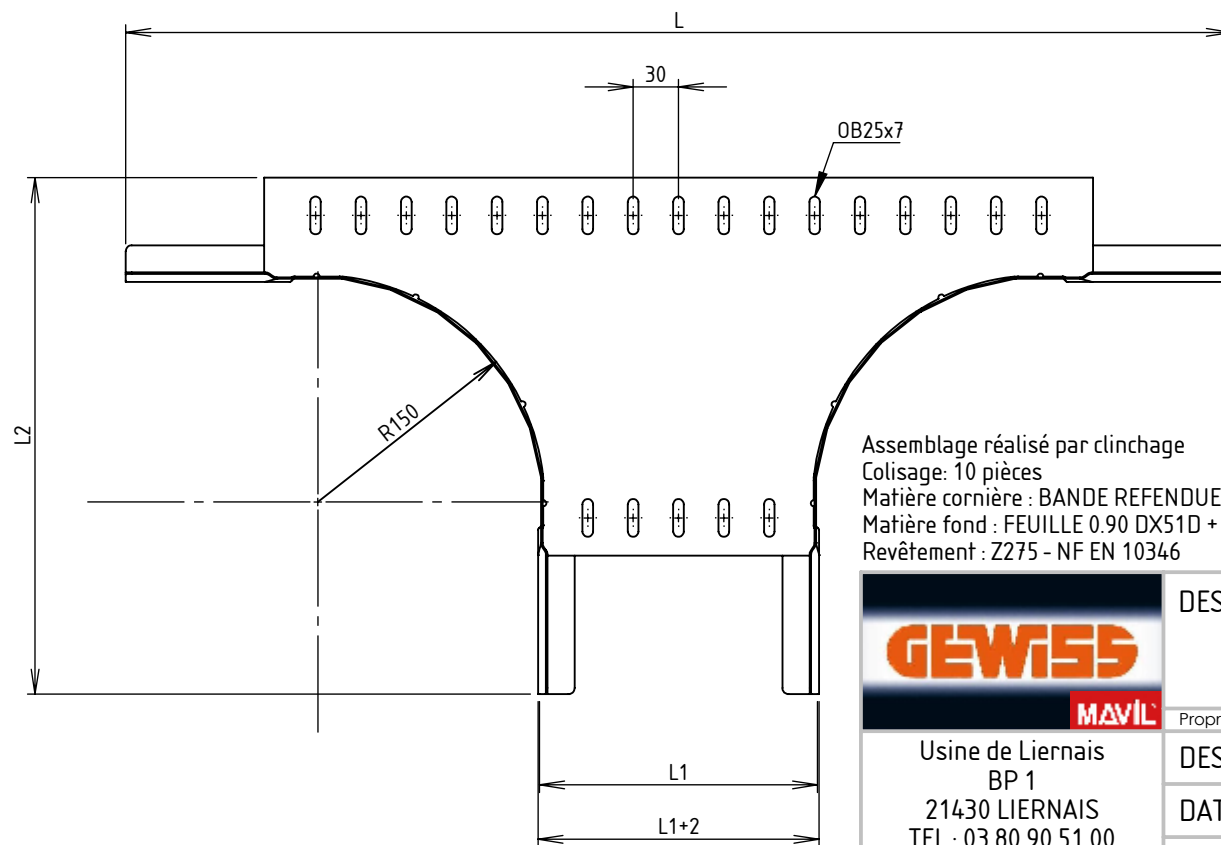
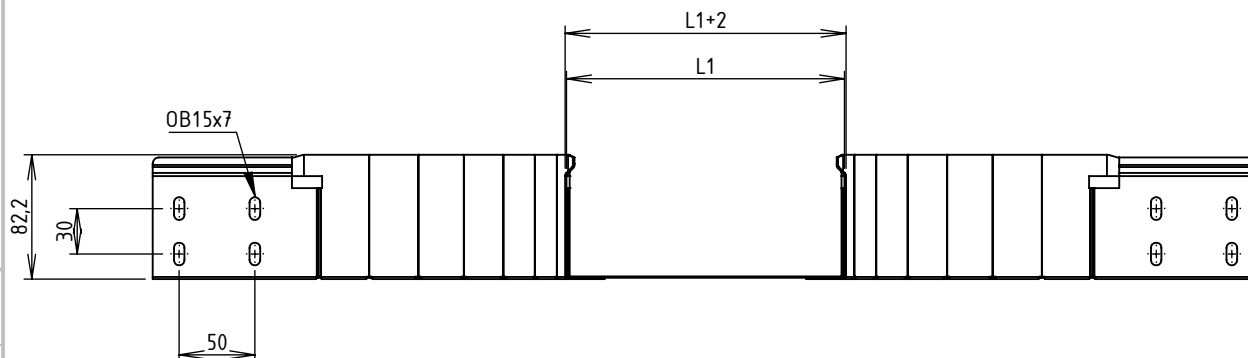

Usine de Liernais
 BP 1
 21430 LIERNAIS
 TEL.: 03.80.90.51.00
 FAX: 03.80.84.43.66

DESIGNATION:

SORTIE LAT BRX/BRN80 R150 Z275

Propriété GEWISS France - Toute reproduction et utilisation tierce requièrent l'accord écrit de GEWISS France

DESSINE PAR:	BERGEROT D.	VERIFIE PAR:	LEGUY C.	FORMAT A4 H
DATE:	14/05/2019	ECHELLE:	1:5	
N°:	MVN1410LD à MVN1410LH_01			