

ARTICLE					COMPOSANTS ARTICLE							
CC BRX50 PRET-A-POSER Z275					CC BRX50 Z275			ECLISSE AUTO BRX50 Z275 VRAC				
CODE	DESIGNATION	REF.	LARG (mm)	POIDS NET (Kg)	CODE	Ep (mm)	POIDS NET (Kg)	CPS (daN/m)			CODE	POIDS NET (Kg)
								Portée (m)				
								1.5	2.0	2.5	406029173	0.114
MVX0213GC	CC 65 BRX50 PRET-A-POSER Z275	65	63.8	2.723	MVX40120	0.6	2.495	65	39	25		

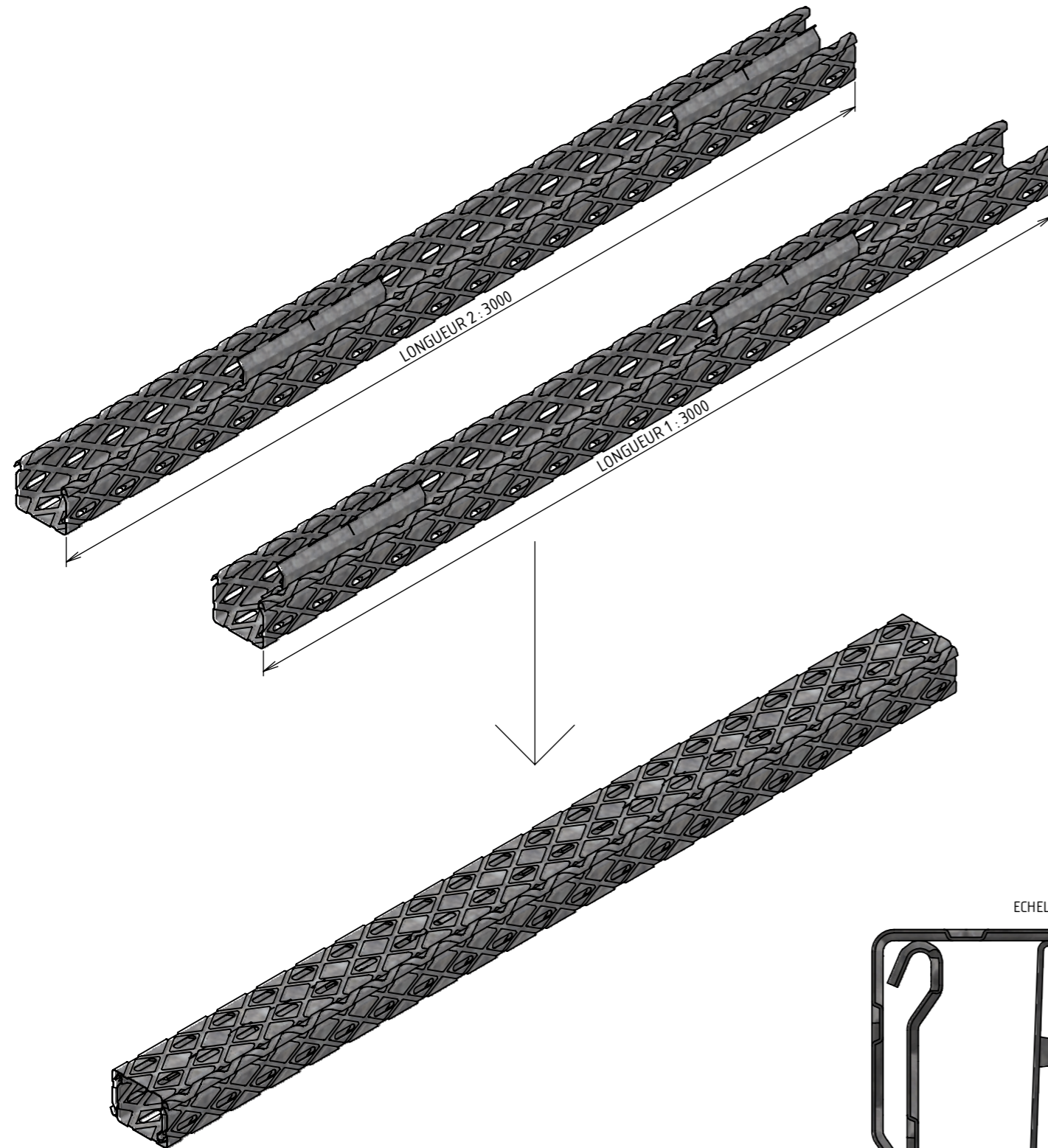

ECHELLE 1:1

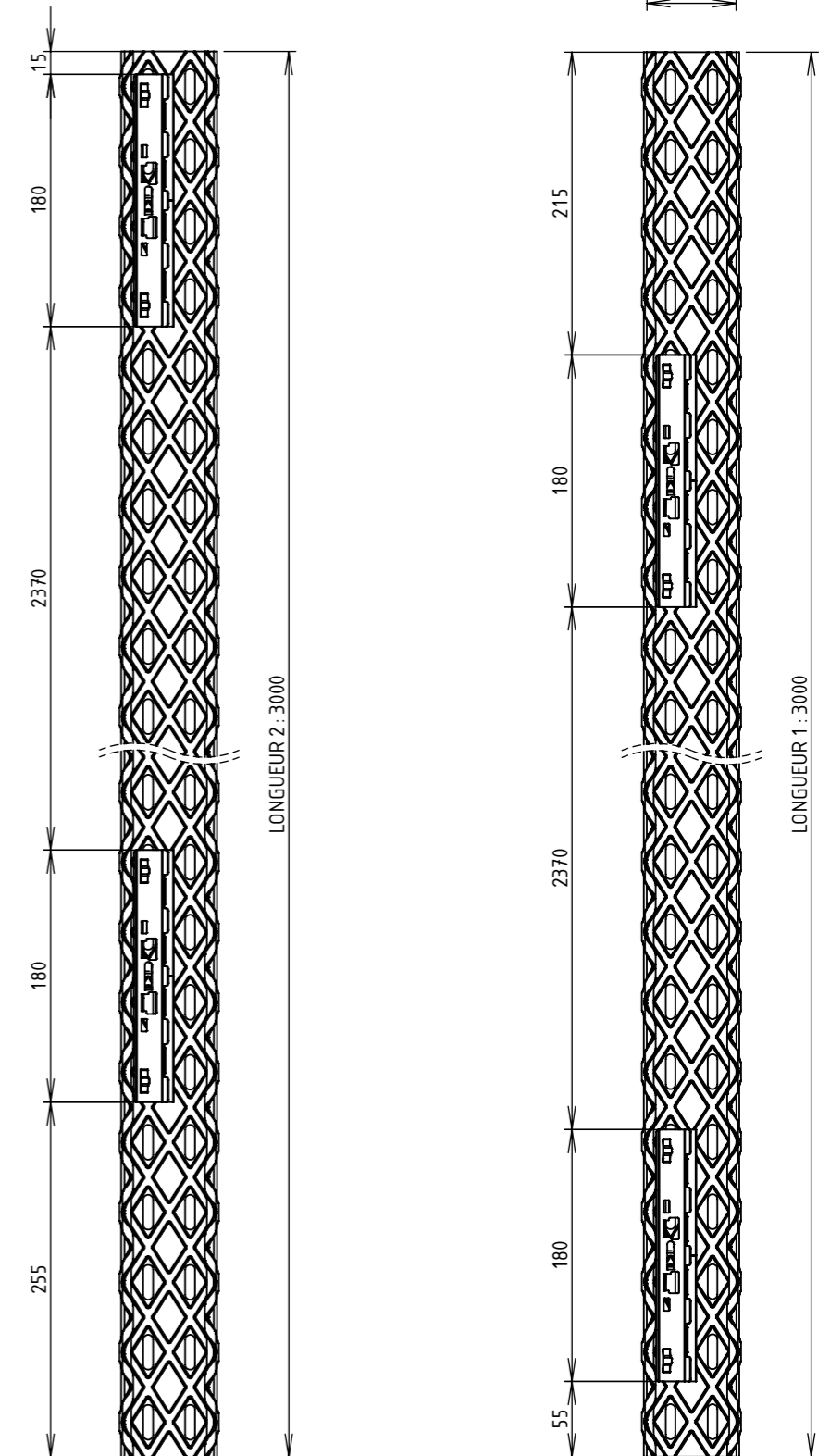
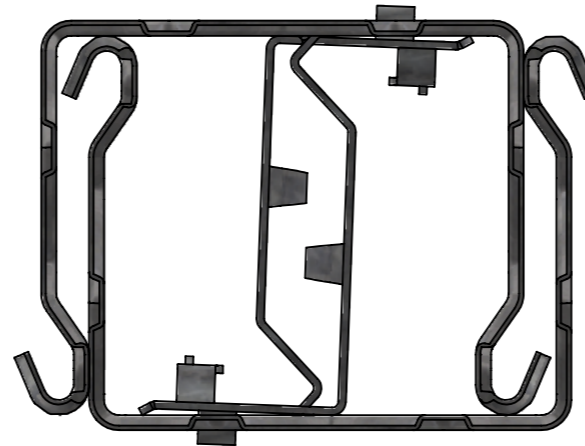

Matière cc: BOBINE DX51D + Z275 - NF EN 10143/10346
 Matière éclisse: BANDE REFENDUE 1.00 DX51D + Z275 - NF EN 10143/10346
 Revêtement: Z275 - NF EN 10346
 Chaque longueur de chemin de câbles est livrée avec 2 éclisses, pré-assemblées, une à chaque extrémité



DESIGNATION: CC 65 BRX50 PRET-A-POSER Z275

Propriété GEWISS France - Toute reproduction et utilisation tierce requièrent l'accord écrit de GEWISS France

Usine de Liernais
 BP 1
 21430 LIERNAIS
 TEL.: 03.80.90.51.00
 FAX: 03.80.84.43.66

DESSINE PAR: BERGEROT D.	VERIFIE PAR: LEGUY C.	FORMAT A3 H
DATE: 27/02/2023	ECHELLE: 1:5	
N°: MVX0213GC		