

CODE	REF.	L (mm)	L1 (mm)	L2 (mm)	SURFACE (mm ²)	POIDS NET (Kg)
MVN1420GC	65	636.8	63.8	354.4	248355	1.033
MVN1420GD	95	640.8	93.8	341.4	252603	1.051
MVN1420GF	155	700.8	153.8	341.4	281639	1.173
MVN1420GH	215	786.8	213.8	354.4	324846	1.355

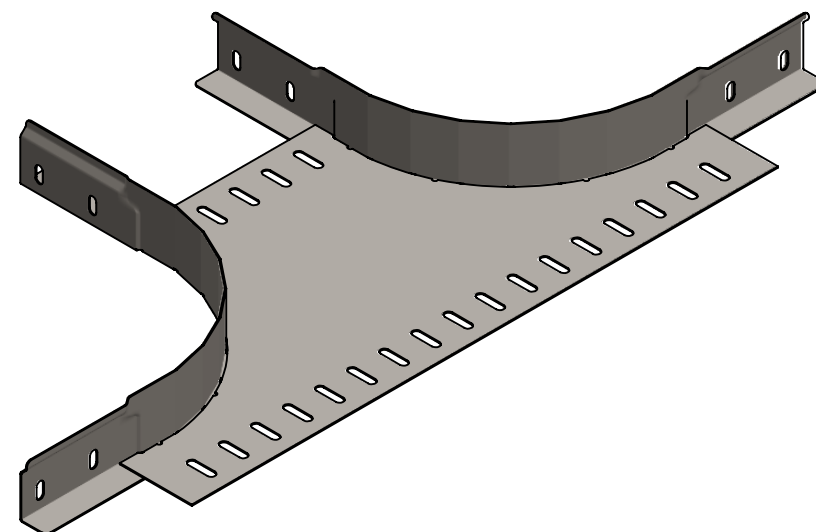

Assemblage réalisé par clinchage
 Colisage: 10 pièces
 Matière cornière: BANDE REFENDUE 1,00 DC01 - NF EN 10130 / 10131
 Matière fond: FEUILLE 1.00 DC01 - NF EN 10130 / 10131
 Revêtement: GAC - Galvanisation à chaud par immersion selon NF EN 1461
 Dimensionnel garanti avant galvanisation

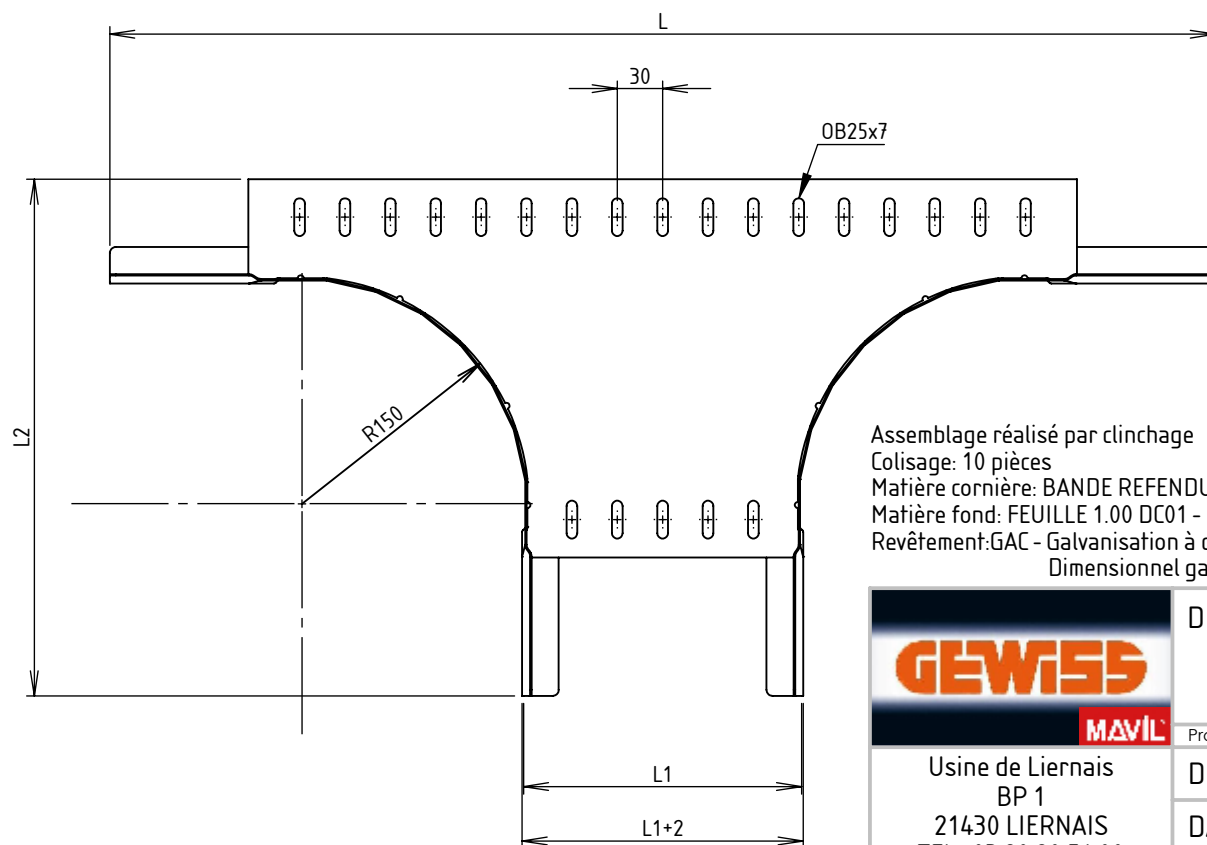
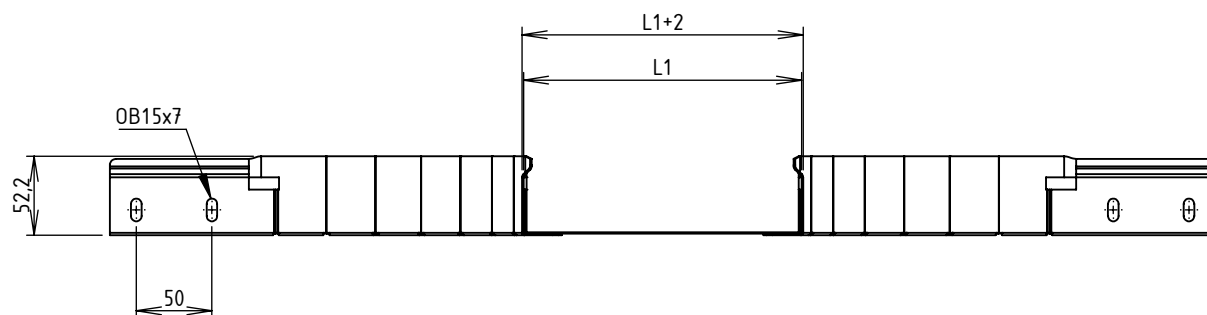

Usine de Liernais
 BP 1
 21430 LIERNAIS
 TEL.: 03.80.90.51.00
 FAX: 03.80.84.43.66

DESIGNATION:
 SORTIE LATÉRALE BRX/BRN50 R150 GAC

Propriété GEWISS France - Toute reproduction et utilisation tierce requièrent l'accord écrit de GEWISS France

DESSINE PAR:	BERGEROT D.	VERIFIE PAR:	LEGUY C.	FORMAT A4 H
DATE:	15/05/2019	ECHELLE:	1:5	
N°:	MVN1420GC à MVN1420GH_01			