

CODE	REF.	L (mm)	POIDS NET (Kg)
MVN1770GL	305	303.8	1.420
MVN1770GP	395	393.8	1.666
MVN1770GU	515	513.8	1.993
MVN1770GX	605	603.8	2.239

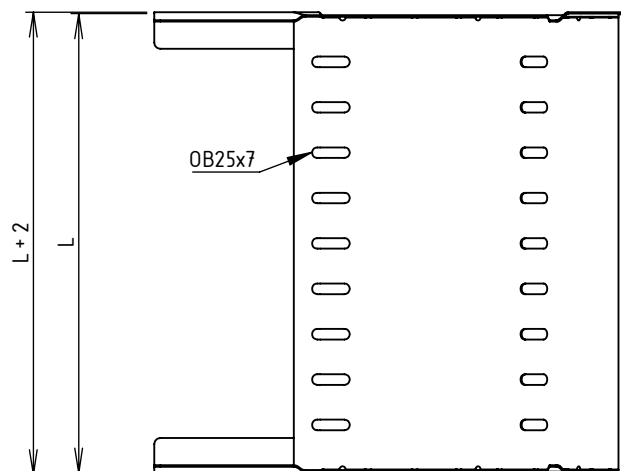

Colisage: 2 pièces
 Assemblage réalisé par clinchage
 Matière cornière: FEUILLE 1.00 DX51D + ZM250 - NF EN 10143/10346
 Matière fond: FEUILLE 1.00 DX51D + ZM250 - NF EN 10143/10346
 Revêtement: ZM250 - NF EN 10346

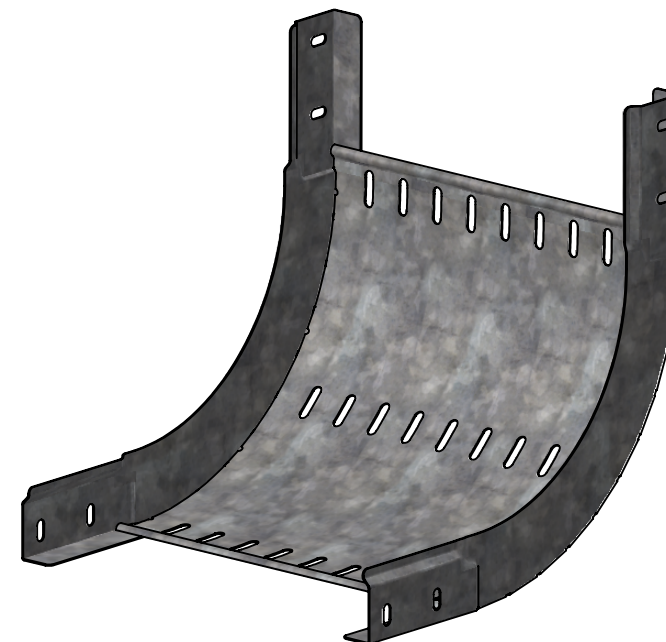
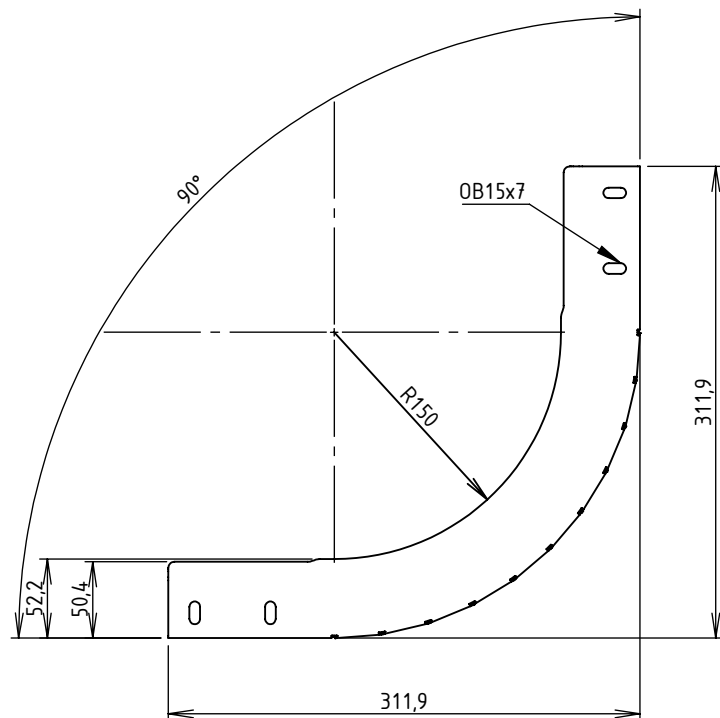

Usine de Liernais
 BP 1
 21430 LIERNAIS
 TEL.: 03.80.90.51.00
 FAX: 03.80.84.43.66

DESIGNATION:

COUDE CONCAVE 90° BRX50 R150 HP

Propriété GEWISS France - Toute reproduction et utilisation tierce requièrent l'accord écrit de GEWISS France

DESSINE PAR:	BERGEROT D.	VERIFIE PAR:	LEGUY C.	FORMAT A4 H
DATE:	17/01/2024	ECHELLE:	1:5	
N°:	MVN1770GL à MVN1770GX_01			