

CODE	REF.	L (mm)	L1 (mm)	L2 (mm)	SURFACE (mm²)	POIDS NET (Kg)
MVN1420ND	95	640.8	93.8	341.4	338207	1.413
MVN1420NF	155	700.8	153.8	341.4	367243	1.535
MVN1420NH	215	786.8	213.8	354.4	415040	1.735

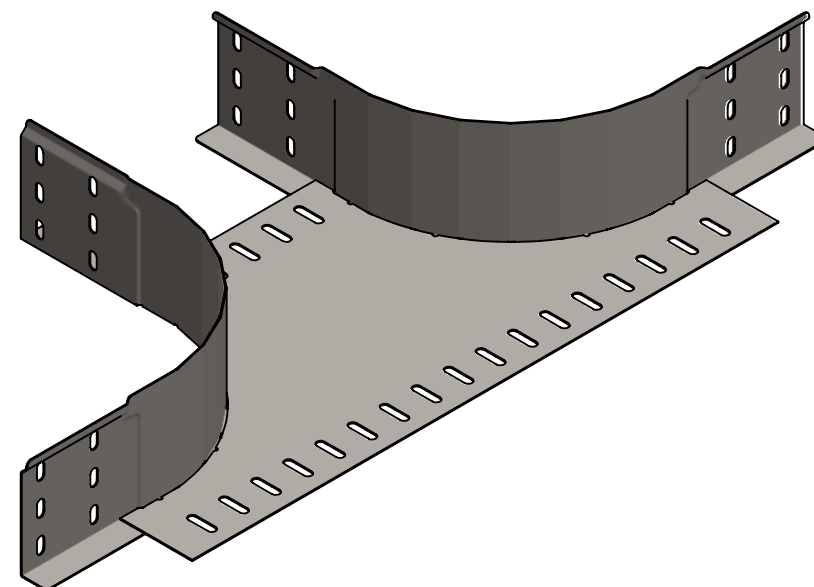

Assemblage réalisé par clinchage
 Colisage: 10 pièces
 Matière cornière: BANDE REFENDUE 1,00 DC01 - NF EN 10130 / 10131
 Matière fond: FEUILLE 1.00 DC01 - NF EN 10130 / 10131
 Revêtement: GAC - Galvanisation à chaud par immersion selon NF EN 1461
 Dimensionnel garanti avant galvanisation

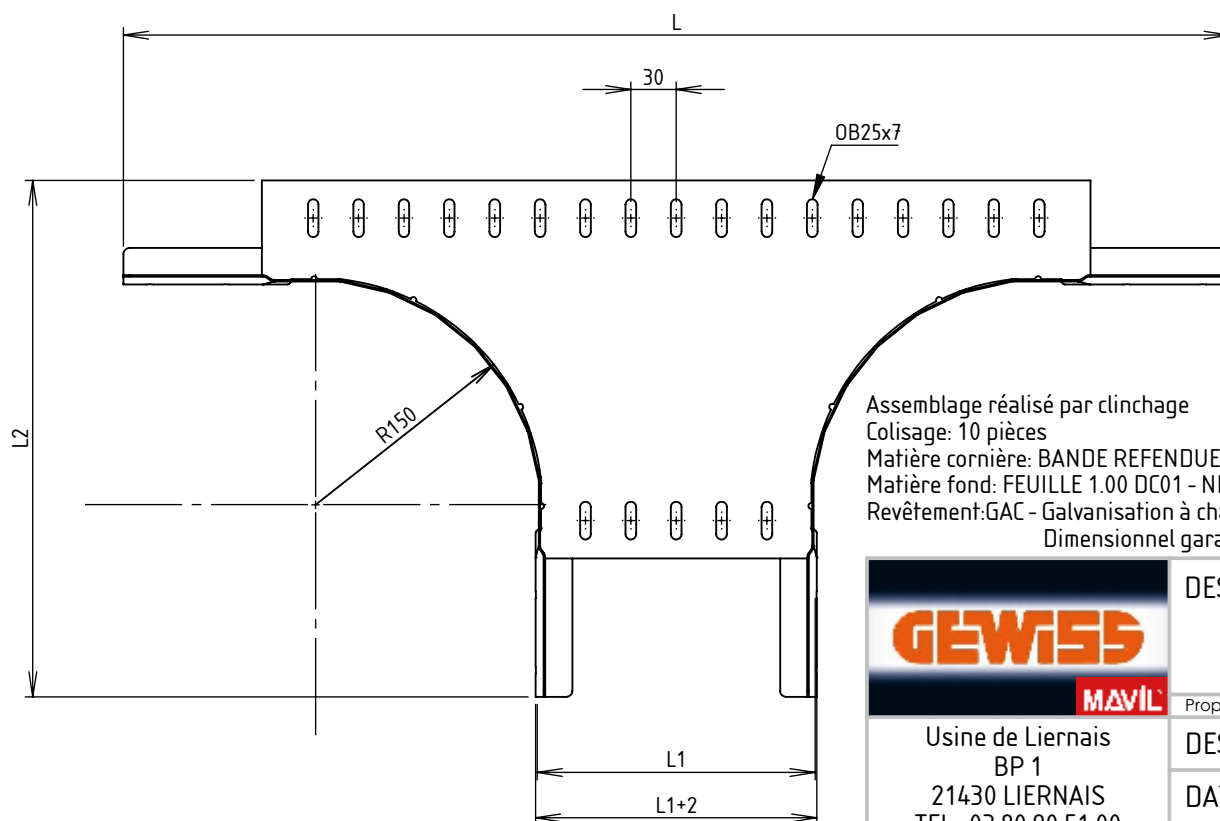
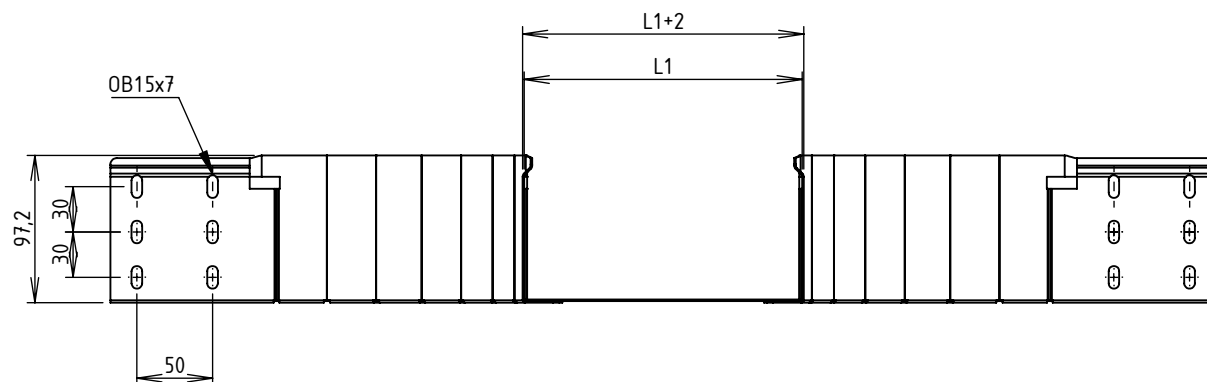

Usine de Liernais
 BP 1
 21430 LIERNAIS
 TEL.: 03.80.90.51.00
 FAX: 03.80.84.43.66

DESIGNATION:

SORTIE LAT BRX/BRN95 R150 GAC

Propriété GEWISS France - Toute reproduction et utilisation tierce requièrent l'accord écrit de GEWISS France

DESSINE PAR:	BERGEROT D.	VERIFIE PAR:	LEGUY C.	FORMAT A4 H
DATE:	16/05/2019	ECHELLE:	1:5	
N°:	MVN1420ND à MVN1420NH_01			