

CODE	REF.	L (mm)	L1 (mm)	L2 (mm)	SURFACE (mm ²)	POIDS NET (Kg)	COLISAGE (NR)
MVN1410LL	305	850.8	303.8	341.4	412269	1.564	10
MVN1410LP	395	940.8	393.8	341.4	456042	1.723	8
MVN1410LU	515	1086.8	513.8	354.4	539428	2.031	8
MVN1410LX	605	1150.8	603.8	341.4	558179	2.094	6

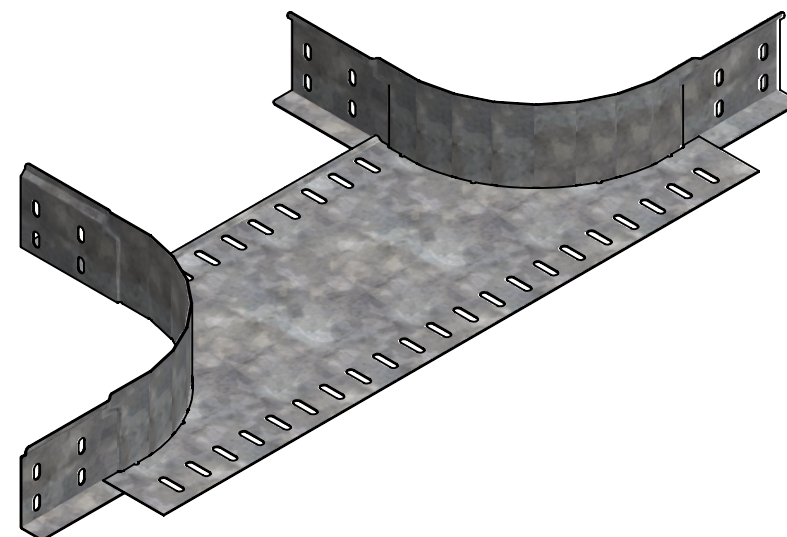

Assemblage réalisé par clinchage
 Matière cornière : BANDE REFENDUE 1.00 LARG105 DX51D + Z275 - NF EN 10143 / 10346
 Matière fond : FEUILLE 0.90 3000x1500 DX51D + Z275 - NF EN 10143 / 10346
 Revêtement : Z275 - NF EN 10346
 Tolérances générales : ±0.50 mm (Hors spécifications)

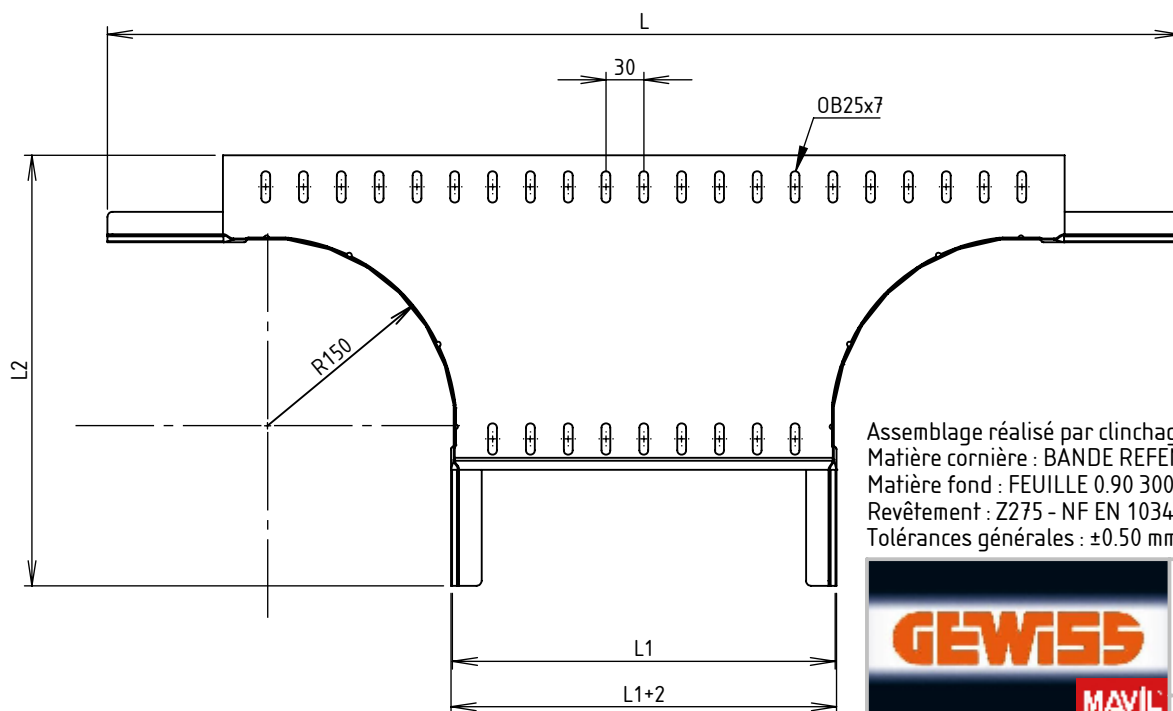
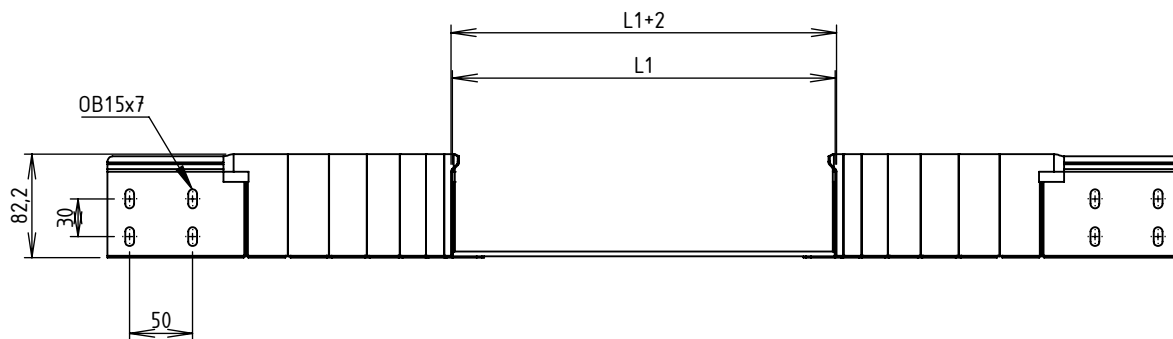

Usine de Liernais
 BP 1
 21430 LIERNAIS
 TEL.: 03.80.90.51.00
 FAX: 03.80.84.43.66

DESIGNATION: SORTIE LAT BRX/BRN80 R150 Z275

Propriété GEWISS France - Toute reproduction et utilisation tierce requièrent l'accord écrit de GEWISS France

DESSINE PAR:	BERGEROT D.	VERIFIE PAR:	LEGUY C.	FORMAT A4 H
DATE:	14/05/2019	ECHELLE:	1:6	
N°:	MVN1410LL à MVN1410LX_01			