

CODE	REF.	L (mm)	POIDS NET (Kg)
MVN1710GC	65	63.8	0,751
MVN1710GD	95	93.8	0,824
MVN1710GF	155	153.8	0,971
MVN1710GH	215	213.8	1,118

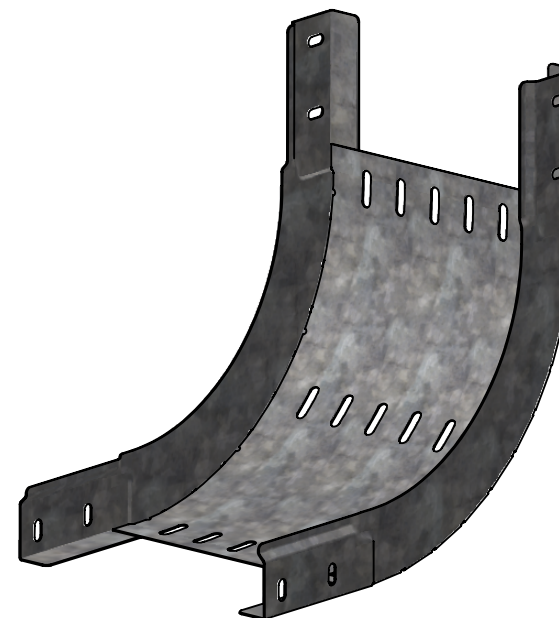

Colisage: 2 pièces
 Assemblage réalisé par clinchage
 Matière cornière : FEUILLE 1.00 DX51D + Z275 - NF EN 10143/10346
 Matière de fond : FEUILLE 0.90 DX51D + Z275 - NF EN 10143/10346
 Revêtement : Z275 - NF EN 10346



Usine de Liernais
 BP 1
 21430 LIERNAIS
 TEL.: 03.80.90.51.00
 FAX: 03.80.84.43.66

DESIGNATION:

COUDE CONC 90° BRX/BRN50 R150 Z275

Propriété GEWISS France - Toute reproduction et utilisation tierce requièrent l'accord écrit de GEWISS France

DESSINE PAR:	BERGEROT D.	VERIFIE PAR:	LEGUY C.	FORMAT A4 H
DATE:	07/02/2020	ECHELLE:	1:5	
N°:	MVN1710GC à MVN1710GH_01			