

CODE	REF.	L (mm)	L1 (mm)	L2 (mm)	SURFACE (mm ²)	POIDS NET (Kg)
MVN1420EC	65	636.8	63.8	354.4	217485	0.901
MVN1420ED	95	640.8	93.8	341.4	223263	0.929
MVN1420EF	155	700.8	153.8	341.4	252299	1.051
MVN1420EH	215	786.8	213.8	354.4	293976	1.223

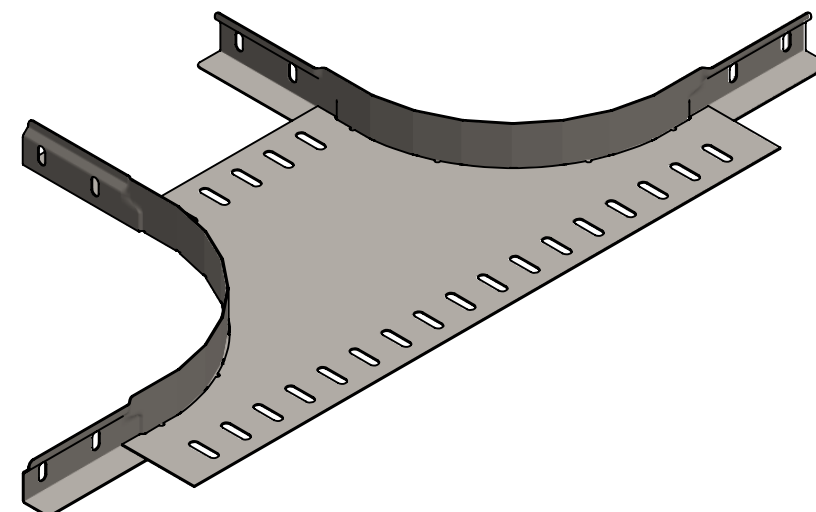
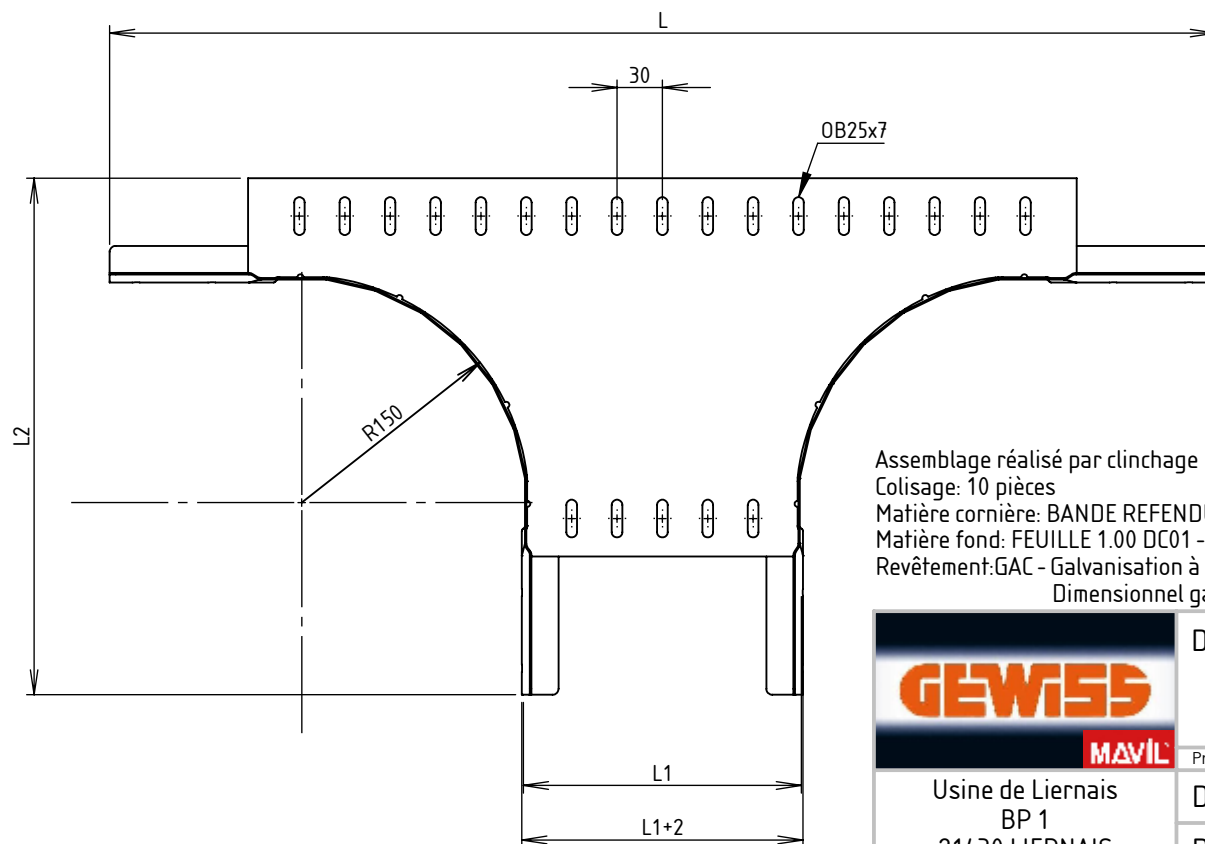
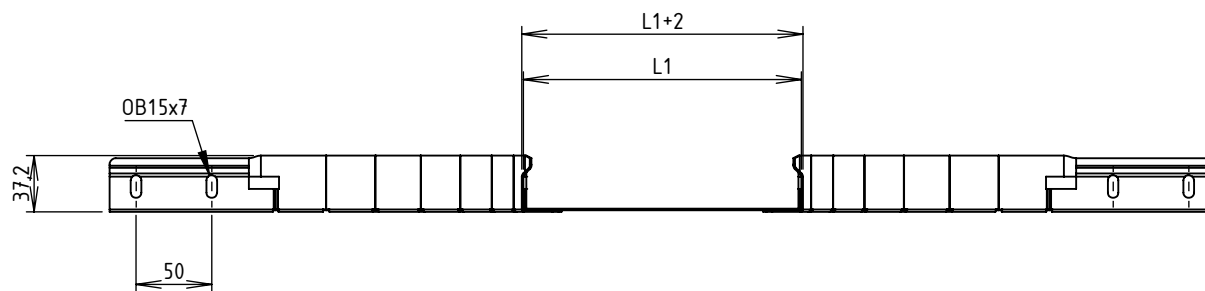

Assemblage réalisé par clinchage

Colisage: 10 pièces

Matière cornière: BANDE REFENDUE 1,00 DC01 - NF EN 10130 / 10131

Matière fond: FEUILLE 1.00 DC01 - NF EN 10130 / 10131

Revêtement: GAC - Galvanisation à chaud par immersion selon NF EN 1461

Dimensionnel garanti avant galvanisation



Usine de Liernais
BP 1
21430 LIERNAIS
TEL.: 03.80.90.51.00
FAX: 03.80.84.43.66

DESIGNATION:

SORTIE LATÉRALE BRX35 R150 GAC

Propriété GEWISS France - Toute reproduction et utilisation tierce requièrent l'accord écrit de GEWISS France

DESSINE PAR:	BERGEROT D.	VERIFIE PAR:	LEGUY C.	FORMAT A4 H
DATE:	15/05/2019	ECHELLE:	1:5	
N°:	MVN1420EC à MVN1420EH_01			