

ECLISSE AUTO BFR ECO Ø3.9 GAC		CC BFR60 GAC				CC BFR60 PRE-ECLISSE GAC					
CODE	POIDS NET (Kg)	CODE	L (mm)	H (mm)	POIDS NET (Kg)	CPS portée 1.5/2.0/2.5 m (daN/m)	CODE	L (mm)	POIDS NET (Kg)	COLISAGE	
										CC BFR60 (m)	ECLISSE (NR)
MV51213	0.089	MV50230	50	75	1.952	15/10/7.5	MV50280	50	2.041	24	8
		MV50231	100		2.363	28/18/14	MV50281	100	2.541		16
		MV50232	150		2.774		32/25/16	MV50282	150	2.952	12
		MV50233	200		3.743	MV50283		200	3.921		

Chaque longueur de chemin de câbles est livrée avec 2 éclisses.
Sauf pour la largeur 50, livrée avec 1 seule éclisse (voir colisage)

ECLISSE AUTO BFR ECO Ø3.9 GAC:

Matière: BANDE REFENDUE 1.50 S355 JR
Revêtement: GAC - NF EN ISO 1461

CC BFR60 GAC:

Matière: FIL CLAIR Ø3.7 C9D CLASSE 1 - NF EN 16120-2
Revêtement: GAC - NF EN ISO 1461

CPS (Charge Pratique de Sécurité selon NF EN 61537)

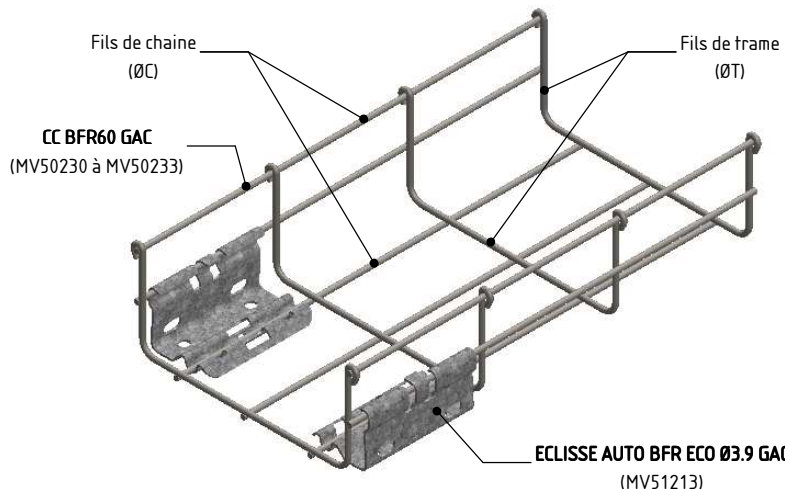
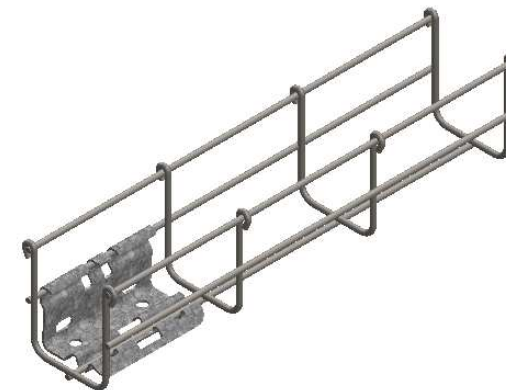

	DESIGNATION:		CC BFR60 PRE-ECLISSE GAC	
	DESSINE PAR:	BERGEROT D.	VERIFIE PAR:	LEGUY C.
	DATE:	16/09/2016	ECHELLE:	1:4
	N°:	MV50280 à MV50283_02		

Usine de Liernais
BP 1
21430 LIERNAIS
TEL.: 03.80.90.51.00
FAX: 03.80.84.43.66

FORMAT
A4 H