

| CODE | REF. | L (mm) | POIDS NET (Kg) |
|-----------|------|--------|----------------|
| MVN1920LL | 305 | 303.8 | 1,535 |
| MVN1920LP | 395 | 393.8 | 1,734 |
| MVN1920LU | 515 | 513.8 | 1,998 |
| MVN1920LX | 605 | 603.8 | 2,197 |

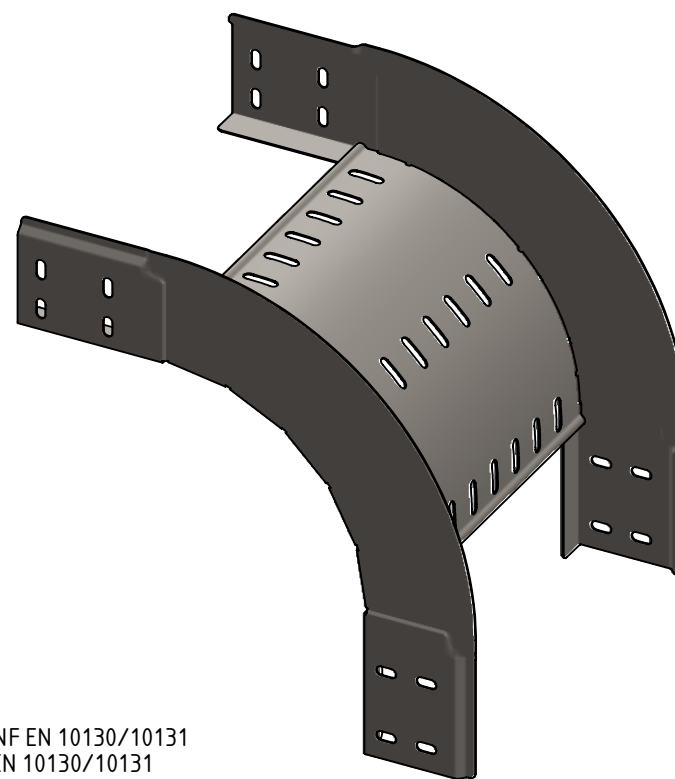

COLISAGE : 2 pièces
 Assemblage réalisé par clinchage
 Matière cornière: FEUILLE 1.00 DC01 - NF EN 10130/10131
 Matière fond: FEUILLE 1.00 DC01 - NF EN 10130/10131
 Revêtement : GAC - Galvanisation à chaud par immersion selon NF EN 1461
 Dimensionnel garanti avant galvanisation



Usine de Liernais
 BP 1
 21430 LIERNAIS
 TEL.: 03.80.90.51.00
 FAX: 03.80.84.43.66

DESIGNATION:
 COUDE CONVEXE 90° BRX/BRN80 R150 GAC

Propriété GEWISS France - Toute reproduction et utilisation tierce requièrent l'accord écrit de GEWISS France

| | | | | |
|--------------|------------|--------------|----------|----------------|
| DESSINE PAR: | HUMBERT F. | VERIFIE PAR: | LEGUY C. | FORMAT A4 H |
| DATE: | 06/06/2019 | ECHELLE: | 1:5 | |

N°: MVN1920LL à MVN1920LX_01

