

ARTICLE					COMPOSANTS ARTICLE							
CC BRX35 PRET-A-POSER Z275					CC BRX35 Z275			ECLISSE AUTO BRX35 Z275				
CODE	DESIGNATION	REF.	LARG (mm)	POIDS NET (Kg)	CODE	Ep (mm)	POIDS NET (Kg)	CPS (daN/m)			CODE	POIDS NET (Kg)
								PORTEE (m)				
								1.50	2.00	2.50		
MVX0213EC	CC 65 BRX35 PRET-A-POSER Z275	65	63.8	2.231	MVX40100	0.6	2.047	45.5	25	14	MVX41110	0.092

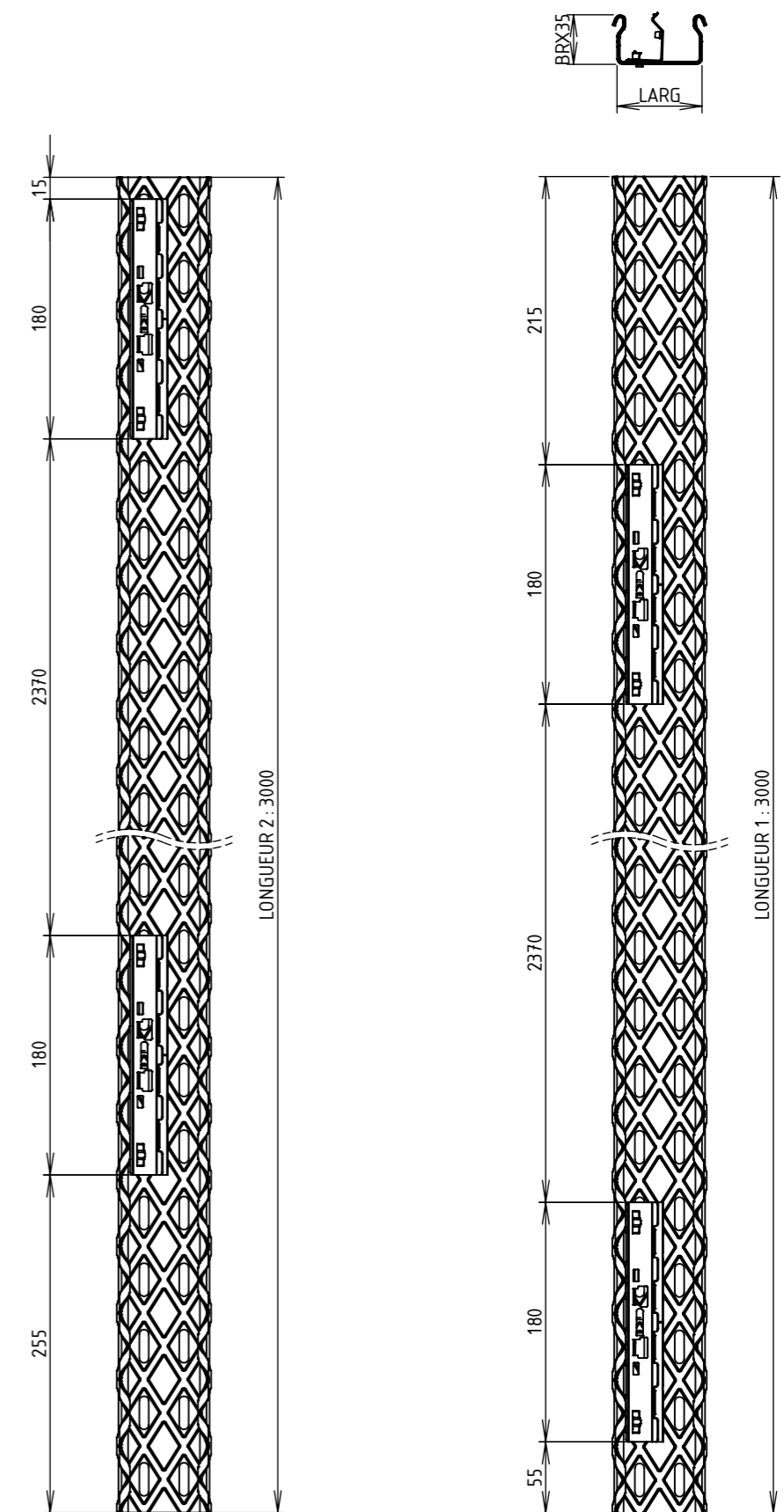
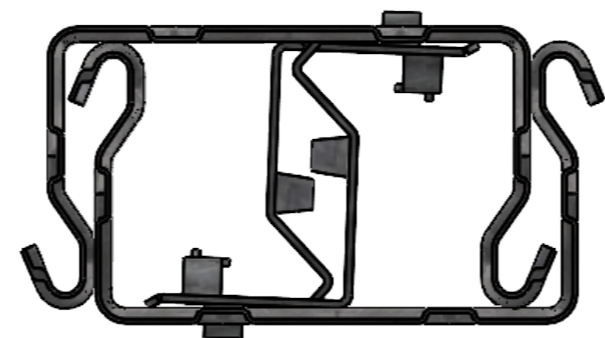
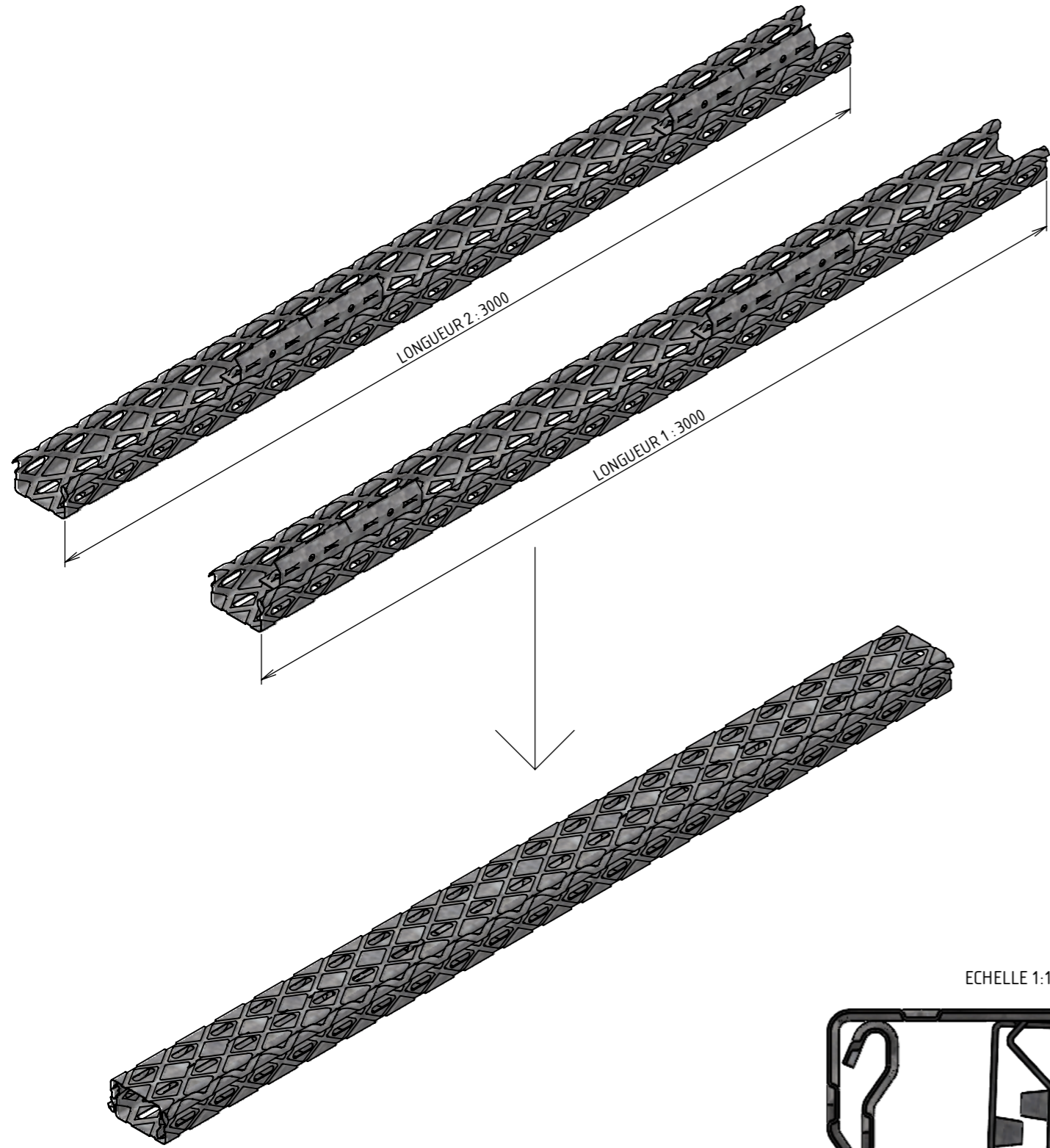

Matière cc: BOBINE DX51D + Z275 - NF EN 10143/10346
 Matière éclisse: BANDE REFENDUE 1.00 DX51D + Z275 - NF EN 10143/10346
 Revêtement: Z275 - NF EN 10346
 Chaque longueur de chemin de câbles est livrée avec 2 éclisses, pré-assemblées, une à chaque extrémité

<p>Usine de Liernais BP 1 21430 LIERNAIS TEL.: 03.80.90.51.00 FAX: 03.80.84.43.66</p>	DESIGNATION:		CC 65 BRX35 PRET-A-POSER Z275		
	Propriété GEWISS France - Toute reproduction et utilisation tierce requièrent l'accord écrit de GEWISS France				
	DESSINE PAR:	BERGEROT D.	VERIFIE PAR:	LEGUY C.	FORMAT
	DATE:	27/02/2023	ECHELLE:	1:5	A3 H
N°:	MVX0213EC				