

CODE	REF.	L (mm)	L1 (mm)	L2 (mm)	SURFACE (mm ²)	POIDS NET (Kg)
MVG1420LD	95	640.8	93.8	341.4	314411	1.317
MVG1420LF	155	700.8	153.8	341.4	344531	1.444
MVG1420LH	215	786.8	213.8	354.4	391881	1.644

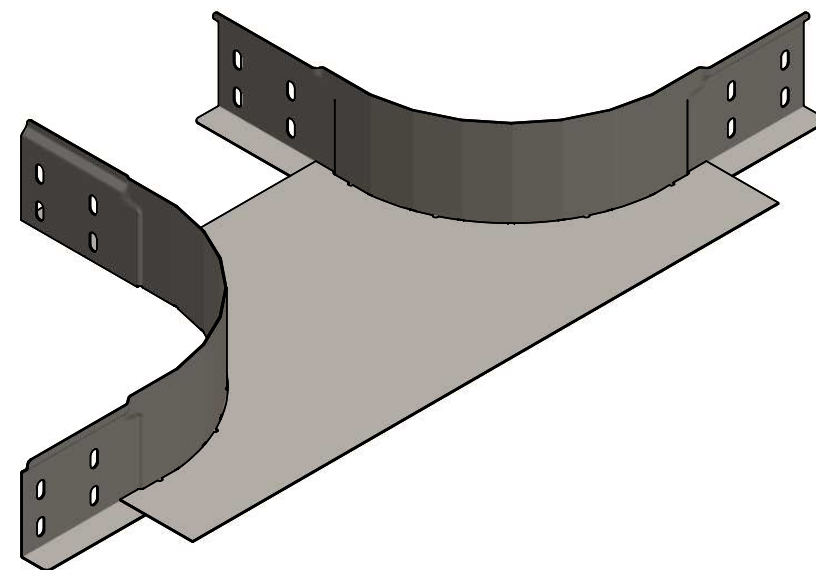
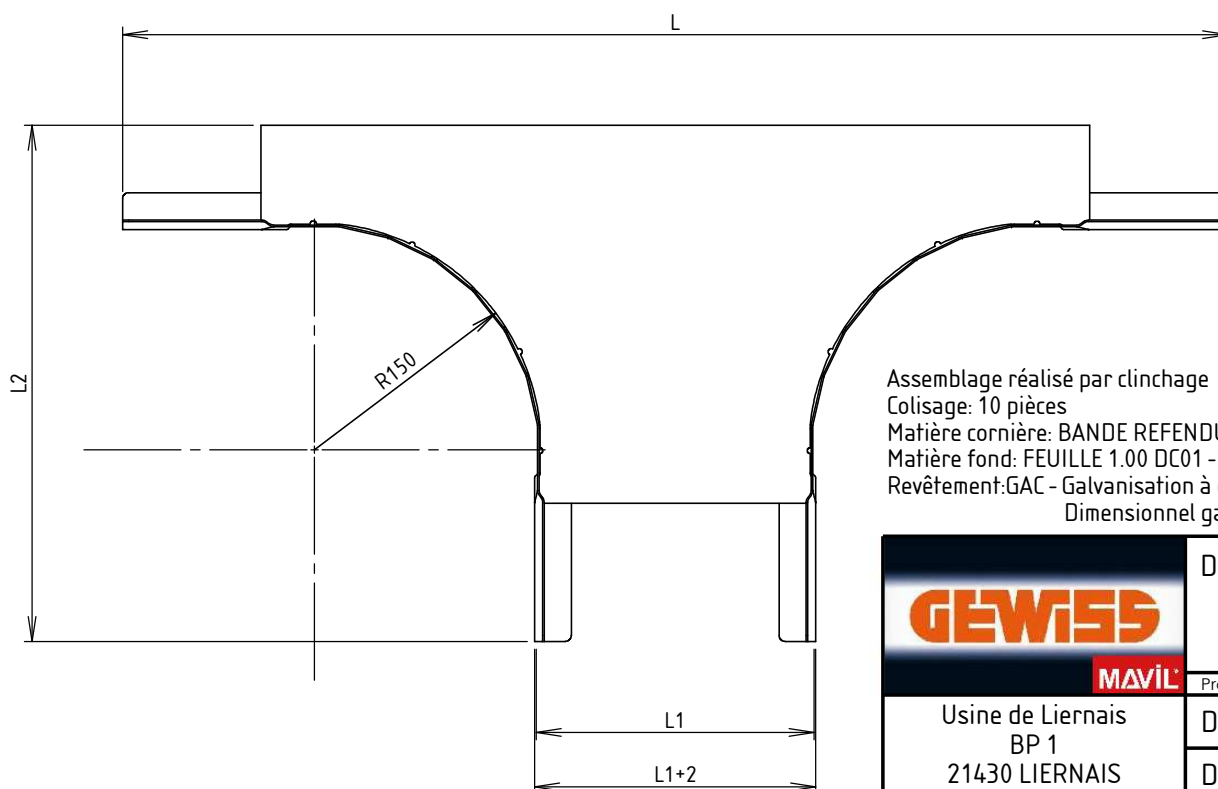
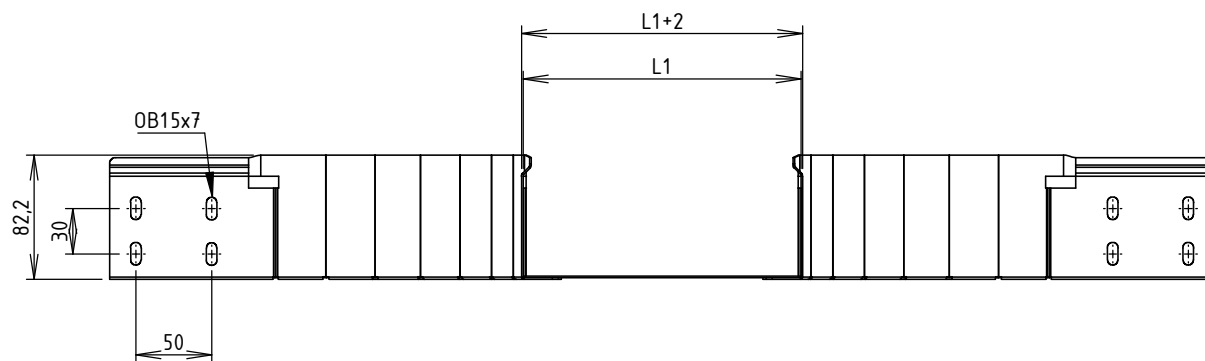

Assemblage réalisé par clinchage
 Colisage: 10 pièces
 Matière cornière: BANDE REFENDUE 1,00 DC01 - NF EN 10130 / 10131
 Matière fond: FEUILLE 1.00 DC01 - NF EN 10130 / 10131
 Revêtement: GAC - Galvanisation à chaud par immersion selon NF EN 1461
 Dimensionnel garanti avant galvanisation

GEWISS
MAVIL
 Usine de Liernais
 BP 1
 21430 LIERNAIS
 TEL.: 03.80.90.51.00
 FAX: 03.80.84.43.66

DESIGNATION:		SORTIE LATERAL BRN80 NP R150 GAC	
Propriété GEWISS France - Toute reproduction et utilisation tierce requièrent l'accord écrit de GEWISS France			
DESSINE PAR:	BERGEROT D.	VERIFIE PAR:	LEGUY C.
DATE:	09/05/2019	ECHELLE:	1:5
N°:	MVG1420LD à MVG1420LH_01		

FORMAT
A4 H