

CODE	REF.	L (mm)	L1 (mm)	L2 (mm)	SURFACE (mm <sup>2</sup> )	POIDS NET (Kg)	COLISAGE (NR)
MVN1410NL	305	850.8	303.8	341.4	440399	1.678	10
MVN1410NP	395	940.8	393.8	341.4	484172	1.837	8
MVN1410NU	515	1086.8	513.8	354.4	569090	2.151	8
MVN1410NX	605	1150.8	603.8	341.4	586309	2.208	6

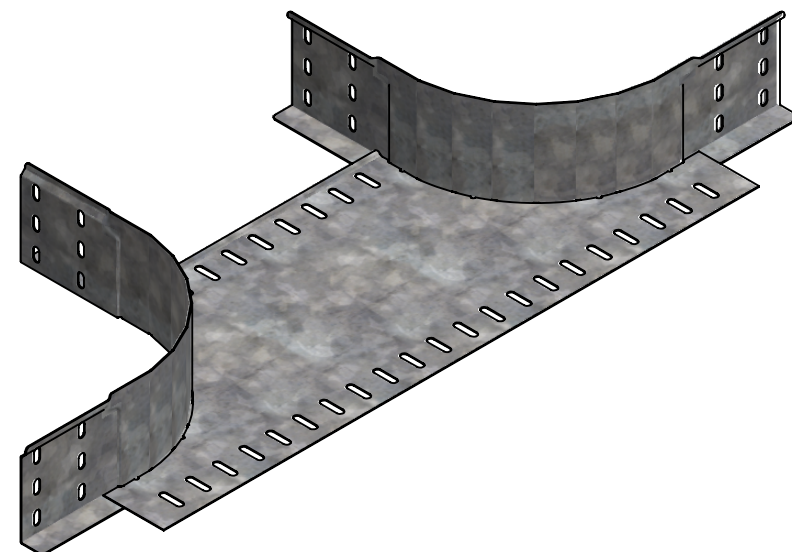

Assemblage réalisé par clinchage  
 Matière cornière : BANDE REFENDUE 1.00 DX51D + Z275 - NF EN 10143 / 10346  
 Matière fond : FEUILLE 0.90 DX51D + Z275 - NF EN 10143 / 10346  
 Revêtement : Z275 - NF EN 10346

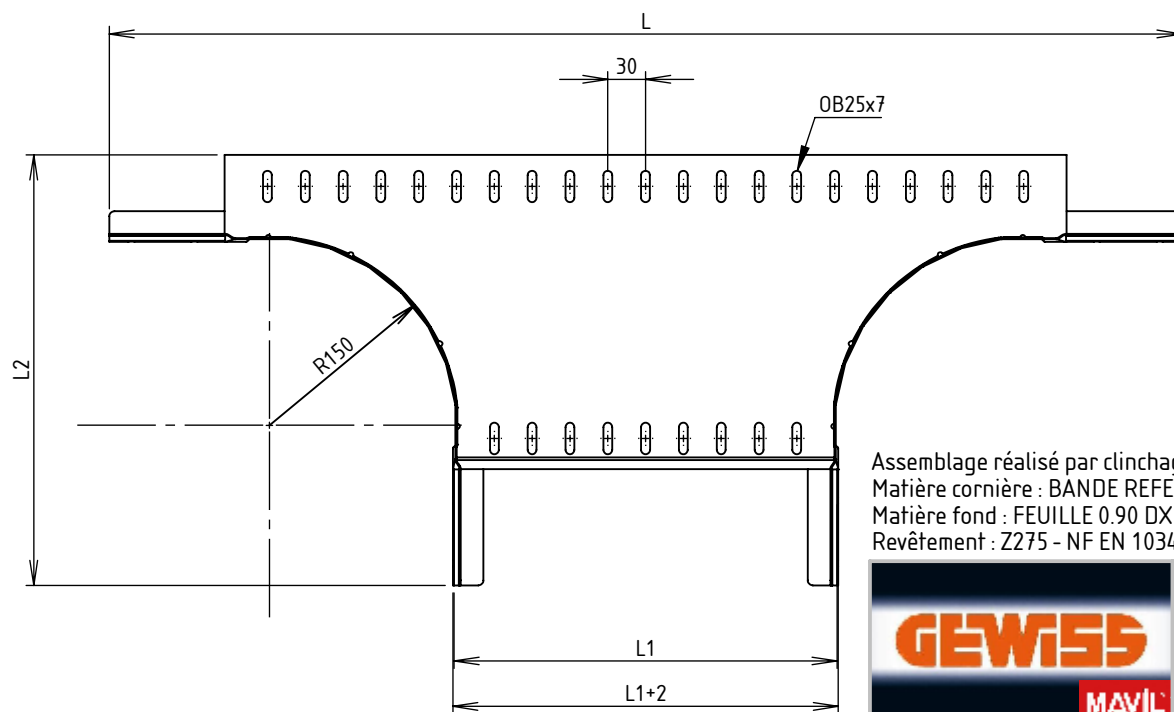
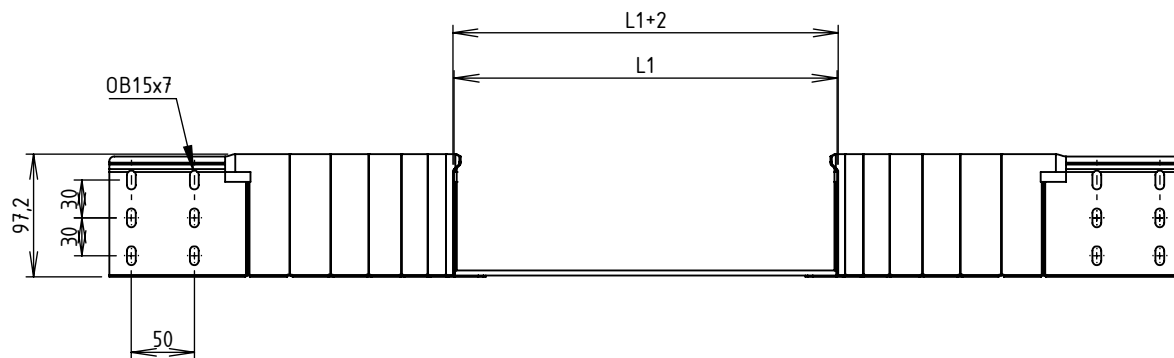

Usine de Liernais  
 BP 1  
 21430 LIERNAIS  
 TEL.: 03.80.90.51.00  
 FAX: 03.80.84.43.66

DESIGNATION: SORTIE LAT BRX/BRN95 R150 Z275

Propriété GEWISS France - Toute reproduction et utilisation tierce requièrent l'accord écrit de GEWISS France

DESSINE PAR:	BERGEROT D.	VERIFIE PAR:	LEGUY C.	FORMAT A4 H
DATE:	14/05/2019	ECHELLE:	1:6	
N°:	MVN1410NL à MVN1410NX_01			