

CODE	REF.	L (mm)	L1 (mm)	L2 (mm)	SURFACE (mm²)	POIDS NET (Kg)
MVN1420LD	95	640.8	93.8	341.4	310075	1.295
MVN1420LF	155	700.8	153.8	341.4	339111	1.417
MVN1420LH	215	786.8	213.8	354.4	385378	1.611

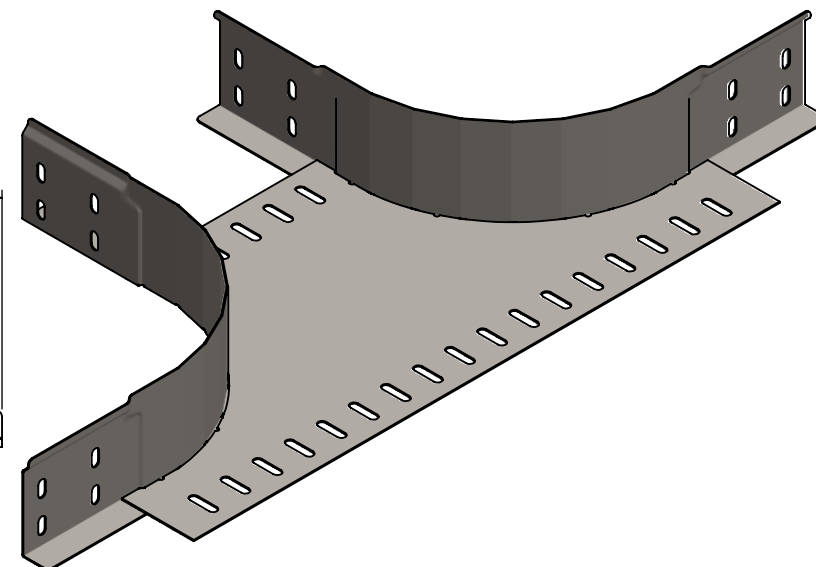

Assemblage réalisé par clinchage  
 Colisage: 10 pièces  
 Matière cornière: BANDE REFENDUE 1,00 DC01 - NF EN 10130 / 10131  
 Matière fond: FEUILLE 1.00 DC01 - NF EN 10130 / 10131  
 Revêtement: GAC - Galvanisation à chaud par immersion selon NF EN 1461  
 Dimensionnel garanti avant galvanisation

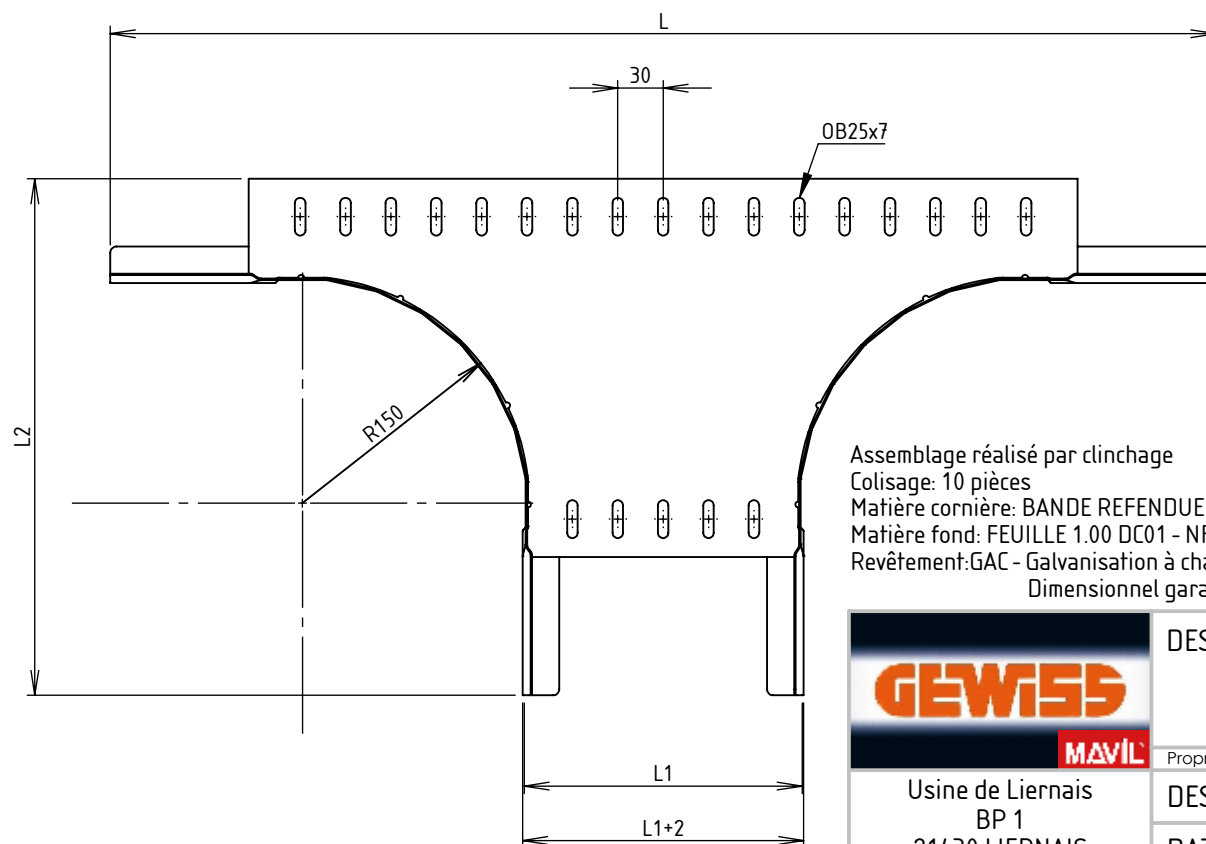
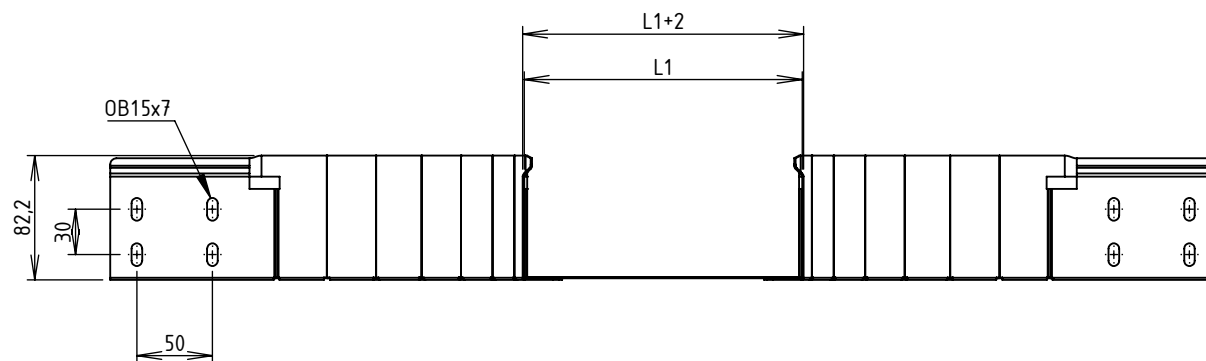

Usine de Liernais  
 BP 1  
 21430 LIERNAIS  
 TEL.: 03.80.90.51.00  
 FAX: 03.80.84.43.66

DESIGNATION:

SORTIE LAT BRX/BRN80 R150 GAC

Propriété GEWISS France - Toute reproduction et utilisation tierce requièrent l'accord écrit de GEWISS France

DESSINE PAR:	BERGEROT D.	VERIFIE PAR:	LEGUY C.	FORMAT A4 H
DATE:	15/05/2019	ECHELLE:	1:5	
N°:	MVN1420LD à MVN1420LH_01			