

CODE	REF.	L (mm)	L1 (mm)	L2 (mm)	SURFACE (mm ²)	POIDS NET (Kg)
MVN1420EL	305	850.8	303.8	341.4	325807	1.359
MVN1420EP	395	940.8	393.8	341.4	369633	1.544
MVN1420EU	515	1086.8	513.8	354.4	448508	1.872
MVN1420EX	605	1150.8	603.8	341.4	471894	1.974

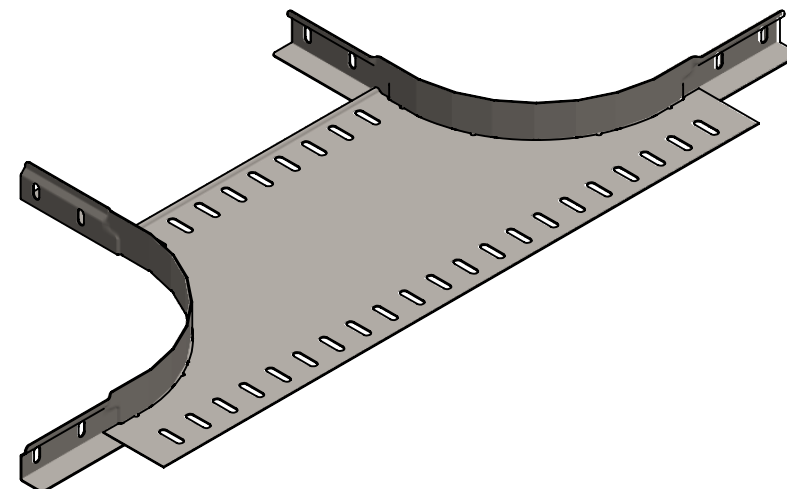

Assemblage réalisé par clinchage
 Colisage: 10 pièces
 Matière cornière: BANDE REFENDUE 1,00 DC01 - NF EN 10130 / 10131
 Matière fond: FEUILLE 1.00 DC01 - NF EN 10130 / 10131
 Revêtement: GAC - Galvanisation à chaud par immersion selon NF EN 1461
 Dimensionnel garanti avant galvanisation

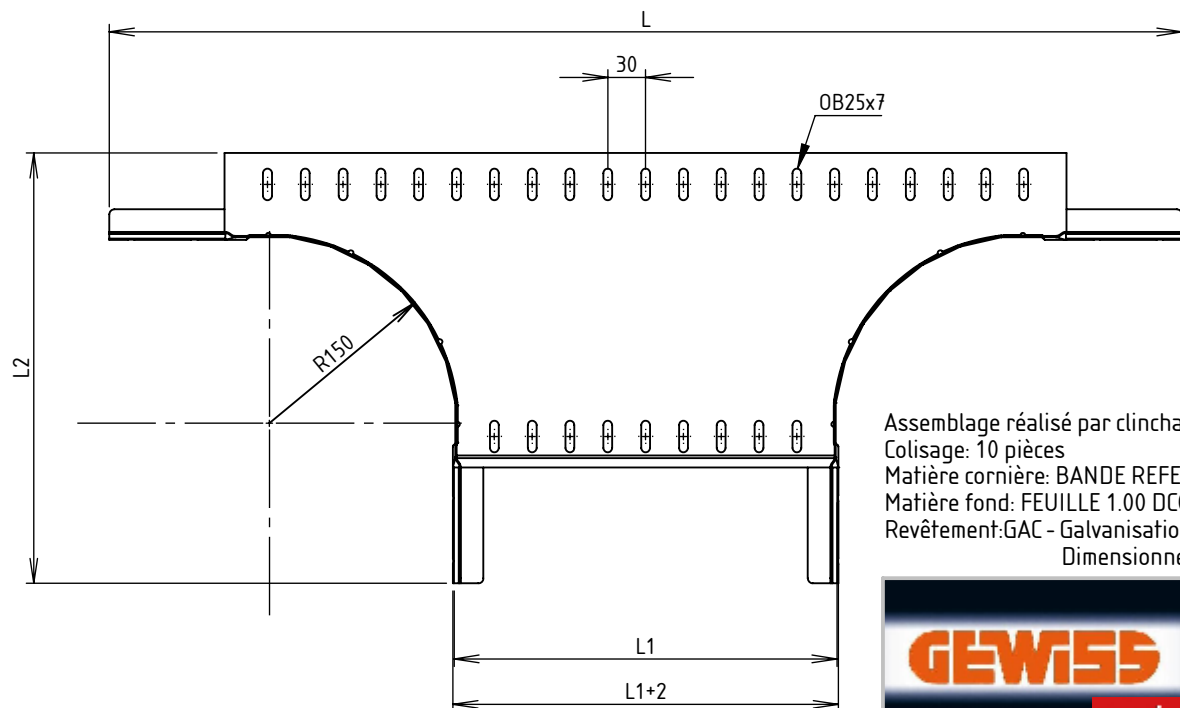
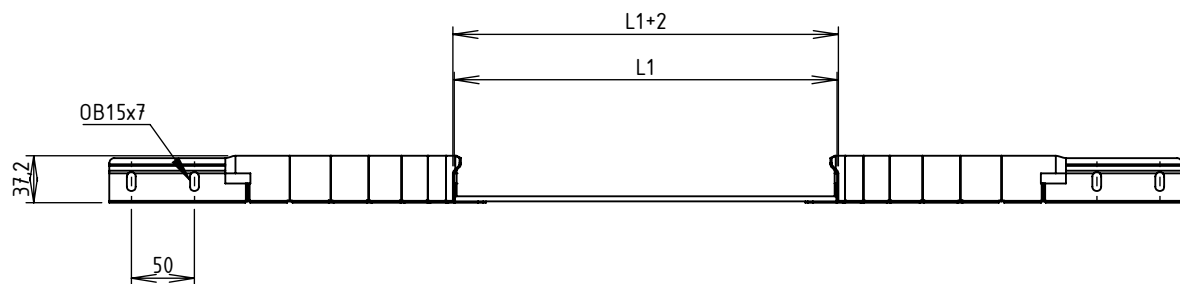

Usine de Liernais
 BP 1
 21430 LIERNAIS
 TEL.: 03.80.90.51.00
 FAX: 03.80.84.43.66

DESIGNATION:

SORTIE LATÉRALE BRX35 R150 GAC

Propriété GEWISS France - Toute reproduction et utilisation tierce requièrent l'accord écrit de GEWISS France

DESSINE PAR:	BERGEROT D.	VERIFIE PAR:	LEGUY C.	FORMAT A4 H
DATE:	15/05/2019	ECHELLE:	1:6	
N°:	MVN1420EL à MVN1420EX_01			